

Universiteit Gent
Faculteit Letteren en Wijsbegeerte
Vakgroep Nieuwste Geschiedenis
Academiejaar 2004 – 2005

De industrialisatie van Waarschoot.

**Textielindustrie in een plattelandsgemeente
op het einde van de 19^e eeuw.**

Karel Lievens

Verhandeling voorgelegd tot het behalen van de graad licentiaat in de geschiedenis

Promotor: dr. Nele Bracke

Inhoudsopgave

<i>Inhoudsopgave</i>	2
<i>Hoofdstuk 1: Onderwerp, Probleemstelling en Bronnenoverzicht</i>	4
a) Inleiding	4
b) Methodologie en probleemstelling	5
c) Vraagstelling:	9
d) Periodisering van het onderzoek: 1858-1930	11
<i>Hoofdstuk 2: Situering, Demografie en Voorgeschiedenis</i>	25
a) Situering	25
b) Demografie	33
<i>Hoofdstuk 3: Waarschoot in het proto-industriële netwerk.</i>	38
a) Inleiding	38
b) De Franse periode:	39
d) Na de Belgische onafhankelijkheid van 1830	46
<i>Hoofdstuk 4: De industrialisatie en de crisis van de thuiswevers</i>	47
a) De crisis samengevat	47
b) De opkomst van de Gentse katoenindustrie	48
c) De situatie in Waarschoot voor 1858	50
1. Het lot van de thuiswevers	50
2. Het nijverheidscomité	52
3. De handwerkscholen	53
4. subsidies voor de weefgetouwen	54
d) De demografische impact van de crisis	56
e) Een aanloop naar industrialisatie	58
<i>Hoofdstuk 5: De Industrialisatie of de vestiging van 5 textielfabrieken</i>	64
a) Veuve De Schepper & Fils	64
b) Société anonyme Lousbergs	71
c) Lejour - Vande Capelle	83
d) D'Heygere / Société Anonyme de Waerschoot	91
1. D' Heygere & Cie	91
2. Camiel d'Heygere	97
3. Société Anonyme de Waerschoot (S.A.W.)	101
e) Kleinere initiatieven	113
f) Industrietellingen	116
De industrietelling van 1880	116
De industrietelling van 1896	117
De Handels- en Nijverheidstelling van 1910	121
Telling Gemeentebestuur 1924	123

Enquête sur la situation des industries, 1926 _____	123
Handels- en Nijverheidstelling van 31 december 1930 _____	124
Cijfers voor WO II _____	127
NIS – Tellingen van 1947, 1961, '70 en '84. _____	128
Samenvattende grafiek _____	131
Hoofdstuk 6: De Gentse connectie _____	134
a) De sociaal-economische context _____	135
1800-1870: tijd om te werken _____	135
1870-1919: tijd om te vechten _____	136
1919 – 1975: tijd om te praten _____	139
b) Wie waren de initiatiefnemers? Enige achtergrond. _____	140
1. Alfred Baertsoen, Auguste Buysse (S.A.W.) _____	141
2. De familie De Hemptinne - Lousbergs _____	143
3. Joseph de Hemptinne, een kruisvaarder tegen het liberalisme _____	145
4. De Hemptinne vs. De Schepper _____	146
5. Jean-Baptiste de Hemptinne _____	149
c) Waarom de stad verlaten? _____	150
1. De theorie _____	150
2. De theorie getoetst aan de Waarschootse casus: _____	154
3. Veuve de Schepper & Fils: een vreemde eend in de bijt. _____	156
4. De overige bedrijven: geen verassingen _____	157
Hoofdstuk 7: De verhouding tussen Arbeiders en Patroons in Waarschoot 1880-1910 _____	161
a) Stakingen en oproer _____	162
b) 1892-1900 Een nijverheids- en werkraad in Waarschoot? _____	167
c) De eerste Waarschootse vakverenigingen _____	173
Hoofdstuk 8: Het belang van de industrialisatie voor een plattelandsdorp. _____	177
a) de sectorale verhoudingen _____	184
b) Bevolkingsevoluties _____	186
c) Besluit _____	190
Hoofdstuk 9: Waarschoot vergeleken met haar buurgemeenten. _____	192
Eeklo en Sleidinge _____	193
Waarschoot en buurgemeenten anno 1910 _____	194
Hoofdstuk 10: Algemeen besluit _____	197

Hoofdstuk 1: Onderwerp, Probleemstelling en Bronnenoverzicht

a) Inleiding

Het onderwerp van deze licentiaatverhandeling is de industrialisatie van de Oost-Vlaamse gemeente Waarschoot. Op het einde van de 19^e eeuw werd Waarschoot als het ware meegesleurd in een industriële stroomversnelling die voortkwam uit de Gentse katoensector; en het is deze stroomversnelling die het onderwerp uitmaakt van deze scriptie. De textielsector, en het katoen in het bijzonder was ten tijde van de industrialisatie echter geen nieuwigheid voor Waarschoot. Een stukje voorgeschiedenis.

Reeds vanaf de 11^e eeuw exporteerde Vlaanderen laken. Tijdens de 12^e eeuw groeide de lakennijverheid en bloeiden verschillende centra door de handel in laken op markten. Gent was uiteraard de belangrijkste producent en markt in de regio, maar ook de markt van Eeklo was relatief belangrijk (in 1240 werd Eeklo dan ook als stad herkend). Ook Waarschoot leunde aan tegen de Eeklose markt.¹ Vanuit de steden werd de ontwikkeling van een lakennijverheid op het platteland echter sterk tegengewerkt, en de steden verworven gaandeweg een monopolie op de lakenproductie. Hieruit ontstond de gewoonte om op het platteland geen laken maar lijnwaad te weven, een activiteit die tot diep in de 19^e eeuw van groot economisch belang zou blijven.¹

De geschiedenis van de ontwikkeling van een echte proto - industrie, een economisch bestel gedragen door thuisnijverheid op het platteland, vormde reeds het onderwerp van vele studies.² In het Meetjesland was deze lijnwaadindustrie van kapitaal belang voor de economie, misschien nog meer dan in de rest van het land. De beeldenstorm en de oorlogen van de 16^e eeuw deden de economische activiteiten in onze streken namelijk zo goed als stilvallen. Vele landbouwers keerden begin 17^e eeuw, na afloop van de oorlogen, dan ook hun rug toe naar het weven en gingen zich terug uitsluitend met landbouw bezig houden. In het Meetjesland echter, waar door de geografische noodzaak van uitvoerige drainage de landbouwgronden erg versnipperd en bijgevolg onrendabel waren, bleef de lijnwaadweverij van groot belang voor de leefbaarheid van het platteland.

Zo bleef ook in Waarschoot het belang van de lijnwaadweverij steeds toenemen, in 1792 was Waarschoot zelfs de gemeente met de meeste getouwen van de kasselrij Oudburg, die toch 49 gemeentes besloeg.¹

¹ BONNE (B.) Waarschoots textielverleden

in: Heemkundige bijdragen uit het Meetjesland, XII, nr. 4, 1998, pp. 164-179

² BRACKE (N.) Bronnen voor de industriële geschiedenis. Gids voor Oost-Vlaanderen (1750-1945). Gent, Academia Press, 2000, pp. 16-17

Tijdens de Franse bezetting kende de Waarschootse thuisweverij haar absolute topjaren.³ Door Napoleons continentale blokkade werd geen textiel meer ingevoerd vanuit het buitenland, en de Franse vraag naar Vlaams lijnwaad was bijgevolg ook erg groot. Tijdens de Nederlandse periode viel deze vraag uiteraard weer terug, met prijsdalingen en werkloosheid tot gevolg. De thuisnijverheid zou deze crisis nooit te boven komen. Ondanks pogingen tot overschakelen op katoen bleek het lot van de thuiswevers bezegeld. De mechanisatie van de textielindustrie in de jaren '40 van de 19^e eeuw betekende het definitieve einde van de thuisweverij.⁴

Waarschoot werd dan ook bijzonder zwaar getroffen door deze ontwikkelingen. Massale werkloosheid en armoede waren het gevolg.

Toen vanaf 1858 de mechanisatie eindelijk doordrong tot in Waarschoot betekende dit de (moeizame) start van een tweede bloeiperiode voor de textielsector in deze gemeente. Een doorgedreven industrialisatie van Waarschoot kwam er tijdens de laatste decennia van de 19^e eeuw. Er vestigen zich tussen 1880 en 1890 vier Gentse textielabrikanten in Waarschoot, hoofdzakelijk met grote, mechanische katoenweverijen. Zij zouden blijvend in omvang toenemen, om tijdens de jaren '30 van de 20^e eeuw hun grootste omvang te bereiken. Er waren toen zo'n 2000 arbeiders aan de slag in de Waarschootse textiel fabrieken.⁵

b) Methodologie en probleemstelling

Het is de bedoeling van deze scriptie om het onderzoeksgebied dat zich in de voorbije jaren heeft gevormd rond de rol van het platteland in de industrie (en dan spreken we niet over proto- industrie en thuisnijverheid) verder uit te breiden. Gedurende lange tijd bleef het historisch onderzoek omtrent de industrialisatie beperkt tot macro-economisch onderzoek; daarbij denken we aan de 'New Economic History' die de via hoofdzakelijk statistisch materiaal de macro-economische geschiedenis probeert in kaart te brengen.

Historici als de Britse *Pollard*⁶ bekritiseerden deze aanpak reeds begin jaren '80, en pleitten voor een andere aanpak. Sindsdien is er veel veranderd en ligt, mede door de opkomst van het lokaal en sectoraal onderzoek,⁷ de focus meer en meer op het feit dat de macro-

³ Zie hoofdstuk 3 voor details en bronnen

⁴ Zie hoofdstuk 4 voor details en bronnen

⁵ GA Waarschoot – 73.:2014 – Handels- en Nijverheidstelling op 31 december 1930

⁶ POLLARD (S.) *Peaceful conquest: the industrialization of Europe, 1760-1970*, Oxford, Oxford University Press, 1981, s.p.

⁷ DE COCKER (F.) *Textielindustrie in Eeklo (1794-1914)*. Universiteit Gent, (onuitgegeven licentiaatsverhandeling), 2000. p. 21

economie een erg ingewikkelde puzzel is van vele regionale economische realiteiten. Zo is ook de industrialisatie veel meer een “multidimensionaal, veelzijdig en meerlagig proces”⁸ dan een rechtlijnige ontwikkeling.

Wil men pogingen doen om de puzzel die het industrialisatieproces vormt samen te leggen, moet men vanzelfsprekend eerst de puzzelstukjes goed kennen. In dit licht is het nut van een casestudie al meer dan genoeg bewezen. Casestudies kunnen nieuw licht werpen op gangbare denkbeelden, of bevestigend werken. De resultaten van casestudies en lokaal onderzoek naar de dynamiek en de lokale processen van de industrialisatie liggen op hun beurt aan de basis van een reeks concentrische cirkels; ze worden ingepast in onderzoeken die de lokale resultaten in een breder kader plaatsen, en zo industriële regio's afbakenen.⁹ Bij een top-down aanpak van het onderwerp is dit onmogelijk.

Deze kleinschalige manier van werken heeft dus als voordeel dat ze de mogelijkheid laat om van een erg lokaal onderzoeksgebied te vertrekken en om van daaruit dan naar boven toe te werken en het kleinschalige onderzoek te gaan inpassen in een breder (macro-) historisch - economisch kader.¹⁰ Naast de waarde van de casestudie heeft een lokale aanpak uiteraard ook de waarde van de louter plaatselijke geschiedschrijving an sich.

Hoe komen deze zaken nu aan bod in de scriptie? De industrialisatie van Waarschoot hield concreet in dat er zich een vijftal middelgrote tot grote textiel fabrieken in Waarschoot verstigden.¹¹ De door mij gekozen benadering houdt in dat in deze scriptie (de geschiedenissen van) deze bedrijven stuk voor stuk worden uitgelicht en nader bestudeerd. Om een geschikt kader te bieden aan deze informatie, is een nadere toelichting van de rest van de lokale (Waarschootse) economie nodig. Dit laat toe aan te tonen in welke mate de textielindustrie echt van belang is geweest voor Waarschoot en diens inwoners. Vervolgens wordt er verder omhoog worden gewerkt om via literatuur en breder onderzoek de situatie van Waarschoot te plaatsen in een groter geheel. Hier is de verhouding van stad

⁸ Sic. BRACKE (N.), id. p. 5

⁹ BRACKE (N.) id. p. 13

¹⁰ DE COCKER (F.), id., p.21

¹¹ DE VOS (A.) De geschiedenis van Waarschoot. Deel 2: Waarschoot in de hedendaagse tijden.

Waarschoot, Gemeentebestuur Waarschoot, 1990. pp. 81-83

Zie ook: BONNE (B.), id.

En: BONNE (B.) Waarschoots textielverleden (2)

in: Heemkundige bijdragen uit het Meetjesland, XIII, nr.1, 1999, pp. 16-23

en platteland, de wisselwerking tussen Gent en het omliggende platteland van kapitaal belang. Op het einde van de 19^e eeuw, op het moment dat zich een nieuwe industrialisatiegolf aandiende, had men in de Gentse katoensector namelijk af te rekenen met toenemend arbeidersprotest tegen de verdere mechanisatie van het weefproces en de werkomstandigheden van de arbeiders in het algemeen.¹² Stedelijke fabrikanten probeerden deze problemen uit de weg te gaan door uit te wijken naar het platteland. In deze uitwijkbeweging raakten gemeenten als Evergem, Sleidinge, Lovendegem, Zomergem, Wetteren en ook Waarschoot geïndustrialiseerd, dit tijdens de laatste decennia van de 19^e eeuw.¹³ Na het duiden van de aard en de omvang van de Waarschootse industrialisatie komt dus logischerwijs vooral de relatie Gent - Waarschoot aan bod in de scriptie.

Samengevat: De hoofddoelstelling van deze scriptie is dus het industrialisatieproces dat Waarschoot kende op het eind van de 19^e eeuw (een industrialisatie die zich hoofdzakelijk manifesteerde onder de vorm van katoenweverijen) te beschrijven en te ontleden. Deze ontleding valt, samen met de scriptie, uiteen in twee delen:

Een eerste deel bestaat uit het aantonen en beschrijven van de aard en het verloop van de Waarschootse industrialisatie. Dit is nodig omdat de bestaande literatuur betreffende het onderwerp te vaag is en niet in staat is een goed en degelijk overzicht te bieden van de Waarschootse casus.

Zaken als het aantal en de aard van de bedrijven, hun evolutie en de aantallen mensen die zij doorheen de tijd tewerkstelden moeten in dit eerste deel worden uitgeklaard. Degelijke gegevens hieromtrent zijn onontbeerlijk voor het maken van een analyse van de Waarschootse industrialisatie. Pas als deze gegevens zijn verzameld en verwerkt kan aan het tweede luik van de doelstelling worden begonnen.

Dit tweede luik bestaat namelijk uit een verklaring voor de gebeurtenissen die in het eerste deel zullen worden beschreven. Waarom vestigden deze bedrijven zich precies in Waarschoot? Wie waren de mensen achter deze initiatieven, en wat was hun motivatie? Het tweede luik omvat ook een analyse van de sociale toestanden in Waarschoot.

Al de bedrijven die zich in Waarschoot vestigden waren initiatieven van Gentse industriëlen. Een belangrijke doelstelling is dan ook het aantonen en onderzoeken van de wisselwerking Waarschoot – Gent. De literatuur hieromtrent geeft aan dat het wel lijkt vast te staan dat er op het einde van de 19^e eeuw een uitwijkbeweging van de Gentse textielindustrie naar het platteland plaatsvond, maar dat er nog te weinig onderzoek is gebeurd naar de precieze

¹² DE WILDE (B.) Witte boorden, blauwe kielen. Patroons en arbeiders in de Belgische textielnijverheid in de 19^e en 20^e eeuw. Brussel, Ludion, 1997, pp. 258-367

¹³ BRACKE (N.), id. p.28

omstandigheden en motivatie van deze uitwijkbeweging.¹⁴ Een belangrijke doelstelling van deze scriptie is dan ook om vanuit de literatuur een beperkte en voorlopige theorie hieromtrent op te stellen, en deze vervolgens te toetsen aan de resultaten van het onderzoek naar de industrialisatie van Waarschoot.

Bij de Gentse industriële uitwijkbeweging van het eind van de 19^e eeuw speelde ook de sociale achtergrond (zowel de Gentse als de Waarschootse) een belangrijke rol, wat met zich meebrengt dat ook de Waarschootse sociale toestanden van het eind van de 19^e eeuw – begin 19^e eeuw werden onderzocht. Het verband tussen de plotse groei van een arbeidersgroep en het ontstaan van een arbeidersbeweging is in een kleine geografische entiteit als een plattelandsgemeente vanzelfsprekend erg direct.¹⁵ Algauw groeiden in Waarschoot na de start van het industrialisatieproces enkele scherpe conflicten tussen arbeiders en patroons, die de aanzet gaven tot het ontstaan van plaatselijke arbeidersbewegingen.¹⁶

¹⁴ vb. DE WILDE (B.), id.

¹⁵ LAMBERT (K.) Industrialisatie, industriële en manufactuurarbeid in een plattelandsgemeente: Sleidinge, 1830-1914. Universiteit Gent, (onuitgegeven licentiaatsverhandeling), 1983, pp. 188-145

¹⁶ BONNE (B) Witte boorden, Blauwe kielen. Schets van het ontstaan van de arbeidersbeweging te Waarschoot. In: Heemkundige bijdragen uit het Meetjesland, XIV, nr.1, 2000, pp. 40-41

c) Vraagstelling:

Zoals gezegd valt de probleemstelling uiteen in twee delen. Zo ook de vraagstelling:

1) Van plattelandsdorp tot textielbastion

Het eerste luik van de probleemstelling bestaat uit het beschrijven en aantonen van de aard en de omvang van de industrialisatie van Waarschoot. Welke vragen dienen te worden beantwoord om te komen tot een zicht op de industrialisatie van deze gemeente?

Voorgeschiedenis en achtergrondinformatie?

Vooreerst is het belangrijk een voorgeschiedenis (met geografische situering) te schetsen, kwestie van de timing en het belang van de industriële gebeurtenissen te kunnen duiden. Vooral belangrijk bij het opstellen van een voorgeschiedenis is aandacht besteden aan de thuisnijverheid; samen met de landbouw de belangrijkste economische activiteit in de gemeente voor de komst van de industrie. In het geval Waarschoot gaat het hier vooral om de thuisweverij en -spinnerij. Nog een belangrijk element in de voorgeschiedenis is een demografie, ten einde het belang van de industriële aanwezigheid en de daaruit voortkomende tewerkstelling en welvaart te kunnen afwegen tegen de demografische gegevens van dat moment.

De gemechaniseerde bedrijven?

De eigenlijke industrialisatie van Waarschoot bestond uit de vestiging van vijf textiel fabrieken, hoofdzakelijk katoenweverijen. Voor elk van die vijf bedrijven dringen de volgende vragen zich op: Wanneer werden ze opgericht en door wie? Welke waren hun activiteiten? Hoe groot waren ze (in oppervlakte, aantallen getouwen, werknemers)? Waar en hoe werden ze ingeplant? Aan de hand van deze vragen wordt dan per bedrijf een historiek gemaakt, die de industrialisatie van Waarschoot, op geografisch en economisch vlak in detail beschrijft.

We verzamelen dus zoveel mogelijk gegevens over de bedrijven Veuve de Schepper & Fils, S.A. Lousbergs, Camille d'Heygere, S.A.W. en Lejour – Vande Capelle. Deze zijn terug te vinden in hoofdstuk 5.

Overige economische activiteiten?

Tenslotte vraagt het eerste luik om enige lokale economische achtergrond, kwestie van de industrialisatie te kunnen plaatsen. Waren het enkel deze textielbedrijven die de dienst uitmaakten in Waarschoot? Hoe was de verhouding van de gemechaniseerde bedrijven met de thuisnijverheid, en hoe evolueerde dit? Hoe belangrijk bleef de landbouw? Deze vragen

worden beantwoord in hoofdstuk 8, waarin het belang van de industrialisatie voor Waarschoot wordt afgewogen.

2) De Gentse connectie: Patroons, arbeiders, acties en beweegredenen

Het tweede luik van de doelstelling bestaat erin te pogen om de industriële ontwikkeling die Waarschoot kende op het eind van de 19^e eeuw te verklaren. Om daartoe te komen dienen een aantal zaken te worden onderzocht. Zoals hierboven reeds vermeld, waren de bedrijven die eind 19^e eeuw naar Waarschoot kwamen, stuk voor stuk Gentse ondernemingen, of nieuwe projecten van Gentse industriëlen. Een belangrijke doelstelling van deze scriptie is dan ook het uitdiepen van de link tussen Gent en Waarschoot. Vragen die in dat verband dienen te worden beantwoord: hoe was de situatie van de Gentse katoensector? Wat kon de nijveraars overtuigen om hun nieuwe investeringen niet in de stad, maar op het platteland (in casu in Waarschoot) te vestigen? Welke waren m.a.w. de push- en pullfactoren voor de Gentse nijveraars die in Waarschoot investeerden? De vraagstelling in deze is vierledig:

Economische push- en pullfactoren?

Ten eerste is het belangrijk de economische elementen in rekening te brengen die de industriëlen naar het platteland lokten. Waren er loonverschillen tussen stad en platteland? Speelde de (eventuele) aanwezigheid van werkloze thuiswevers als pullfactor? Was het de ligging en/of de verbindingen met Gent die van Waarschoot een geschikte investeringsplaats maakte?

Verhoudingen tussen patroons en arbeiders?

Ten tweede is de sociaal-politieke dimensie een belangrijk punt in deze. In de literatuur wordt vaak geopperd dat de sociale onrust in de stad (waar de textielpatroons werden geconfronteerd met syndicalisatie en de daarbij horende stakingen en conflicten) en de sociale rust van het platteland (waar arbeidersorganisaties nog onbestaande waren) een belangrijke rol hebben gespeeld in de uitwijkbeweging. Onderzoeksvragen in dit verband: klopt deze stelling? Bestonden er arbeidersbewegingen in Waarschoot vóór en/of ten tijde van de industrialisatie? Hoe waren de sociale verhoudingen in Gent, vergeleken bij deze in Waarschoot? Waar en wanneer vonden er (al dan niet) stakingen of andere sociale conflicten plaats in de Waarschootse industrie?

Achtergrondinformatie rond de industriëlen?

Vervolgens dient er aandacht te worden besteed aan de eigenlijke initiatiefnemers van de bedrijven in kwestie; zij waren tot op zekere hoogte persoonlijk verantwoordelijk voor de industriële ontwikkelingen die het onderwerp van deze scriptie uitmaken. Waarom kozen zij

Waarschoot voor hun fabrieken? Daarom is het interessant hun achtergrond toe te lichten. Waren dit topindustriëlen of nieuwelingen in het vak? Hadden zij persoonlijke (vb. familiale of politieke) banden met Waarschoot, of was hun keuze louter economisch geïnspireerd? Tot welke politieke strekking behoorden zij, en lieten zij hun politieke overtuigingen meespelen bij hun keuze?

Andere gemeenten?

In dit luik kan ook plaats worden gemaakt voor een vergelijking van de Waarschootse casus met de omliggende gemeenten, voor zover deze reeds zijn onderzocht. Voor buurgemeenten Sleidinge en Eeklo is er al onderzoek gebeurd,¹⁷ dit kan gebruikt worden als vergelijkend materiaal, ten einde te kunnen antwoorden op de vraag of Waarschoot al dan niet een uitzonderlijk geval is. Een korte vergelijking, wat de textielsector betreft, van Waarschoot met de buurgemeenten komt dan ook aan bod in hoofdstuk 8.

d) Periodisering van het onderzoek: 1858-1930

Zoals de titel aangeeft, ligt het zwaartepunt van het onderzoek dat in deze scriptie aan bod komt op het einde van de 19^e eeuw. De eigenlijke industrialisatie, in casu de massale mechanisatie van de textielsector, voltrok zich in Waarschoot vanaf 1880.

Aan deze mechanisatie ging een lange periode van thuisnijverheid en proto-industrie vooraf, die ook moeilijk buiten beschouwing kan worden gelaten. Vanaf de intrede van de mechanisatie, dan, kende de textielsector een gestage bloei, en ze bereikte een absoluut hoogtepunt op het einde van het interbellum. Later, na afloop van WO II volgde een laatste bloeiperiode, maar deze had uiteraard nog weinig te maken met de initiële industrialisatie. Hoe ligt het onderzoek nu verdeeld over dit veel te ruime tijdsbestek?

- Deel 1 handelt over de teloorgang van de thuisnijverheid, gevolgd door de vestiging van verschillende gemechaniseerde fabrieken. Het vroegste, eigentijdse document dat werd geraadpleegd tijdens het schrijven van deze scriptie dateert van 1798 en handelt over de situatie van de thuisnijverheid in Waarschoot. Toch zijn deze vroegste documenten slechts opgenomen als illustraties, schetsen van de economische toestand van deze periode.

¹⁷ Voor Eeklo verscheen een scriptie en een boek van dezelfde auteur: DE COCKER (F.), id., 253 p. en: DE COCKER (F.) *Le Petit Verviers : de textielindustrie in Eeklo (1794-1940)*. Eeklo, Geschied- en heemkundige kring van de stad Eeklo, 2003, 240 p.

Voor Sleidinge verscheen een scriptie: LAMBERT (K.), id., 246 p.

Het eigenlijke onderzoek naar de industrialisatie neemt slechts in 1858 een aanvang. Tijdens dit jaar werd namelijk een eerste, weliswaar bescheiden, mechanische weverij opgericht in Waarschoot. De bedrijfsgeschiedenissen die in hoofdstuk 5 terug te vinden zijn beschrijven de bedrijven van ontstaan tot verdwijnen. Het spreekt voor zich dat de ene fabriek het al wat langer uitzong dan de andere, wat ervoor zorgt dat het onderzoek hier tot diep in de 20^e eeuw loopt. Het latere onderzoek is wel vooral op literatuur, en minder op archief- en andere bronnen gebaseerd, aangezien Waarschoot in deze periode meer desindustrialiseerde dan omgekeerd, en dat is niet het onderwerp van deze scriptie. Voor de industrietellingen geldt hetzelfde: de tellingen van 1880 tot WO II zijn voorzien van grondige besprekingen, de latere NIS tellingen (van 1947 en later) zijn slechts opgenomen voor de volledigheid.

- De periodisering van deel 2 ligt iets eenvoudiger. In het tweede deel wordt onderzoek gevoerd naar de achtergrond van de industrialisatie; de Gentse connectie en bij uitbreiding ook het ontstaan van de Waarschootse arbeidersverenigingen. Hier neemt het onderzoek dan ook aanvang enkele decennia voor de Waarschootse industrialisatie, met een blik op de achtergrond van de initiatiefnemers ervan. Een eindpunt van het onderzoek in deel 2 ligt bij de oprichting van een Waarschootse weefschool in 1904.

Het onderzoek naar de beroepstellingen en de demografische impact (hoofdstuk 8) van de industrialisatie omvat cijfers van 1866 tot 1930, een periode die ruim genoeg is de trends en gevolgen van de industrialisatie te onderscheiden en te bespreken. 1930 is dan ook het laatste jaar waarvoor veel cijfergegevens (de industrietelling van 1930 en de cijfers van de volks- en beroepstelling van datzelfde jaar) werden verwerkt, en vormt dan ook een goed eindpunt voor de periodisering van deze scriptie. Er staan uiteraard gegevens te lezen in deze scriptie die buiten de periode 1858 – 1930 vallen, maar het eigenlijke onderzoek naar de industrialisatie, haar oorzaken en haar gevolgen valt binnen deze periode.

e) Bronnen en literatuur

Bronnenoverzicht

De bronnen voor een scriptie over de industrialisatie van een gemeente zijn velerlei, afhankelijk van het facet van de industrialisatie dat wordt behandeld. De voornaamste bronnen voor de industrialisatie van Waarschoot 1858 – 1945, wat betreft de bedrijven zelf zijn de zgn. GOH (Gevaarlijke, Hinderlijke en Ongezonde bedrijven) – vergunningsdossiers. Deze dossiers bevatten veel informatie over de te bestuderen bedrijven. Ze bevatten antwoorden op de vragen wat betreft de ligging, de geplaatste machinerie, de industriële activiteiten, aantallen werknemers, veiligheidsrisico's voor de werknemers, etc. Per uitbreiding of plaatsing van een stoomketel diende het dossier te worden aangevuld, wat goede indicaties oplevert voor het tijdstip en de omvang van eventuele uitbreidingswerken. Daarnaast zijn ook de industrietellingen van groot belang om de omvang van de Waarschootse industrialisatie te duiden. Verder zijn ook de jaarverslagen van de Waarschootse gemeenteraad van belang, naast een aantal andere bronnen en publicaties. Een opsomming, geklasseerd per vindplaats:

Het Rijksarchief van Gent (RAG)

Hier worden de GOH-dossiers bewaard van de mechanische bedrijven die voor 1870 werden opgericht. Daarnaast bevindt zich hier ook het fonds Schelvedepartement, waarin allerlei documenten uit de Franse periode terug te vinden zijn, waaronder ook enkele die informatie bevatten over Waarschootse proto-industrie van voor 1830.

RAG – Fonds provincie Oost – Vlaanderen, nr. 2/5859/58 Oprichting ongezonde en hinderlijke bedrijven (Veuve de Schepper & Fils)

RAG – Fonds schelvedepartement, nr. 2228/38. Staten betreffende gegevens resp. katoenmanufaktruen en fabrieken en wolmanufacturen en fabriek in het Schelvedepartement voor 1810 en 1^e sem. 1811.

RAG – Fonds Schelvedepartement, nr. 4457/9, 10 thermidor, an VI.

RAG – Fonds Schelvedepartement, nr. 2249/42, 29 pluvoise an X

RAG – Fonds Schelvedepartement, nr. 4447/20, 23 septembre 1812

Het Rijksarchief van Beveren (RAB)

De GOH - dossiers van bedrijven die werden opgericht na 1870 worden normaliter hier bewaard. Van één bedrijf (Lejour – Vande Capelle) ontbreekt het dossier echter.

RAB – Fonds provincie Oost – Vlaanderen, nr. 2/4314/90 Plaatsing stoomketels en - machines (Veuve de Schepper & Fils)

RAB – Fonds provincie Oost – Vlaanderen, nr. 2/4660/45 Plaatsing stoomketels en - machines (Veuve de Schepper & Fils)

RAB – Fonds provincie Oost – Vlaanderen, nr. 2/5859/58 Oprichting ongezone en hinderlijke bedrijven (S.A. Lousbergs)

RAB – Fonds provincie Oost – Vlaanderen, nr. 3/1339/6 Oprichting ongezone en hinderlijke bedrijven (d'Heygere & Cie / S.A.W.)

RAB – Fonds provincie Oost – Vlaanderen, nr. 3/1352/5 Oprichting ongezone en hinderlijke bedrijven (Camille d'Heygere)

Het Gemeentearchief van Waarschoot (GAW)

Het Waarschootse gemeentearchief bevat een veelheid aan documenten die van nut kunnen zijn bij onderzoek naar de plaatselijke industrie. De meeste aandacht gaat hier naar een archiefdoos waarin alle mogelijke papieren en plans in verband met vergunningen voor het bouwen of verbouwen van textiel fabrieken en -manufacturen verzameld zijn. Verder zijn hier de jaarverslagen en de beraadslagingen van de gemeenteraad van belang, naast een aantal interessante toevallig opgedoken documenten.

GAW – 752 ½ Hinderlijke inrichtingen: Textielbrieken 1847-1951 – Societe ferd. Lousbergs 1882-1933

GAW – 752 ½ Hinderlijke inrichtingen: Textielbrieken 1847-1951 – S.A. Waarschoot 1892 - 1949

GAW – 752 ½ Hinderlijke inrichtingen: Textielbrieken 1847-1951 – Textilia 1912-1949

GAW – 752 ½ Hinderlijke inrichtingen:Textielbrieken 1847-1951 – Lejour Vande Capelle 1886-1948 (dit document bevat onder andere ook een telling met verschillende gegevens betreffende alle afvalwaterproducerende bedrijven in Waarschoot, waaronder ook de overige textiel fabrieken, gehouden door het gemeentebestuur in 1926)

GAW – 752 ½ Hinderlijke inrichtingen: textielbrieken 1847-1951 – Kleine Weverijen 1853 – 1951

GAW – 73.:2014 – Handels- en Nijverheidstelling op 31 december 1930. (bescheiden betreffende de niet gepubliceerde telling van 1930)

GAW – niet gearchiveerde documenten betreffende de activiteiten van de Waarschootse fabrieken tijdens WO II

GAW – jaarverslagen van de Gemeenteraad 1858 – 1945.

GAW – Beraadslagingen gemeenteraad 1891-1921.

GAW – Niet gearchiveerde documenten. oprichting nijverheids en werkraad (wet oogst 1887), 1890 – 1900.

Stadsarchief van Gent (SAG)

Hier worden de fondsen de Hemptinne en Voortman bewaard. Deze bestaan uit grote stukken van het bedrijfsarchief van de verschillende bedrijven en N.V.'s die door de families de Hemptinne en Voortman werden beheerd. Daarnaast bevatten deze fondsen ook nog briefwisseling en persoonlijke papieren. Voor de casus Waarschoot is vooral het fonds de Hemptinne van belang, vermits één van de belangrijkste Waarschootse fabrieken werd gebouwd en beheerd door de de Hemptinnes. Helaas leverde het raadplegen van de documenten uit het bedrijfsarchief van de N.V. waarvan de Waarschootse weverij een filiaal was, zo goed als niets op. Enkele, hoogstwaarschijnlijk interessante, persoonlijke papieren van Joseph de Hemptinne bleken onvindbaar na aanvraag.

SAG - Fondsen de Hemptinne en Voortman, nr. 118 a - k. Persoonlijke papieren¹⁸

SAG – Fondsen De Hemptinne en Voortman, nr. 119. – Création de nouvelles rues sur la propriété de la Société Anonyme Lousbergs.

¹⁸ Deze documenten (waarvan er enkele werden gepubliceerd door Bart Bonne in zijn artikels over Waarschoots Textielverleden) bleken onvindbaar bij aanvraag in het stadsarchief. Waarschijnlijk zit de verhuis van het van het archief van de Abrahamstraat naar de nieuwe locatie in Gentbrugge daar voor iets tussen.

SAG - Fondsen De Hemptinne en Voortman, nr. 120, N.V. Ferdinand Lousbergs, grootboek 17 november 1902 – 21 november 1903

SAG - Fondsen De Hemptinne en Voortman, nr. 121-124, N.V. Ferdinand Lousbergs, verkoopboeken 1911 - 1921.

SAG – Fondsen de Hemptinne en Voortman, nr. 125 – 163 – N.V. Ferdinand Lousbergs, Staalboeken

SAG – Fondsen de Hemptinne en Voortman, nr. 220 – 221 – Grootboek van Charles en Joseph de Hemptinne 1877-1886

SAG – Fondsen de Hemptinne en Voortman, nr. 220 – 221 – Grootboek van Charles en Joseph de Hemptinne 1877-1886

COPPEJANS – DESMEDT (H.) Bedrijfsarchieven op het stadsarchief van gent. Inventaris Van de Fondsen De Hemptinne en Voortman
Leuven, Nauwelaerts, 1971, 52 p.

Uitgegeven Bronnen:

voor statistische gegevens worden de verschillende industrietellingen en de salarisenquêtes gebruikt, waarvan de meeste in uitgegeven vorm. Ook voor het bekomen van aandeelhouderslijsten van de N.V.'s worden gepubliceerde bronnen gebruikt. Daarnaast werden ook enkele lokale periodieken geraadpleegd, op zoek naar Waarschootse nieuwsfeiten die verband houden met de textielsector.

Industrietellingen:

L'industrie en Belgique, Exposé d'après le recensement de 1880 de l'état des principales industries, Brussel, 1887, Tome 1 A, pp. 140-145

Recensement général des industries et des métiers (31 octobre 1896), Brussel, Volume 1 A, 1900-1902, pp. 62-74

Enquête sur la situation des industries belges au 31 octobre 1926 (établissements de 10 ouvriers et plus), Brussel, 1927, Tome A, s.p.

Tellingen van na WO II werden gehouden door het NIS (Nationaal Instituut voor de Statistiek), de voornaamste tellingen gebeurden in 1947, 1961 en '70. De resultaten voor Waarschoot werden ook gepubliceerd in:

DE VOS (A.) de geschiedenis van Waarschoot. Deel 2: Waarschoot in de hedendaagse tijden. Waarschoot, Gemeentebestuur Waarschoot, 1990. pp. 147-151

Lijsten van aandeelhouders:

Moniteur Belge (recueil financier)

HOEBBEKE (L.) De Gentse industriële ontwikkeling en de N.V. vorm. Een Analyse van de toestand voor en na de wet van 18 mei 1873. Gent, onuitgegeven licentiaatsthesis, deel 2.

LAUREYSSSENS (J.) Industriële naamloze vennootschappen in België 1819 – 1857. Leuven, Editions Nauwelaerts, 1975, pp. 503-504.

Lokale periodieken:

Recht voor allen (Een Eekloos katholiek, antisocialistisch weekblad)

Gazette van Eecloo en het District (Een meer neutraal Eekloos weekblad met nieuws uit “het district”, waarin ook regelmatig berichten over Waarschoot verschenen)

De Wegwyzer der stad Gent en der provincie Oost-Vlaanderen.

Literatuurlijst:

Artikels en bijdragen:

Specifiek voor de Waarschootse casus dienen hier de artikels van *Bart Bonne* te worden vermeld. De man deed namelijk al enig (heemkundig) onderzoek naar de Waarschootse textielindustrie, en de (weliswaar beknopte) artikels die hij hierover publiceerde dienden voor verschillende topics als uitgangspunt voor verder onderzoek.

ART (J.) over de wetenschappelijke en andere waarde van van heemkundige en lokaalhistorische studies. In: Gentse tydinghen, XXV, 1996, p. 265-271.

BASTIAEN (F.) Heemkundig repertorium. Lopende Heemkundige bibliografie voor de geschiedenis van het Meetjesland.

In: Appeltjes van het Meetjesland, XLIII, 1992 e.v. (lopend)

BONNE (B.) Waarschoots textielverleden

in: Heemkundige bijdragen uit het Meetjesland, XII, nr. 4, 1998, pp. 164-179

BONNE (B.) Waarschoots textielverleden (2)

in: Heemkundige bijdragen uit het Meetjesland, XIII, nr.1, 1999, pp. 16-23

BONNE (B.) Witte boorden, Blauwe kielen. Schets van het ontstaan van de arbeidersbeweging te Waarschoot.

In: Heemkundige bijdragen uit het Meetjesland, XIV, nr.1, 2000, pp. 40-41

BRUWIER (M.) de nijverheid voor de industriële revolutie: een proto-industrialisatie?, in: de industrie in België. Twee eeuwen ontwikkeling, 1780-1980. Brussel, 1981, pp.13-24

DE BELDER (J.) VANHOUTE (E.) Sociale en economische geschiedenis.

In: ART (J.) Hoe schrijf ik de geschiedenis van mijn gemeente? Deel I: Nieuwste tijden. 19^e – 20^e eeuw. Gent, 1993, pp. 78-158

DEBRABANDER (G.L.) Omtrent de invloed van alternatieve werkhypothesen bij de kritiek van de statistische informatie en foutenreductie: een voorbeeld.

In: Belgisch tijdschrift voor nieuwste geschiedenis, XI, 1980, 3, pp. 439-463.

DEBRABANDER (G.L.) De regionaal-sectoriële spreiding van de economische activiteiten in België, 1814-1910. Een bronkritische studie.

In: Bijdragen tot de geschiedenis, LXI, 1987, 1-2 pp. 97-184

DHONT (J.) BRUWIER (M.) The industrial revolution in the low countries, 1700-1914

In: The Fontana Economic History of Europe. The Emergence of industrial societies 1, London, 1978, pp. 329-366

LAMBERTS (L.)_Joseph de Hemptinne: een kruisvaarder in redingote

in: LAMBERTS (L.), De kruistocht tegen het liberalisme.

Leuven, KADOC/Universitaire Pers Leuven, 1984, pp. 64 - 109

LAUREYSSSENS (J.) Industriële naamloze vennootschappen in België 1819 – 1857.
Leuven, Nauwelaerts, 1975, 771p.

PREVENIER (W.) De zin van de lokale geschiedschrijving. In: Kultureel jaarboek voor de Provincie Oost-Vlaanderen 1971, XXV, nr. 1, 1972, pp.267-273.

VANSCHOENBEEK, En toch draait ze! Het verhaal van de koöperatieve weverij van Vooruit te Gent 1903-1910

in: Belgisch Tijdschrift voor Nieuwste Geschiedenis, XXII, nr. 1-2, 1991, pp. 337-377

VERSTRAETE (D.) Oude wegen in het Meetjesland.

In: Appeltjes van het Meetjesland, I, 1949, p. 49 – 59

Boeken, scripties en naslagwerken

BLANCHARD (R.) Etude géographique de la laine flamande en France, Belgique et Hollande. Thèse présentée à la faculté des lettres de l'université de Lille. Lille, Danel, 1906, 530p.

BRACKE (N.) Bronnen voor de industriële geschiedenis. Gids voor Oost-Vlaanderen (1750-1945). Gent, Academia Press, 2000, 424 p.

Célébration du Cinquantenaire de la Fondation de la Société, Gent, 1939, s.p.

(Boek uitgegeven ter gelegenheid van de 50^e verjaardag van het bedrijf S.A.W.)

DE COCKER (F.) Le Petit Verviers : de textielindustrie in Eeklo (1794-1940). Eeklo, Geschied- en heemkundige kring van de stad Eeklo, 2003, 240 p.

DE COCKER (F.) Textielindustrie in Eeklo (1794-1914). Universiteit Gent, (onuitgegeven licentiaatsverhandeling), 2000. 253 p.

DE WILDE (B.) Witte boorden, blauwe kielen. Patroons en arbeiders in de Belgische textielnijverheid in de 19^e en 20^e eeuw. Brussel, Ludion, 1997, s.p.

DE CRAENE (D.) Waarschoot sedert 1830. Gent, s.n., 1893, 135p.

DE VOS (A.) De geschiedenis van Waarschoot. Waarschoot, Gemeentebestuur Waarschoot, 1990. 2 delen.

HOEBBEKE (L.) De Gentse industriële ontwikkeling en de N.V. vorm. Een Analyse van de toestand voor en na de wet van 18 mei 1873. Gent, (onuitgegeven licentiaatsthesis), Deel 1 en 2.

KURGAN (G.), JAUMAIN (S.), MONTENS (V.). Dictionnaire des patrons en Belgique. Les hommes, les entreprises, les réseaux. Brussel, De Boeck Université, 1996, p. 27

LAMBERT (K.) Industrialisatie, industriële en manufactuurarbeid in een plattelandsgemeente: Sleidinge, 1830-1914. Universiteit Gent, (onuitgegeven licentiaatsverhandeling), 1983, 246 p.

LINSEELE (K.) "Onze strijd is juist" : tegenstellingen in een Oost-Vlaamse bezette gemeente. Waarschoot. Universiteit Gent, (onuitgegeven licentiaatsverhandeling), 2002, 100 p.

PERRET (M. A.), Petite encyclopédie pratique de chimie industrielle: Teinture et impression, vol. 23. Paris, Bernard et Cie, 1902, s.p.

POLLARD (S.) Peaceful conquest: the industrialization of Europe, 1760-1970, Oxford, Oxford University Press, 1981, 451p.

VANHAUTE (E.) Economische en Sociale Geschiedenis van de Nieuwste Tijden. Gent, Academia Press, 2002, 166p.

VAN LEMBERGEN (A.) Opkomst en ondergang van de textielnijverheid in het Meetjesland. Universiteit Gent, (onuitgegeven licentiaatsverhandeling), 1988, 182p.

Websites en elektronische publikaties

Website van het Nationaal Instituut voor de Statistiek

URL: http://statbel.fgov.be/info/history_nl.asp

Website van de federale overheid

URL: <http://meta.fgov.be/pc/pcf/nlcf03.htm>

Website van de universiteit van Montreal

URL: <http://www.geog.umontreal.ca/geog/Blanchard.htm>

On-line publicaties van licentiaatsverhandelingen

URL: <http://ethesis.net>

Bronnenkritiek

De aard en hoeveelheid van het gebruikte bronnenmateriaal verschilt uiteraard naargelang onderwerp en periode.

Voor de vroegste periode die aan bod komt in deze scriptie, de periode van de Franse bezetting, werden documenten uit het *fonds Scheldedepartement* gebruikt. Het gaat om een drietal schattingen van het aantal getouwen in de gemeente. Het voornaamste probleem met deze documenten is dat het gaat om schattingen – niet om echte tellingen – gemaakt door het gemeentebestuur in opdracht van de Franse bezetter. Naast het feit dat deze schattingen per definitie niet erg nauwkeurig zijn, dient rekening te worden gehouden met het feit dat de mensen die de documenten opstelden de aantallen ‘afgerond’ hebben in hun eigen voordeel. Zo werden in 1812 voor een aanvraag tot subsidiëring van een ongetwijfeld overdreven cijfer van 2000 getouwen opgegeven,¹⁹ terwijl bij een statistische rondvraag van de Franse overheid slechts 250 wevers werden gemeld.²⁰

Voor de Hollandse periode, die het begin van de grote crisis van de thuisweverij omvat werd vooral de *nationale linnenenquête van 1840* gebruikt.²¹ Dit verslag van de rondvraag van een parlementaire onderzoekscommissie naar de toestand van lijnwaadnijverheid vormt een unieke verzameling gegevens over de levens- en werkomstandigheden van de thuisnijveraars rond 1840. Ze is dan ook uiterst geschikt als basis voor een stukje mentaliteitsgeschiedenis, zoals ze in deze scriptie wordt aangewend. Er dienen toch enkele vragen te worden gesteld bij deze enquête. Vooreerst is er de partijdige samenstelling van de commissie, die vooral uit conservatieven bestond. Hun selectie van getuigen en versie van de feiten is dan ook niet objectief te noemen. De commissie heeft dan ook de neiging de combinatie van huisnijverheid en landbouw te blijven verdedigen, terwijl de sector op sterven na dood was. Ook de tellingen die door de commissie werden uitgevoerd zijn niet altijd even betrouwbaar; richtlijnen over wie nu wel en wie niet diende te worden geteld (vb. seizoensarbeiders of vol- en deeltijdse arbeiders) bestonden niet echt.²²

¹⁹ GA Waarschoot – 733 – Aanvraag tot subsidie voor verbetering der weefgetouwen

²⁰ RA Gent, *Fonds Scheldedepartement*, nr. 4447/20, 23 septembre 1812

²¹ Enquête sur l'industrie linière. Interrogatoires, Brussel, 1841, pp. 278-283

²² BRACKE (N.), id., pp. 182-183

In het eerste deel, en dan vooral hoofdstuk 5, zijn vooral de *GOH-dossiers* van belang. Deze dossiers verschillen echter nogal vaak van inhoud, in die zin dat bij verschillende bedrijven soms verschillende documenten worden ingesloten in de dossiers, wat voor gevolg heeft dat sommige dossiers meer details bevatten dan andere. Dit probleem kan deels worden opgelost door de dossiers zowel op gemeentelijk als op provinciaal niveau te raadplegen, wat in het geval van Waarschoot aardig is gelukt, aangezien alle dossiers betreffende de textiel fabrieken minutieus zijn bijgehouden in het Waarschootse gemeentearchief. Het was dan ook mogelijk om een vrij goede schets te maken van het ontstaan en de groei van de verschillende fabrieken aan de hand van de GOH-dossiers. Toch is de nodige omzichtigheid geboden bij het gebruik van deze dossiers. Een dossier is in sé een aanvraag voor de vestiging of uitbreiding van een bedrijf, en geen verslag ervan. Het is dus mogelijk dat de aangevraagde zaken nooit werden gerealiseerd, of dat er een zgn. 'maximale' aanvraag werd gedaan, en dat de werkelijkheid minder spectaculair was dan het dossier zou laten vermoeden.²³ Controle van de gegevens waar mogelijk is dan ook wenselijk.

Cijfergegevens omtrent de tewerkstelling in de fabrieken en in de thuisweverij zijn echter niet terug te vinden in deze dossiers, en daarvoor werden *de industrietellingen* aangewend. Deze tellingen verschillen echter van elkaar wat methode en resultaten betreft, maar mits de nodige kritiek zijn ze erg bruikbaar, en kunnen zeker worden gebruikt om trends als de opkomst van de mechanisatie en de teloorgang van de thuisweverij te meten. Bij de bespreking van deze tellingen, aan het einde van hoofdstuk 5, worden dan ook per telling de voornaamste punten van kritiek vermeld en behandeld.

Verder dienen hier nog enkele lokale periodieken te worden vermeld. Voor belangrijke data, zoals de oprichting van een fabriek, of het uitbreken van een werkstaking, werden enkele eigentijdse periodieken geraadpleegd, in casu de weekbladen *De Gazette van Eecloo en het District* en *Recht voor Allen*. Het eerstgenoemde blad noemde zichzelf politiek neutraal, terwijl het tweede blad uitgesproken conservatief en antisocialistisch was.²³ Veel echt cruciale informatie werd uit deze periodieken echter niet gehaald.

De *jaarverslagen van het schepencollege* werden niet exhaustief doorgenomen voor de bestudeerde periode. Er bestaat namelijk voldoende heemkundige en andere literatuur over de geschiedenis van Waarschoot om belangrijke gebeurtenissen te achterhalen. Als deze gebeurtenissen echter bijzonder relevant leken in het licht van deze scriptie werden de jaarverslagen wel geraadpleegd, op zoek naar gedetailleerde informatie.

²³ DE COCKER (F.), id., p. 29

Een laatste aandachtspunt is het werk van wijlen *Achiel de Vos*. Deze beruchte heemkundige, die zowat de hele geschiedenis van het Meetjesland schreef, publiceerde o.a. een tweedelig boek over de geschiedenis van Waarschoot.²⁴ Dit werk omvat ondermeer de neerslag van zijn tellingen van de registers van de burgerlijke stand. Deze gegevensreeksen werden en herwerkt in deze scriptie, erop vertrouwend dat *De Vos* zich niet mistelde.

Hier maakte ik graag nog een opmerking over het verwijzingsapparaat van deze scriptie. Er worden namelijk niet enkel voetnoten, maar ook kruisverwijzingen gebruikt (als er op dezelfde pagina meermaals naar eenzelfde bron wordt verwezen). Daardoor kan de nummering van de voetnoten soms fout lijken, terwijl dit niet zo is.

²⁴ DE VOS (A.) De geschiedenis van Waarschoot. Waarschoot, Gemeentebestuur Waarschoot, 1990. 2 delen.

DEEL 1:

Van Plattelandsdorp tot Textielbastion

Hoofdstuk 2: Situering, Demografie en Voorgeschiedenis

a) Situering

Geografie

De gemeente Waarschoot bevindt zich in de provincie Oost-Vlaanderen, in het arrondissement Gent, meer bepaald in het Meetjesland. Ze grenst in het noordwesten aan Eeklo, in het noordoosten aan Kaprijke, in het oosten aan Evergem, in het zuidoosten aan Lovendegem en in het westen aan Zomergem. Waarschoot is ongeveer 2.191 ha groot. Waarschoot is nagenoeg vlak, een nauwelijks waar te nemen terreinhelling tussen de 6 en 7 m. niet te na gesproken. ²⁵

Deze vlakte ontstond tijdens het Pleistoceen en werd gevormd door de Schelde (in die tijd vormde de huidige schelde tussen Dendermonde en Gent de benedenloop van de Rupel). Deze sleet door toedoen van veranderingen in de zeespiegel een breed en diep dal uit, ook wel de Vlaamse vallei genoemd. Later (tijdens de laatste ijstijd) vulde deze vallei zich op met dekzanden, aangevoerd vanuit de droogliggende Noordzee door noordwestelijke winden. Tijdens het Holoceen, toen het peil van de Noordzee weer gestegen was, zetten rivieren als Schelde en Kale-Durme alluviaal slib af. Waar de afvoercapaciteiten van de bodem onvoldoende waren, vormden zich moerassen. ²⁵ Zo lag ook de plaats waar ooit Waarschoot zou verrijzen in moerasgebied. Op het einde van het Holoceen werd het echter weer droger en warmer en omstreeks die tijd kwam de loop van de verschillende rivieren definitief vast te liggen. De bodem bestaat dus hoofdzakelijk uit zandgronden (soms tot tientallen meter dik). Maar naast zand en lemig zand is er tevens licht zandleem, zandleem en lichte klei te vinden in de bodemlaag. Het huidige Waarschoot ligt dus volledig in een erg vlak, zandig gebied, in het westen begrensd door een licht golvend gebied; de cuesta ²⁶ van Zomergem, die op zijn hoogste punt tot 28 m bereikt. ²⁵

De toponymie van de naam Waarschoot geeft ons meer interessante informatie over de geografie van de gemeente:

²⁵ DE VOS (A.) De Geschiedenis van Waarschoot. Deel 1: Waarschoot vòòr de Franse Revolutie. Waarschoot, Gemeentebestuur Waarschoot, 1990. pp. 3-16

²⁶ Cuesta: geologische term die een type heuvel aanduidt, opgebouwd door afwisselend harde en zachte grondlagen, waardoor langs de ene zijde en erg steile helling ontstaat, en langs de andere zijde een erg lichte helling.

Waarschoot: "Germ. Wardo-f "wacht, hoede" + skauta – m "beboste hoek zandgrond uitspringend in moerassig terrein". ²⁷

Er lag inderdaad een moerassig terrein vlakbij de dorpskern van Waarschoot. Dit werd slechts in de tweede helft van de 19^e eeuw volledig drooggelegd. De schoot waar het toponiem naar verwijst zou dan ook de plaats zijn geweest rond de huidige dorpskern.

Historische achtergrond

prehistorie

Waarschoot is dus ontstaan op een gaffelvormige schoot, een beboste hoek zand uitspringend boven een moerassige omgeving. De eerste menselijke sporen dateren er uit de periode 10.000-7.000 vóór Christus. Op de schoot ontstond de dorpskern en op het centrale punt bouwde men later de kerk. Voor de rest lag Waarschoot totaal ingesloten door grote moerasgebieden en bossen: in het Westen aansluitend bij Eeklo (de Westmoer, het latere Leen) en in het oosten de Oostmoer (nog steeds bestaande straat- en wijknaam). Eén derde van het grondgebied bleef doorheen de gehele Middeleeuwen bebost, wat meebracht dat de vroegste dorpsgemeenschap zeer geïsoleerd was van de omringende dorpen.²⁸

Ancien régime

De eerste plaatselijke nederzettingen waren aanvankelijk bewaarplaatsen voor vee, in een open plek van het bosgebied, aan de rand van de moerassen, heiden en wildernissen. Er ontstonden verbindingswegen met de moederparochie Zomergem. Waarschoot zelf was voor 1243 namelijk zelf geen parochie. Ook administratief was Waarschoot ondergeschikt aan Zomergem tot 1559, als ondergeschikte heerlijkheid, net als Oostwinkel en Ronsele. Toen de populatie van Waarschoot groter begon te worden, groeide het probleem van de lange afstand naar de kerk van Zomergem. Aanvankelijk werd er een eerste kapel gebouwd door de Zomergemse Heer, aan een verre uitloper van zijn goed - waarschijnlijk op de plaats waar nu de kerk staat.

Anno 1243 was de bevolking zodanig aangegroeid dat *Walter van Marvis*, een Doornikse bisschop, de parochie zelfstandig maakte en de grenzen afbakende zodat de afhankelijkheid op geestelijk gebied van Zomergem ophield.²⁹

²⁷ GYSSELING (M.), Toponymisch woordenboek van België, Nederland, Luxemburg, Noord-Frankrijken West-Duitsland (vóór 1226). Brussel, Belgisch inter-universitair centrum voor neerlandistiek, 1960. Volume 2, p. 1031

²⁸ Website van de gemeente Waarschoot

URL: http://www.waarschoot.be/?page=protected_tekst&middle_module2_sleutel_override=616

²⁹ DE VOS (A.), id., p. 224

Op vlak van wereldlijk bestuur kwam Waarschoot ook los van Zomergem. Aanvankelijk via de inrichting van de keure van Sleidinge-Waarschoot-Lovendegem in 1248,³⁰ en later door de inrichting van het Ambacht Waarschoot vanaf 1559.³¹

Doorheen de Middeleeuwen verdienden de mensen in Waarschoot hun brood met landbouw, veeteelt, boskweek en weverij. Houthakken en thuisweverij waren eeuwenlang de gewone bezigheid voor een groot deel van de bevolking, terwijl anderen de grond bewerkten of turf staken in de moeren. Reeds in de 13^e eeuw waren er al belangrijke hoeven uitbating, hoewel het bouwlandareaal nog niet erg uitgebreid was. Wel waren er de grote stukken bos, broek en heide, die men gebruikte voor het kweken van schapen, varkens en ganzen.³² Vanaf de dertiende eeuw kwam de ontginning op gang, wat resulteerde in het ontstaan van een aantal grote hoeven, zoals het *Goed te Breebroek*, het *Goed ten Brakel* (beide op de Stuiver) en het *Vennegoed* (dichtbij het huidige station).³³ Ook kwam er rond 1260 voor het eerst een belangrijke ontsluiting via het aanleggen van twee bevaarbare waterlopen: de Lieve in het zuiden en de Burggravenstroom in het noorden, die beide een verbinding vormden met Gent (cf. infra). De Lieve bracht verkeer en beweging in het dorp. Wanneer de Brugse handel bloeide werd dit kanaal druk bevaren, en tot in 1770 brachten kleine vrachtschepen wekelijks passagiers en marktgoederen naar Gent. Tegen 1790 echter was de Lieve onbevaarbaar geworden.

Een volgende mijlpaal in de Waarschootse geschiedenis was de oprichting van een Cisterciënzerpriorij. In 1444 kreeg *Simon Utenhove*, Gents poorter en baljuw van Eeklo, de toelating van de bisschop van Doornik om – in het kader van een laatmiddeleeuwse vroomheid – met eigen middelen een kloostergemeenschap op te richten op de afgelegen gronden van het toenmalige Jagerpad in Waarschoot.³⁴ Na de inwijding van de kapel in 1448 begon tussen de 12 en de 18 monniken met het uitbaten en ontginnen van de uitgestrekte bos- en moerasgronden ten noorden van de nieuwe priorij *O-L-V ten Hove*. Het is de priorij echter nooit voor de wind gegaan. In het begin waren er gedurig conflicten met de eigenlijke Waarschootse parochie, en in de loop van de 16^{de} eeuw werd de priorij door doortrekkende Franse troepen tweemaal in de as gelegd. De heropbouw verliep moeizaam,

³⁰ DE VOS (A.), id., pp. 45-51

³¹ DE VOS (A.), id., pp. 41-43

³² Website van de gemeente Waarschoot

URL: http://www.waarschoot.be/?page=protected_tekst&middle_module2_sleutel_override=616

³³ Een overzicht van alle Waarschootse hoeves van behoorlijke omvang is terug te vinden in:

DE VOS (A.), id., pp. 269 - 320

³⁴ DE VOS (A.), id., pp. 235-252

en in 1662 Vestigde de kloostergemeenschap zich definitief in Gent en verpachtte de eigendommen aan de plaatselijke landbouwers.³⁵

De 16^{de} en de 17^{de} eeuw waren trouwens in het algemeen voor Waarschoot vrij troebele jaren. Er waren in eerste instantie de godsdiensttroebelen, die o.a. leidden tot de verwoesting van de parochiekerk in 1580. Tijdens de Franse Veroveringsoorlogen (1649-1713) werd Waarschoot op 22 december 1683 door Franse troepen bijna volledig platgebrand, als executie wegens het niet betalen van oorlogscontributies door het Oudburg-contributieland aan de Fransen. In Waarschoot alleen werden 164 huizen in de as gelegd.³⁶

Pas in de wat rustiger 18^{de} eeuw, hoewel Waarschoot nog te lijden had onder de Spaanse en Oosterijkse successieoorlogen, steeg de bevolking voor het eerst naar meer dan 5000 inwoners in 1795. De landbouw bleef tijdens de 18^e eeuw aanvankelijk overheersen als economische activiteit in het dorp, maar steeds meer gezinnen gingen zich toeleggen op de thuisweverij. Tegen het einde van de 18^{de} eeuw leefden enkele honderden gezinnen zelfs uitsluitend van de lijnwaadweverij.³⁷

Wegen

De kern van Waarschoot is opgebouwd rond een drieledig vertakt kruispunt van wegen.³⁸ Daarop ontstonden dan de lokale wegen en weggetjes. Bizar – en typerend voor de centrale positie van de kerk – is dat alle drie deze wegen de naam Kerkstraat droegen tot ongeveer 1880. Om verwarring te voorkomen heeft men toen de namen veranderd tot Kerkstraat, Stationstraat en Schoolstraat. Het verlengstuk van de Kerkstraat (richting Beke) heet Leest, omgedoopt naar de gelijknamige herberg aldaar. Tot in de 19^e eeuw bevond zich ook een dries op het einde van de huidige stationstraat.³⁹

Eigenlijk bleef Waarschoot tot diep in de 19^e eeuw vrijwel van zijn buurgemeenten geïsoleerd, verbindingen tussen Gent en Brugge via Eeklo waren vrijwel onmogelijk vanwege de moerassige aard van het gebied dat de grens tussen Eeklo, Waarschoot en Oostwinkel vormde. De enige doorgang richting Eeklo werd geboden door de rijksweg van Oostende naar Brussel, die tijdens de 18^e eeuw werd aangelegd. Het werd de voornaamste verkeersader die Waarschoot aandoet.

³⁵ DE VOS (A.), id., pp. 235-248

³⁶ DE VOS (A.), id., p. 465

³⁷ DE VOS (A.), id., pp. 469-477

³⁸ Zie kaartenmateriaal op p. 30

³⁹ DE VOS (A.), id., pp. 17-21

De rijksweg liep door het centrum van Waarschoot, en zorgde zo voor een zekere mate van ontsluiting van de gemeente uit haar geografische isolement. Er bestond weliswaar al oudere weg van Waarschoot naar Eeklo, doorheen de moergebieden: De (middeleeuwse) Zoutweg, zo geheten omdat deze vooral diende om zoutwinning in de moeren mogelijk te maken. Vele van de straten en wegen danken zo hun namen aan de moeren en de ontginning ervan. Zo zijn er de o.a. de Oostmoer (vlakbij het huidige station) en de Wittemoer (op de grens met Sleidinge), die aangelegd werden op doorwaadbare plaatsen in de moeren. Zij fungeerden als ontginningswegen.⁴⁰

De dries die zich in het centrum van Waarschoot bevond moest in 1861 plaats ruimen voor de aanleg van de spoorweg Gent – Brugge.⁴¹ De aanwezigheid van een spoorverbinding Gent – Waarschoot heeft een cruciale rol gespeeld bij het nemen van industriële initiatieven van de Gemeente, en de aanleg ervan is dus van wezenlijk belang geweest voor het uitzicht en het karakter van Waarschoot, dat toen toch een afgelegen en bescheiden plattelandsgemeente was.

⁴⁰ VERSTRAETE (D.) Oude wegen in het Meetjesland.

In: Appeltjes van het Meetjesland I, Eeklo, 1949, p. 49 - 59

⁴¹ Website van de gemeente Waarschoot

URL: <http://www.waarschoot.be/>

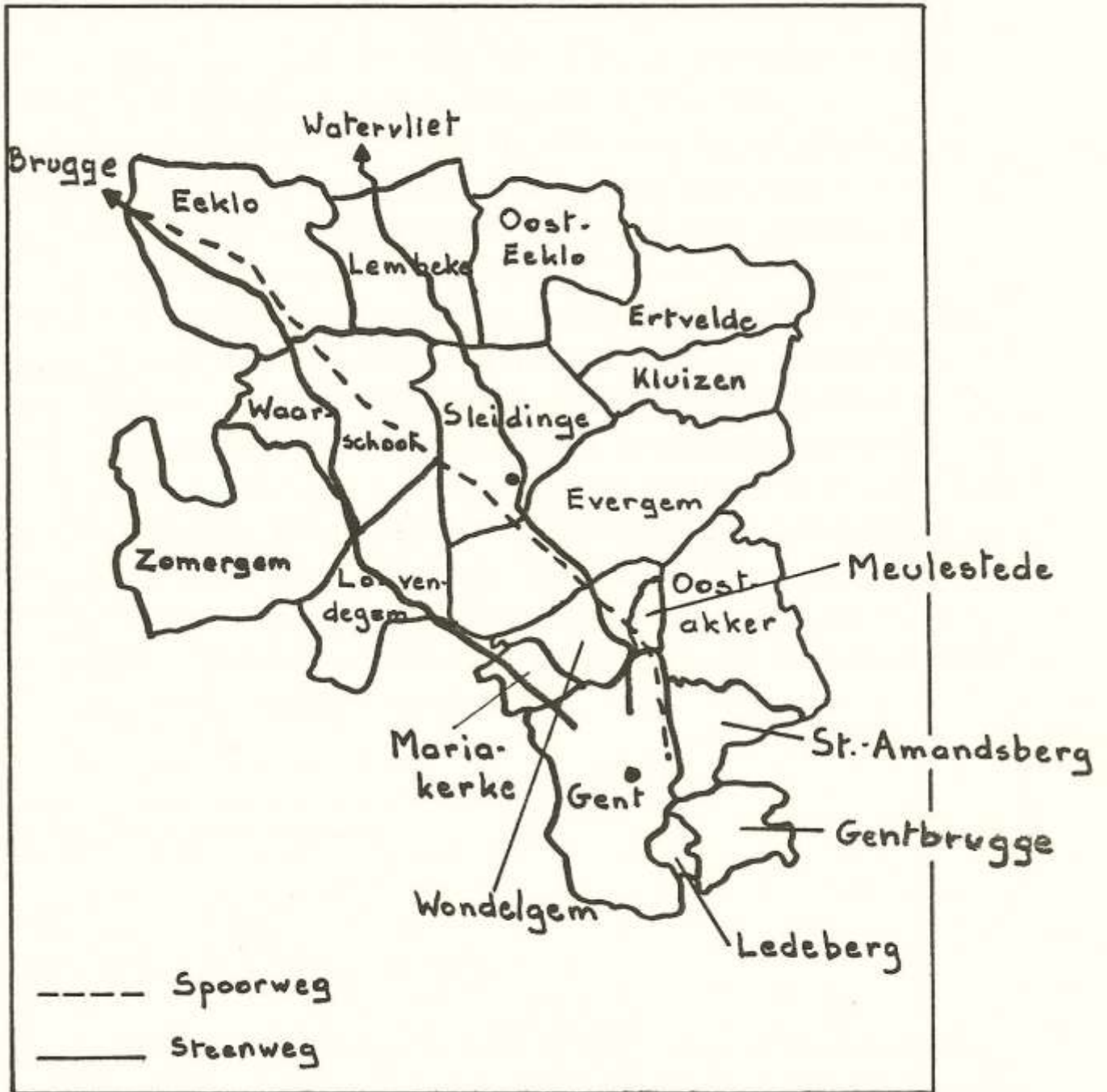

Figuur 1: Waarschoot en buurgemeenten rond 1900, met aanduiding van de spoorweg en steenwegen

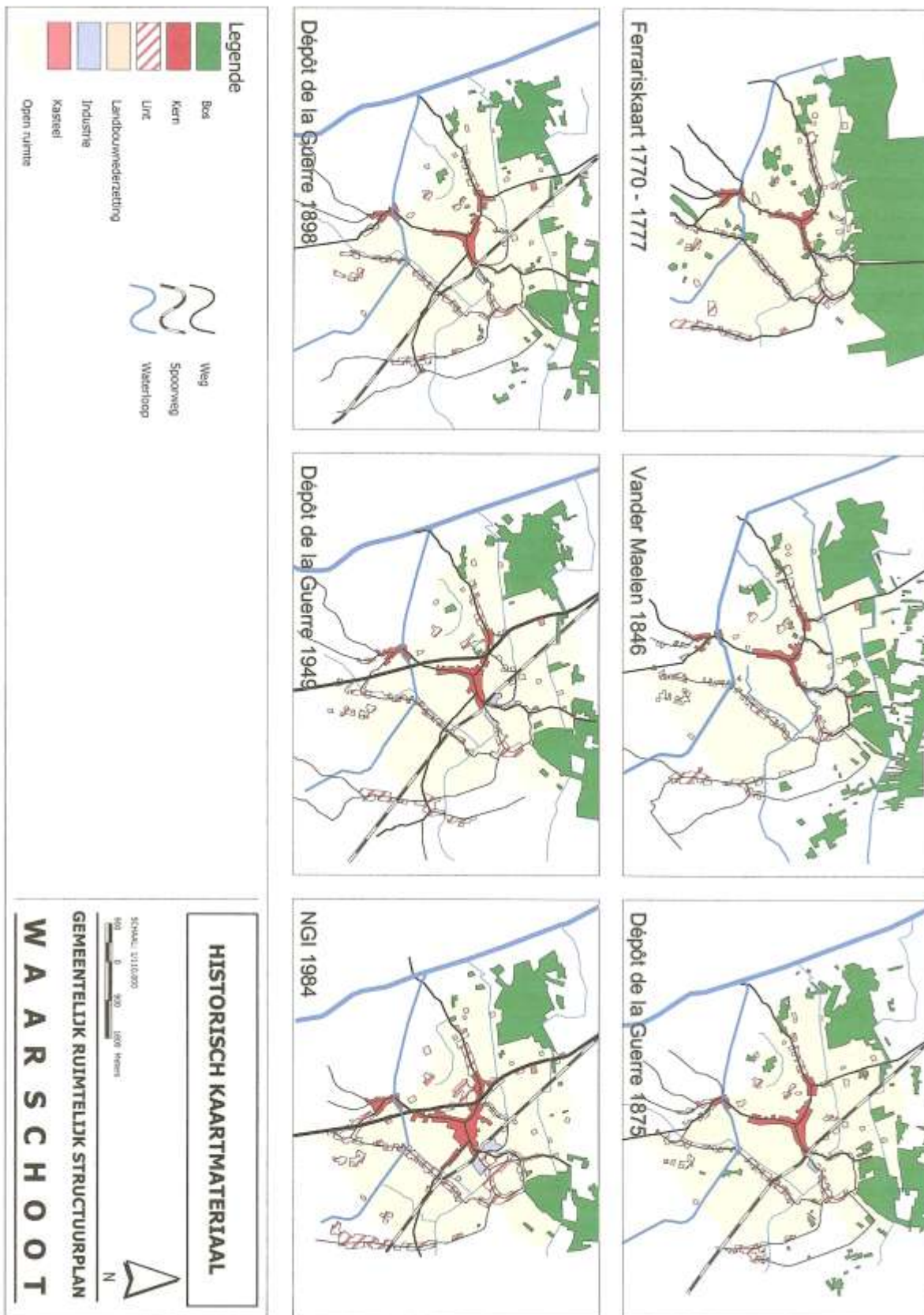

Figuur 2: De evolutie van Waarschoot, gebaseerd op een aantal historische kaarten.

Later, in 1929 en 1936 werd de rijksweg Brussel – Oostende rechtgetrokken, verbreed en voorzien van een betonnen wegdek. Ter hoogte van Waarschoot werd er ook een nieuwe brug over de Lieve gebouwd, die in 1937 in dienst werd genomen. De rijksweg – waarvan het wegdek sinds 1936 niet meer werd vervangen – loopt sindsdien niet meer door het centrum van Waarschoot, maar ten oosten ervan. Deze verkeersader heet vandaag de dag N9.⁴²

Waterlopen

Waarschoot telt drie bescheiden waterlopen: de Lieve, de Burggravenstroom en het Brackeleiken. De Lieve werd rond 1260 op Gents initiatief gegraven om een goede verbinding te hebben met het Zwin in Damme, dat toen een belangrijke haven was. Gedurende verschillende eeuwen was deze verbinding een belangrijke toevoersader voor de stad Gent. Toen het Zwin verzandde en de economische activiteit van Brugge, Damme en Sluis achteruitging, werd ook de Lieve veel minder belangrijk en werd het een kanaaltje van enkel nog lokaal belang op verschillende delen van haar parcours, waar het werd bevaren tot in de 18^e eeuw, toen de komst van de rijksweg alternatieven bood voor een gemeente als Waarschoot voor de verbinding met Gent of Brugge.⁴³

In 1828 verkocht Gent, tot dan eigenares van het kanaal, de Lieve aan de aangelanden. Grote stukken van het Oost-Vlaamse deel van het kanaaltje zijn vrij goed bewaard gebleven en worden tegenwoordig uitgebaat als toeristische attractie door de VVV *De Lieve*. Tussen 1881 en 1934 leverde de Lieve het koel- en spoelwater voor de Waarschootse afdeling van het Gentse bedrijf *S.A. Lousbergs*, het op 1 na grootste textielcomplex dat Waarschoot heeft gekend.⁴⁴

De Burggravenstroom is een ook middeleeuws kanaaltje, dat Eeklo verbond met de waterloop die de Gentse Burggraaf in de 13^e eeuw liet graven tussen Gent en zijn verblijfplaats op het Aardeken, in Ertvelde. Dit werd door de Burggraaf zelf de Schipgracht genoemd, maar tijdens de moderne tijd werd deze omgedoopt tot de Burggravenstroom. Het verbindingskanaal met Eeklo heette oorspronkelijk de Oosterwatergang, maar werd in de 16^e eeuw ook omgedoopt. Deze vroegere Oosterwatergang deed Eeklo, Lembeke, Waarschoot en Sleidinge aan om in Kluizen samen te komen met de vroegere Schipgracht.

⁴² DE VOS (A.), id., pp. 78-81

⁴³ DE VOS (A.), id., pp. 21-26

⁴⁴ Zie hoofdstuk 5

Ook het Brackeleiken staat in verbinding met de Burggravenstroom. Het loopt van Eeklo naar het Westen, en maakt zo de verbinding met het kanaal Gent - Terneuzen.⁴⁵

b) Demografie

In een onderzoek dat zich toespitst op een bepaalde gemeente en de belangrijkheid van een aantal factoren wil meten binnen deze gemeenschap – bijvoorbeeld de belangrijkheid van de huisnijverheid, of de relatieve belangrijkheid van een bepaalde fabriek of industrietak – is het van vitaal belang om op demografische gegevens te kunnen terugvallen.

De demografie opmaken van een dorp is een tijdrovend werk als men met onontgonnen bronnen dient te werken. In dit geval was het geluk aan mijn zijde. Historicus *Achiel de Vos* nam namelijk reeds het archiefwerk op zich en publiceerde ook de vruchten van dit onderzoek.⁴⁶ Ik heb dan ook dankbaar van deze gegevens gebruik gemaakt – in dit digitale tijdperk is dat kinderspel – en via enkele grafieken getracht deze cijferreeksen toegankelijker maken.

Bevolkingsevolutie

Erg handig bij lokaal historisch onderzoek is de mogelijkheid om de relatieve grootte van de bevolking van de bestudeerde gemeenschap in het oog te kunnen houden.

⁴⁵ LINSEELE (K) "Onze strijd is juist" : tegenstellingen in een Oost-Vlaamse bezette gemeente. Waarschoot. Universiteit Gent, (onuitgegeven licentiaatsverhandeling), 2002, s.p.

Ook elektronisch gepubliceerd. URL: www.ethesis.net

⁴⁶ DE VOS (A.) de geschiedenis van Waarschoot. Deel 2: Waarschoot in de hedendaagse tijden.

Waarschoot, Gemeentebestuur Waarschoot, 1990. pp. 81-83

Cijfers zijn gebaseerd op GAW - registers van Burgerlijke stand, In en Uittredingen.

Vanaf 1880 gebaseerd op cijfers van het NIS.

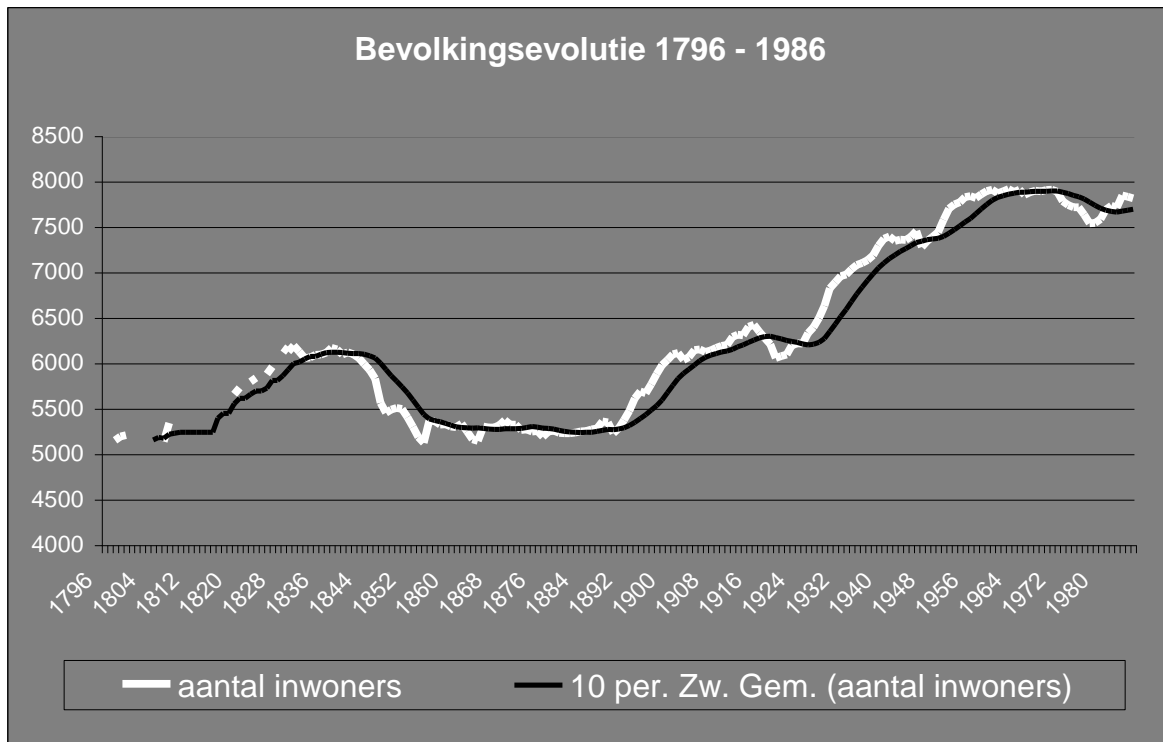

Bovenstaande grafiek geeft dan ook de Waarschootse bevolkingsaantallen per jaar weer, zoals ze werden teruggevonden in de Registers Burgerlijke Stand.

Op elk van deze grafieken is naast een curve die de absolute waarden weergeeft telkens ook een curve terug te vinden die de tienjaarlijkse gemiddelden volgt. Zo worden trends beter zichtbaar.

Vanaf 1796 tot 1829 steeg de bevolking gestaag van nauwelijks meer dan 5000 in 1796 tot meer dan 6100 in 1829. Vervolgens vond een stagnatie plaats, die een daling inleidde tot 1855 waarna het bevolkingscijfer weer stabiliseerde om dan weer gestaag te beginnen stijgen om in 1900 opnieuw de 6000 inwoners te bereiken.

De spectaculaire terugval van de bevolkingscijfers in het midden van de 19^e eeuw heeft alles te maken met de diepe crisis die de textielsector doormaakte vanaf 1845. Waarschoot was een textieldorp bij uitstek en door de plots toeslaande werkloosheid verarmden vele arbeiders spectaculair, tot op het niveau van behoeftigheid van anderen. Dit weerspiegelt zich het meest dramatisch in de cijfers voor het jaar 1847, waar 352 overlijdens worden geteld, terwijl slechts 106 geboortes werden aangegeven (cf. infra). Op deze crisis wordt uiteraard dieper ingegaan in verdere hoofdstukken.

De bevolking van Waarschoot bleef na 1855 dan ongeveer stabiel (met schommelingen die beperkt bleven tot een 200-tal inwoners) tot ongeveer een decennium voor de eeuwwisseling. Het was in deze periode dat Waarschoot een nieuwe (gemechaniseerde) industrialisatie doormaakte in de textielsector.

Nataliteit, mortaliteit en migratie

Het spreekt voor zich dat deze drie factoren indicatoren zijn van welvaart en/of armoede. Periodes met een hoge mortaliteit en lage nataliteit duiden logischerwijze op minder voorspoedige tijden en omgekeerd. De kanttekening dat met statistieken en cijfers alles te bewijzen valt, dient natuurlijk gemaakt te worden, maar ze geeft toch vaak een niet mis te verstane indicatie. Let wel op: onderstaande grafiek geeft enkel (voor de duidelijkheid) enkel het 10-jaarlijks zwevend gemiddelde weer van beide factoren; voor de exacte cijfers verwijst ik graag naar de bijlage demografie.

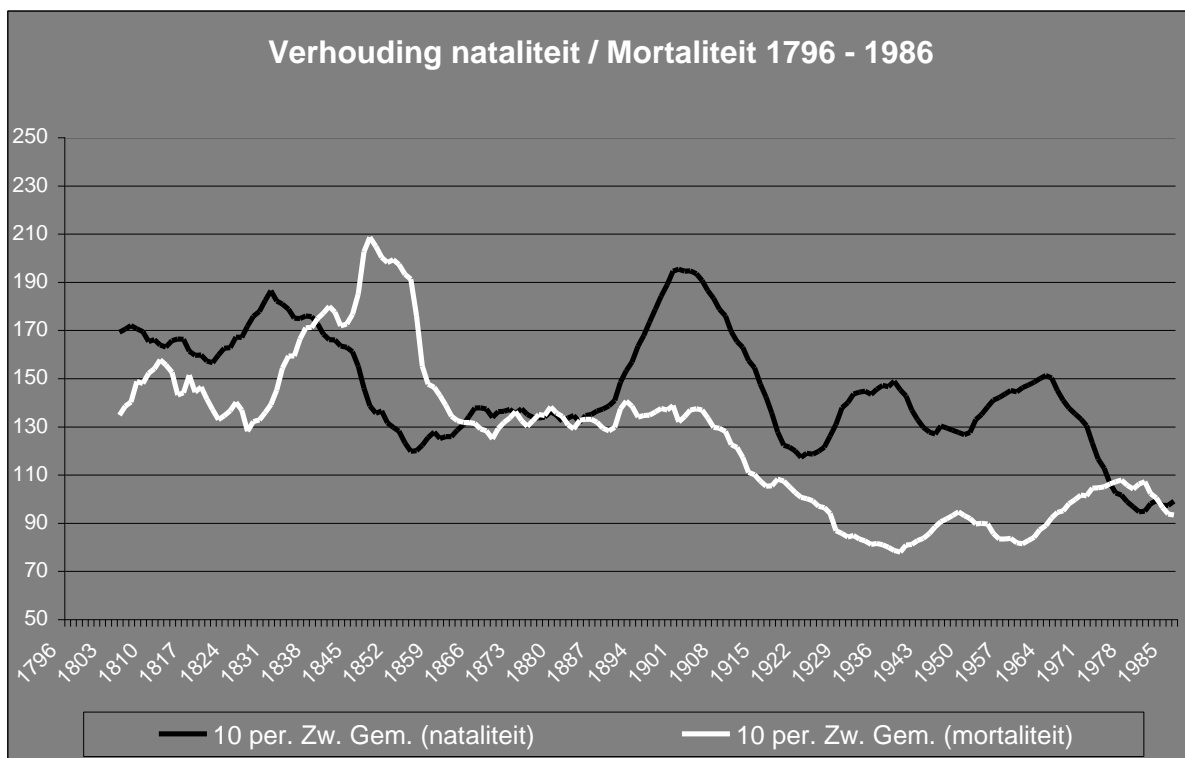

het valt meteen op dat tussen ca. 1835 en 1865 de sterftcijfers hoger liggen dan de geboortecijfers, met een natuurlijke afname van de bevolking voor gevolg. Deze crisis is toe te schrijven aan de crisis van de thuisweverij, die een sterke verslechtering van de levensomstandigheden met zich meebracht. (zie hoofdstuk 3) Het normale patroon voor een welvarende gemeente na de Industriële Revolutie (met een ietwat hogere nataliteit t.o.v. mortaliteit) herpakt zich rond de eeuwwisseling, hetgeen logischerwijze een stijgend bevolkingscijfer voor gevolg heeft.

Opvallend is wel de hoge overlijdenscoëfficiënt die Waarschoot gedurig heeft gekend. De crisisjaren sloegen hard toe, en ook de industrialisatie bracht niet meteen soelaas, het duurde tot de 20^e eeuw vooraleer de overlijdenscoëfficiënt onder de 20‰ ging. Net als de mortaliteit/nataliteit - verhouding, zijn ook de migratiecijfers uitstekende indicatoren van voor- of tegenspoed. Deze geven weer of de gemeente op een bepaald moment al dan niet buitenstaanders aantrekt, of juist inwoners verliest, omdat deze weg willen uit de gemeente. Het spreekt voor zich dat economie en werkgelegenheid doorslaande factoren zijn in deze. De grafiek geeft het jaarlijkse saldo weer van de in- en uitgaande migratie. De trendlijn geeft het 10-jarlijks zwevend gemiddelde weer, een ietwat duidelijkere weergave dan de absolute cijfers.

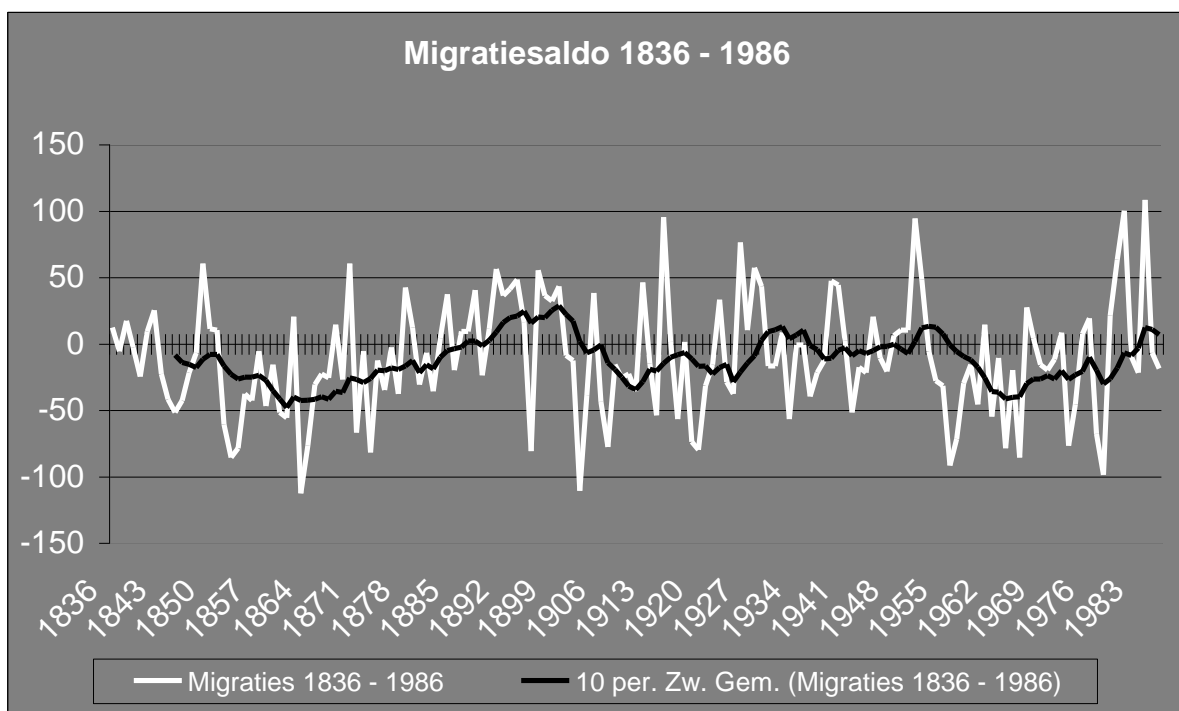

Niet alleen de bevolkingsevolutie en de mortaliteit, maar ook de migratie piekte in negatieve zin tijdens de crisis in de textielsector. Met negatieve cijfers voor 6 opeenvolgende jaren beginnend in 1843 en voor 16 opeenvolgende jaren vanaf 1852 (weliswaar met uitzondering van het jaar 1862) met als uitschieter het jaar 1863 waarin het aantal emigranten het aantal immigranten met 113 overtreft. Het betrof hier een uitwijkbeweging van een aantal thuiswevers die hoofdzakelijk naar het noorden van Frankrijk trokken om er in de textiel fabrieken te gaan werken (zie hoofdstuk 3). Vanaf de 90er jaren van de 19^e eeuw stabiliseert zich dan weer het migratiesaldo (hoewel het in golvende bewegingen blijft gaan) met negatieve tendensen voor de eerste twee decennia van de 20^e eeuw en de jaren 50 van diezelfde eeuw.

Al bij al blijft de migratie zowel in als uit toch beperkt. De aangroei van de bevolking van Waarschoot van een 5000-tal bij het begin van de Franse periode tot de bijna 8000 van de jaren '50 van de 20^e eeuw werd, ondanks de hoge overlijdenscoëfficiënt, vooral bewerkstelligd door een natuurlijke aangroei, en niet zo zeer door een positief migratiesaldo.

Een volledig overzicht van de gegevensreeksen en verdere grafieken zijn opgenomen in bijlage.

Herkomst van de figuren:

Figuur 1: LAMBERT (K.) Industrialisatie, industriële en manufactuurarbeid in een plattelandsgemeente: Sleidinge, 1830-1914. Universiteit Gent, (onuitgegeven licentiaatverhandeling), 1983, 246 p.

Figuur 2: Kaarten afkomstig uit het gemeentelijk ruimtelijk structuurplan van Waarschoot, te downloaden in pdf-formaat van de website van de Gemeente: www.waarschoot.be

Hoofdstuk 3: Waarschoot in het proto-industriële netwerk.

Deze scriptie heeft de industrialisatie en niet de proto-industrie als onderwerp. Het is bijgevolg niet de bedoeling om de Waarschootse proto-industrie in detail te gaan bestuderen, maar gezien het belang van de proto-industriële achtergrond van de gemeente in het licht van de latere industrialisatie, leek een hoofdstuk over de het belang van de (telooingang van de) linnennijverheid toch aangewezen. Let wel: het beperkte onderzoek dat in dit, en volgend hoofdstuk aan bod komt, heeft eerder het doel het belang van de lijnwaadweverij voor de gemeente te duiden dan een diepteanalyse te maken van de Waarschootse proto-industrie.

a) Inleiding

De Zuidelijke Nederlanden kenden reeds van in de Middeleeuwen een traditie van ambachtelijke productie, die op het Oost- en West-Vlaamse platteland bestond uit het vervaardigen van linnen. Vanaf de 16^e eeuw groeide stilaan het belang van de massaproductie, maar van enige mechanisatie was nog geen sprake. Tegelijk verlegden de pre-industriële ondernemers hun activiteiten van de steden naar het platteland, om aan de ambachtelijke reglementering te ontsnappen. Daarenboven bleef voor hen het investeringsrisico beperkt, en verhinderde de geografische verspreiding van de arbeiders/boeren enige vorm van beroepsvereniging. Voor de boeren bood deze nieuwe vorm van nijverheid de mogelijkheid om een inkomen te verwerven naast hun landbouwactiviteiten. Na 1650 groeide het aantal producenten op het platteland dan ook sterk.⁴⁷

Door verbeterde landbouwmethodes stegen vanaf het einde van de 17^e eeuw de landbouwopbrengsten gestaag. Het zo gecreëerde landbouwoverschot liet ruimte voor demografische groei, die dan weer voor extra arbeidskrachten op het platteland zorgde. Deze evolutie maakte de (arbeidsintensieve) teelt van vlas, de grondstof voor de linnennijverheid, mogelijk. Maar aan een groeiende plattelandsbevolking is ook een keerzijde van de medaille verbonden: door de toegenomen bevolkingsdruk raakte het landbouwareaal in de loop van de 18^e eeuw in toenemende mate versnipperd. Dit leidde ertoe dat de plattelandsbevolking in vele gevallen niet meer konden leven van de opbrengsten van hun lapje grond alleen, en een aanvullend inkomen een noodzaak werd.⁴⁷

⁴⁷ BRACKE (N.) Bronnen voor de industriële geschiedenis. Gids voor Oost-Vlaanderen (1750-1945). Gent, Academia Press, 2000, pp. 16-17

Ook in het Meetjesland was de linnennijverheid van kapitaal belang voor de economie, misschien nog meer dan in de rest van het land. Door de geografische noodzaak van uitvoerige drainage de waren de landbouwgronden nog voor de 18^e eeuw erg versnipperd en bijgevolg onrendabel. De demografische trend van de 18^e eeuw maakte de lijnwaadweverij in het Meetjesland bijgevolg essentieel voor de leefbaarheid van het platteland. Zo bleef ook in Waarschoot het belang van de lijnwaadweverij steeds toenemen, en op het einde van de 18^e eeuw, in 1792, was Waarschoot zelfs de gemeente met de meeste getouwen van de kasselrij Oudburg, die toch 49 gemeentes besloeg.⁴⁸ De proto-industrie van de 18^e eeuw had de grenzen van de traditionele ambachtelijke productie overstegen. Vooral in het gebied tussen Eeklo-Brugge-Roesselare en Oudenaarde-Aalst-Dendermonde (het zgn. Binnen-Vlaanderen) bloeide de lijnwaadweverij op het eind van het Ancien Régime. De linnennijverheid van Binnen-Vlaanderen exporteerde, met Gent als draaischijf voor de linnenhandel, stoffen naar Spanje (zo ook Waarschoot)⁴⁹ en Latijns Amerika. In de streken waar de huisnijverheid domineerde raakte de landbouwproductie zelfs op de achtergrond, waardoor de boeren-thuisnijveraars uit deze regio's afhankelijk werden van de landbouwproductie van agrarische gebieden waar de commerciële landbouw opkwam als tegengewicht voor de huisnijverheid. Deze combinatie van gespecialiseerde plaatselijke nijverheden, buitenlandse afzetmogelijkheden en commerciële landbouw vormt de essentie van de proto-industrie.⁵⁰ Reeds op het einde van de 18^e eeuw vertoonde de linnennijverheid de eerste teken van een structurele crisis. De opbrengsten van de gronden liepen terug, de prijzen van het voedsel en het vlas stegen. De politieke moeilijkheden versterkten de grondstoffenschaarste en bovendien raakte de internationale markt verzadigd, wat de opbrengsten van de afgewerkte producten deed teruglopen. Daarenboven verscheen voor het eerst een gevaarlijke concurrent voor het handgeweven linnen op de markt: het mechanisch geproduceerde katoen.⁵⁰

b) De Franse periode:

Hoewel de linnennijverheid dus langzaam in een structurele crisis verzeilde, vormde de Franse periode een laatste bloeiperiode van de proto-industrie. Door Napoleons continentale blokkade waren de grondstoffen weliswaar schaarser en duurder geworden, maar bleef een afzetmarkt verzekerd. Hier beginnen we met onze Waarschootse casus. Het revolutionaire

⁴⁸ BONNE (B.) Waarschoots textielverleden.

In: Heemkundige bijdragen uit het meetjesland. 12, 1998, IV.

⁴⁹ RA Gent, Fonds Scheldedepartement, nr. 2249/42, 29 pluvoise an X

Frankrijk van Napoleon hield de Zuidelijke Nederlanden bezet en voerde voor het eerst – naast het metrisch stelsel en een nieuwe kalender – allerlei nieuwe administratieve en bestuurlijke instanties in. Via de documenten die deze instanties nalieten benaderen we de Waarschootse lijnwaadweverij van het eind van de 18^e – begin 19^e eeuw.

In het Gentse rijksarchief worden bestuursdocumenten uit de Franse periode bewaard in het fonds Scheldedepartement. Na enig zoekwerk gaf het register van de economische bescheiden van het fonds enkele documenten prijs die betrekking hadden op de economische activiteiten van het kanton Waarschoot. Het ging telkens om documenten waarin door de Franse overheid werd gepolst naar de toestand van de nijverheden in de verschillende kantons van het departement. Uit de onderstaande antwoorden van het Waarschootse gemeentebestuur blijkt dat de lijnwaadweverij de hoofdmoot van de economische activiteit uitmaakte. Andere nijverheden komen niet of nauwelijks ter sprake. Getuige daarvan de brief van de hand van burgemeester *Dusong*, gericht aan de Franse overheid, als antwoord op een rondzendbrief betreffende de economie in de verschillende kantons. Deze brief werd geschreven op 28 juli 1798.

Le 10 Thermidor an 6ieme de la Republique Francaise, une et indivisible

Nous avons reçu et examiné votre circulaire du 1ier Thermidor dernier avec le model d'état relatif aux fabriques et manufactures qui pourraient exister dans ce canton, plus amplemant exprimé dans la cite circulaire nous vous informons en consequence citoyens administrateurs et vous renvoyons le dit etat rempli par lequel que vous verrez que ce canton isolé n'a autres fabriques ou manufactures qu'environ 800.cent metiers a tisser la toile grise, que est le soutient de tant de familles presue indigente, mais qui ne fait pas moins la prosperité de cette commune en particulier et le bonheur de le pays en général, l'industrie qui produit cummunement environ trois cents pieces de toiles par decade; nous avons encôre dans le canton isolé un moulin a l'huile en une fabrique de sarazin, (...) avons le bonheur d'avoir une paix générale que cela ne sera pas seulement renaitre le commerce et augmenter les fabriques mais que cet fasale bonheur et la prosperite de la republique en général nous esperons parmice avoir satisfaits au contenu de la circulaire precittee

salut et fraternité

Les membres comp. 1^e arondissement municipale du canton de Waerschoot,

⁵⁰ BRACKE (N.), id. p. 17

Dusong.⁵¹

Er wordt dus gewag gemaakt van 800 lijnwaadwevers in Waarschoot anno 1798. Hetzelfde aantal werd in 1973 opgegeven aan de Kasselrij Oudburg.⁵² In de bijhorende tabel die diende te worden ingevuld door werd ingevuld door het Waarschootse bestuur werd er fijntjes opgemerkt dat de Waarschootse lijnwaadproductie stof produceerde van de hoogst haalbare kwaliteit, en dat deze niet meer voor verbetering vatbaar zou blijken. (*nos fabriques de toiles qui sont au plus haut degre et de perfection (...) que nous ne pouvons nommer aucun deffaut ou inconvenient*). Het lijnwaadweven zou zo de welvaart van vele inwoners blijvend verzekeren. Een boude bewering, voorwaar.

Een tweede bruikbaar document uit het fonds Schelddedepartement betreft het antwoord op een vragenlijst van 19 vragen betreffende de wolnijverheid in de gemeente, daterend van 18 februari 1802. De Franse overheid wou via een omzendbrief met een vragenlijst statistische informatie inwinnen. Het betrof vragen omtrent de aantallen wolwevers en de kwaliteit van het door hen geproduceerde laken en dergelijke meer. De Waarschootse burgemeester Dusong antwoordde de prefect van het arrondissement dat hij deze vragen onmogelijk kon beantwoorden omdat Waarschoot geen wol verwerkte, maar enkel vlas. Hij antwoordde dan maar met een kort schrijven over de Waarschootse linnenproductie:

Waerschoot le 29 pluvoise an 10 de la rep. Française.

La maire de la commune de Waerschoot, auant examiné les 19 questions ci contre à l'honneur d'informer le citoyen prefet, que dans cette commune n'existe aucune fabrique dont il s'agit , il n'y a d'autres fabriques dans cette commune que celles de toiles de lin crus, qui font pour la plus grande part destinees pour l'Espagne les quelles sont le fontient de tous les habitants de cette commune qui ne font pas moyens ce qui a prouvé plusieurs fois sous le regne du cidevant gouvernement, que la commule de Waerschoot suspassant de beaucoup en production de toiles crus toutes les communes du 1ier arrondissement et même celles de toute la Belgique; ne pouvant doue repondre aux questions precittes. (...)

Dusong.⁵³

⁵¹ RA Gent, Fonds Schelddedepartement, nr. 4457/9, 10 thermidor, an VI.

⁵² DE VOS (A.) de geschiedenis van Waarschoot. Deel 2: Waarschoot in de hedendaagse tijden.

Waarschoot, Gemeentebestuur Waarschoot, 1990. p. 131

⁵³ RA Gent, Fonds Schelddedepartement, nr. 2249/42, 29 pluvoise an X

Deze brief is erg interessant, omdat hij nog sterker dan de vorige, getuigt van de rotsvaste overtuiging van de Waarschootse burgervader dat de lijnwaadweverij in “zijn” gemeente de welvaart zou blijven onderhouden. Hij was er zelfs van overtuigd dat de Waarschootse lijnwaadwevers superieur werk leverden vergeleken met de rest van het arrondissement, ja zelfs met heel België. Daarnaast geeft de brief ook te verstaan dat het grootste deel van de productie bestemd was voor uitvoer naar Spanje, kenmerkend voor de proto-industrie van de 18^e eeuw.⁵⁴

Een derde document betreft een statistiek van de industrie en de nijverheid (statistique industrielle et manufacturière) gedateerd op 23 september 1812, bestaande uit een tabel met een overzicht van de verschillende nijverheidstakken in de gemeente.⁵⁵

Objets industriels	filatures de lin	toiles de lin	brasseries	fabrication de l'huile, de navettes et de lin
Nombre d'établissements	x	x	1	2
Nombre d'ouvriers travaillant pour les établissements			2	4
prix moyen des journées qui leur sont payés			1,27	1,27
valeur brute des produits			7.200 f	21.768 f
nombre d'ouvriers travaillant isolément pour leur compte	1600	250		
	filateuses	tisserands		
valeur des produits qu'établissent ces ouvriers	264,118	342,864		
valeur brutes exporté chez l'étranger				
observations	les matieres sont indigenes, le prix en est de 158.471 francs pour 122,610 kilogrammes	les matieres sont indigenes, le prix en est de 269.383 francs pour 125,051 kilogrammes de fil		Ces industries sont beaucoup diminués depuis dix ans

Vreemd genoeg wordt in bovenstaande tabel slechts gewag gemaakt van 250 wevers. Een ander document van datzelfde jaar, 1812, een subsidieaanvraag voor de verbetering van de getouwen, stelt dan weer dat er zich naar schatting tussen de 1650 en 2000 getouwen bevonden in Waarschoot.⁵⁶ Hetgeen een overdreven aantal lijkt, gezien het feit dat Waarschoot anno 1812 ongeveer een 5300-tal inwoners telde. Toch lijkt het niet onlogisch dat het gemeentebestuur een te hoog aantal getouwen opgaf bij haar aanvraag om

⁵⁴ BRACKE (N.), id. pp. 16 - 17

⁵⁵ RA Gent, Fonds Schelvedepartement, nr. 4447/20, 23 septembre 1812

⁵⁶ DE VOS (A.), id., p.131

subsidies, er van uitgaande dat het gesubsidieerde bedrag gekoppeld was aan het aantal getouwen, en via deze overdrijving dus meer geld wou binnenrijven dan haar eigenlijk toekwam.

Minder duidelijk is de reden waarom het gemeentebestuur, datzelfde jaar nog, slechts 250 wevers (tegenover 1600 spinsters) opgaf bij een statistische rondvraag van de Franse overheid, terwijl alle andere documenten en tellingen er toch op wijzen dat het werkelijke aantal veel hoger moet gelegen hebben. Misschien uit angst voor belastingen? Of als subversieve daad tegen de Franse overheersing?

Het werkelijke aantal getouwen is wellicht onmogelijk te achterhalen, en ligt hoogstwaarschijnlijk ergens in het midden tussen beide cijfers. Een later document uit de Hollandse periode, heeft het over 830 getouwen voor 1814.⁵⁷ Dit cijfer lijkt realistischer dan de 2000 getouwen en 250 wevers die respectievelijk door de subsidieaanvraag en de statistiek van 1812 worden vermeld. Dit aantal komt daarenboven overeen met de schattingen van ca. 800 getouwen die burgemeester *Dusong* in bovenstaande brieven aanhaalde.

In ieder geval mag duidelijk zijn dat de lijnwaadweverij tijdens de Franse periode de veruit de belangrijkste vorm van nijverheid was in Waarschoot, en ze in deze periode nog een bloeifase kende. Het document uit de Hollandse periode waarvan hoger sprake stelt dat er voor 1814, tijdens de Franse overheersing, 830 getouwen bedrijvig waren in de gemeente, en die wekelijks 350 stukken lijnwaad voor de Gentse markt afleverden. Deze leverden 42 gulden per stuk op, wat dus betekende dat de Waarschootse lijnwaadproductie ten tijde van Napoleon Bonaparte goed was voor 14.700 gulden per week. De gemeenteraad berekende dat een Waarschootse wever van voor 1814, die om de 13 dagen 1 stuk lijnwaad afleverde, een dagloon van 3 frank ofte 1,42 gulden Nederlands verdiende.⁵⁸

⁵⁷ Het betreft hier een verslag van de gemeenteraad (GAW – Corr. 1819-1823, nr. 68) waarvan de inhoud werd verwerkt in Achiel De Vos' geschiedenis van Waarschoot:

DE VOS (A.), id. pp. 131-132.

⁵⁸ DE VOS (A.), id. pp. 132.

c) De Hollandse periode

Na de val van Napoleon werden de Zuidelijke en de Noordelijke Nederlanden samengevoegd in het Verenigd Koninkrijk der Nederlanden. Voor de lijnwaadweverij van Binnen-Vlaanderen betekende dit dat de Franse en Spaanse afzetmarkten verloren gingen, waardoor de prijzen verder de diepte in doken. Daarnaast nam de concurrentie van het mechanisch geweven katoen alleen maar verder toe. Een reeks misoogsten joegen de voedsel- en grondstofprijzen de hoogte in, waardoor het inkomen van de thuisnijveraars gevoelig daalde.⁵⁹ De ernst van de crisis begon duidelijk te worden.

Vanaf de val van het Franse regime, in de periode 1814-1816 begon de opbrengst van het lijnwaadweven gedurig terug te lopen, met als directe oorzaak de uitvoerstop naar Frankrijk en Spanje. Nog steeds volgens de gemeenteraad werd de situatie van de lijnwaadwevers tussen 1817 en 1819 zo nijpend, dat velen van hen zich genoodzaakt zagen om over te schakelen op katoen, het linnen was niet meer rendabel. Voor een stuk linnen van de juiste lengte (110 à 120 el) te kunnen weven had een wever 39 gulden garen nodig (21 gulden voor de schering, 18 gulden voor de inslag). Als hij dan na 13 dagen werken een stuk linnen klaar heeft, bracht dit hem slechts 46 à 47 gulden meer op, wat hem een dagloon van slechts 12 stuiver opleverde, waarvan nog eens de huur van het getouw, het transport-, meet- en zegelgeld van betaald diende te worden. Vijf jaar eerder bracht dezelfde arbeid nog een dagloon van 1, 42 gulden op (cf. supra). Het hoeft dan ook niet te verwonderen dat de productie van lijnwaad terugliep van 350 in 1814 tot 150 stukken per week in 1819; een grote terugloop. Ook de spinsters stelden het al langzaam slechter: hun aantallen liepen terug en ze kregen moeilijkheden om hun garen te verkopen.⁶⁰

“Dit is sekerlijk een frappant verschil nu en over seven jaeren en ten sij dat wij dit daegelijck klaier duydende voor d’oogen sien, men saude selfs groote moete hebben om dit te gelooven. Het is voor dit Land seer betreurens weirdig dat onze lijnwaet fabriquen zoo ten onderen gaen, eenige voortbrengsels die de nature ons begunstigt en die alteyd den luyster en rijkdom van ons land gemaekt heeft.”⁶¹

⁵⁹ BRACKE (N.), id. p. 17

⁶⁰ DE VOS (A.), id. p. 132

⁶¹ citaat uit GAW – Corr. 1819-1823, nr. 68., overgenomen uit Achiel De Vos’ geschiedenis van Waarschoot: DE VOS, id. pp. 131-132.

Zoals eerder vermeld was de verslechterende situatie van de linnennijverheid niet enkel te wijten aan het verlies van de afzetmarkten en de grondstoffenproblematiek, maar speelde ook de concurrentie van het katoen een belangrijke rol. Meer en meer thuiswevers schakelden over van linnen naar katoen, zeker in de eerste crisisjaren na de ondergang van Napoleon. Zo steeg het aantal katoenwevers in Waarschoot van een 200-tal in 1814 naar 789 in 1820.⁶² Bij een telling in 1925 waren er 809 katoenwevers en 371 lijnwaadwevers werkzaam in Waarschoot, en hun aantallen bleven stijgen.⁶³ Tegen het eind van de Hollandse periode zouden er volgens de *Dictionnaire Géographique* van *Van der Maelen*⁶⁴ zelfs 1089 katoen- en 369 lijnwaadgetouwen actief zijn geweest in Waarschoot. vergelijkbare cijfers zijn terug te vinden bij lokaal historicus en tijdgenoot *De Craene*, die het aantal thuiswevers ten tijde van de onafhankelijkheid op een 1500 schatte.⁶⁵

De trend voor de Hollandse periode is dus duidelijk het overschakelen van vlasverwerking naar katoenverwerking. Het overschakelen van handgeweven linnen naar handgeweven katoen was echter geen duurzame oplossing voor de crisis die uiteindelijk de proto-industrie ten gronde zou richten. De thuiswevers waren – ook na een overschakeling op katoen – niet opgewassen tegen de opkomende mechanische katoenweverij en ook hun inkomsten droogden aan een ijltempo op.⁶⁶

Tijdens de Hollandse periode begonnen de Waarschootse thuiswevers aan wat een lange doodstrijd zou worden. Frappant is toch het feit dat ondanks de malaise die de thuisweverij kenmerkte tijdens de Hollandse periode er steeds meer mensen aan de slag gingen in deze nijverheid, wat het pijnlijke tekort aan (lanbouw-)alternatieven in Waarschoot illustreert.

⁶² DE VOS (A.) id. p.132

⁶³ DE VOS (A.) id. p.133

⁶⁴ VAN DER MAELEN (P.) *Dictionnaire géographique de la Flandre Orientale*. Brussel, s.n., 1834, p. 231

⁶⁵ DE CRAENE (D.) *Waarschoot sedert 1830*, Gent, s.n., p. 107

⁶⁶ Zie hoofdstuk 4

d) Na de Belgische onafhankelijkheid van 1830

*“Vanaf 1830 tot 1840 vond het grootste deel onze werkende bevolking haar bestaan in de katoen- en lijnwaadnijverheid. Ten deze tijde telde men rond de 1500 handwevers, die allen ten huize werk vonden. Deze twee nijverheidstakken, bron van voorspoed voor onze werkende klas, begonnen te kwijnen rond 1840; meermaals moesten de wevers wachten naar de grondstof en de weefloon verminderde merklijk.”*⁶⁷

Na de Belgische onafhankelijkheid verzonk de thuisweverij steeds dieper in crisis, nu hoofdzakelijk omdat de concurrentie van de katoenindustrie steeds sterker werd, en de linnennijverheid vanaf 1838 ook mechaniseerde. Pogingen van de lijnwaadwevers om hun loonverlies te compenseren met katoenweven boden weinig soelaas. De wevers en spinsters verarmden stelselmatig, en toen de aardappel- en graanoogsten verschillende opeenvolgende keren mislukten tijdens de jaren '40 van de 19^e eeuw, werd de crisis fataal.⁶⁸ Er werden een aantal pogingen ondernomen de thuisnijverheid te redden; maar uiteindelijk zou de crisis de desindustrialisatie van het platteland voor gevolg hebben. De werkloze en verarmde plattelandsbewoners gingen een potentiële arbeidsreserve voor de fabrieken vormen, wat erg belangrijk was voor de latere industrialisatie van een plattelandsgemeente als Waarschoot.

⁶⁷ sic. DE CRAENE (D.) Waarschoot sedert 1830. Gent, s.n., 1893, p. 107

⁶⁸ BRACKE (N.), id. p. 17

Hoofdstuk 4: De industrialisatie en de crisis van de thuiswevers

a) *De crisis samengevat*

Eigenlijk reeds vanaf eind 18^e eeuw ontwikkelde zich een structurele crisis in de linnennijverheid. De prijzen van de grondstoffen en voedsel stegen door verminderde opbrengsten van de gronden. Bovendien belemmerden politieke verschuivingen de invoer, raakte de internationale afzetmarkt voor linnen verzadigd en stagneerden bijgevolg de inkomens van de lijnwaadwevers. Mechanische weverijen verschenen voor het eerst; deze produceerden bovendien katoen, een goedkoper product dat beter aan de vraag voldeed dan het dure handgeweven linnen.

Aanvankelijk kon de proto-industrie zich nog handhaven tegen deze tendensen via enkele koerswijzigingen. De groei van de aardappelteelt kon voor de landbouwers onder de thuiswevers nog enig soelaas bieden, en de handelaars legden zich meer en meer toe op onroerende goederen. Maar het wegvallen van de Franse afzetmarkt met de komst van de Hollandse periode kwam de sector niet meer te boven. De concurrentie van de katoenindustrie nam verder toe, de grondstoffen bleven stijgen in prijs en op de koop toe volgden de misoogsten in de jaren 1840 elkaar op. Het reële inkomen van de thuiswevers bleef gestaag dalen. De onafhankelijkheid kon geen kentering veroorzaken in de verslechterende toestand. Naast de toenemende concurrentie van de katoenfabrieken kwam er ook een mechanisatie van de vlasnijverheid op gang; de oprukkende mechanisatie en industrialisatie in de steden maaide het gras voor de voeten van de thuiswevers weg.⁶⁹ Hiervan dachten de textielexploitanten die de thuiswevers werk verschafften eerst nog gebruik te maken. Ze grepen de opkomst van de industrie aan om de verloning van de thuiswevers verder af te kalven, ervan overtuigd dat deze toch geen andere keuze hadden dan zich bij deze voorwaarden neer te leggen. Een verdere verpaupering van de thuiswevers was uiteraard het gevolg.⁷⁰ Omstreeks 1837 was de situatie op het platteland dramatisch geworden. De crisis in de thuisnijverheid leidde meer en meer tot een desindustrialisatie van het Vlaamse platteland. Voormalige thuiswevers uit verschillende

⁶⁹ BRACKE (N.) *Bronnen voor de industriële geschiedenis. Gids voor Oost-Vlaanderen (1750-1945)*. Gent, Academia Press, 2000, pp. 17-18

⁷⁰ BONNE (B.) Waarschoots textielverleden.

In: *Heemkundige bijdragen uit het meetjesland*. 13, 1999, I. pp. 7-8

Oost-Vlaamse gemeentes vormden bijgevolg een proletariaat dat werd aangetrokken door de Gentse fabrieken. Een volgende stap in de mechanisatie, de mechanisatie van het weven van het vlas, betekende de doodsteek voor de thuiswevers. Tegen 1850 speelde de proto-industrie van het platteland dan ook nog slechts een marginale rol.⁷¹

b) De opkomst van de Gentse katoenindustrie

Reeds tijdens de tweede helft van de 18^e eeuw werden in Gent de eerste katoenfabrieken opgericht. Aanvankelijk ging het vooral om katoendrukkerijen, die voornamelijk *indiennes* (Indische katoentjes) bedrukten. Tussen 1770 en 1775 is er al sprake van een 20-tal bedrijven, die werk bieden aan honderden arbeiders.

Jan Dhondt maakt gewag van 5 generaties Gentse ondernemers tussen 1750 en 1840.⁷² In het midden van de 18^e eeuw laat zich een eerste pioniersgeneratie opmerken. Deze generatie was nog negociant, maar begon ook reeds bescheiden industriële ondernemingen op touw te zetten; manufacturen die echter nog volledig binnen het bestel van hun handelsondernemingen functioneerden.

De katoendrukkers – waarvan hierboven sprake – vormden een tweede generatie ondernemers. Tijdens de tweede helft van de 18^e eeuw bouwden zij voort op wat hun voorgangers waren begonnen. Geheel in de nog mercantilistische geest, gingen ze zich enkel bezighouden met wat het meeste opbracht, in casu het bedrukken van geïmporteerd katoen. Echte technologische vernieuwingen zouden er maar komen met wat *Dhont* omschrijft als de derde generatie.⁷²

Deze derde generatie zou eind 18^e, begin 19^e eeuw de beginnende mechanisatie in onze streken inluiden. Bijna legendarisch is de figuur van *Lieven Bauwens* die een *Mule Jenny* uit Engeland naar Gent smokkelde. Deze generatie zorgde voor een mechanisatie van het katoenspinnen, en plaveide zo de weg naar een gemechaniseerde textielindustrie in Gent. Ook de gebroeders *Lousbergs* dienen hier te worden vermeld. Zij begonnen voor het eerst een gemechaniseerde weverij, en meteen ook een eerste volledig geïntegreerd katoenbedrijf (in Ronse) dat spinnen, weven en drukken combineerde.⁷²

Ten tijde van *Bauwens* en *Lousbergs* werd het weven echter nog in hoofdzaak handmatig gedaan, meestal in uitbesteding op het platteland. Wel verbeterde ook de weeftechniek dankzij het vliegend schietspoel, een andere technische verbetering die door *Bauwens* naar

⁷¹ BRACKE (N.), id., pp. 17-18

⁷² DHONT (J.) BRUWIER (M.) The industrial revolution in the low countries, 1700-1914

het vasteland werd meegebracht. Het zou echter nog tot de jaren 1840 duren vooraleer de thuisweverij definitief zou bezwijken (cf. supra).

Gebruik makend van de sprongen voorwaarts op technisch vlak zou aan het begin van de 19^e eeuw een vierde generatie op de voorgrond treden. De vierde generatie was er een van speculanten. Gebruik makend van conjunctureel gunstige periodes probeerden zij snelle winsten te boeken door de nieuwe technieken die hun voorgangers hadden aangebracht toe te passen in hun ondernemingen. Profiterend van Napoleons Continentale Blokkade die de invoer van katoen uit Engeland tegenhield investeerden zij in mechanische ateliers. In 1810 draaiden er in Gent dan ook zo'n 115.000 mechanisch aangedreven spinnen. Het tanende Franse bewind zou echter snel weer voor crisis in de sector zorgen, de sector was door het speculatieve karakter van haar ondernemers nog niet stabiel genoeg om een serieuze crisis te kunnen overleven.⁷³

Het zou duren tot na 1815 vooraleer de Gentse textielsector enigszins volwassen werd. Een vijfde generatie ondernemers zou investeren in grotere, mechanische ondernemingen die een solide textielsector zouden gaan vormen. De bedrijven van *Bauwens* en *Lousbergs* hadden het einde van de Franse periode niet overleefd. Na deze crisis met massale ontslagen voor gevolg bleef de Gentse textielsector aanvankelijk sukkelen in de Hollandse periode. Tegen 1817 hadden 12 van de 29 Gentse mechanische spinnerijen opgehouden te bestaan, hoofdzakelijk vanwege de concurrentiedruk vanuit Engeland. Deze malaise werd echter gevolgd door een nieuwe moderniseringsgolf in het Gentse tussen 1819 en 1823. De rijzende ster aan het Gentse textielfirmament werd nu het bedrijf *Voortman*.⁷³ In 1821 bouwde *Voortman* een mechanische katoendrukkerij en een weverij van 100 op stoomkracht aangedreven getouwen. In 1823 volgde de oprichting van een eigen constructiebedrijf en in 1826 een mechanische spinnerij; een mooi voorbeeld van wat *Immanuel Wallerstein* "verticale integratie" noemt (het monopoliseren van verschillende stappen in een productieketen door eenzelfde bedrijf).⁷⁴ Dit wijst erop dat de Gentse klasse van ondernemende kapitalisten volwassen proporties begon aan te nemen.

In: The Fontana Economic History of Europe. The Emergence of industrial societies 1, London, 1978, pp. 329-366

⁷³ VANHAUTE (E.) Economische en Sociale Geschiedenis van de Nieuwste Tijden. Gent, Academia Press, 2002, pp. 78-81

⁷⁴ WALLERSTEIN (I.) Historical capitalism with Capitalist Civilization. London, Verso, 2003, 163 p.

Tegen 1830 waren er in het Gentse een 700-tal *power-loom* weefgetouwen actief, en waren er naast *Voortman* twee andere volledig geïntegreerde katoenbedrijven bijgekomen (*De Hemptinne* en *De Vos*). Deze bloei werd grotendeels mogelijk gemaakt door de bestellingen van de *Nederlandse Handelsmaatschappij*, die het Gentse katoen exporteerde naar Zuid-Oost-Azië. Op dat moment was Gent hét Mekka van de katoenproductie (zowel de stof als de machines) op het vasteland geworden, niettegenstaande men slechts een fractie van de productie van Engeland kon evenaren.⁷⁵

c) *De situatie in Waarschoot voor 1858*

Wetende dat voor het overgrote deel van de Waarschootse werkende bevolking de thuisweverij een essentieel onderdeel was van het inkomen, is het niet moeilijk in te denken dat de crisis die de industriële revolutie meebracht hier dan ook bijzonder hard aankwam. In 1825 werkten er in Waarschoot nog 809 katoenwevers en 371 lijnwaadwevers in dienst van Gentse patroons. Op het eind van de Hollandse periode zouden er zelfs 1089 katoen- en 369 lijnwaadgetouwen actief zijn geweest in Waarschoot.⁷⁶ Rond 1837, toen de crisis ten gevolge van de mechanisatie zich in volle hevigheid liet gelden waren er naar schatting 1500 thuiswevers werkzaam,⁷⁷ de situatie in Waarschoot begon dan ook bijzonder nijpend te worden.

1. *Het lot van de thuiswevers*

Tijdens de eerste helft van de 19^e eeuw was het grootste deel van de werkende bevolking van Waarschoot actief dus in de katoen- en lijnwaadnijverheid.

In 1840, in volle crisis, werd een ministeriele commissie samengesteld die het land rondtrok om ter plaatse te gaan vaststellen hoe erg het wel was gesteld met de thuisnijverheid op het platteland. Deze commissie bezocht ook Waarschoot, Sleidinge en Evergem op 29 april 1840.⁷⁸ In Waarschoot interviewden de commissieleden eerst enkele thuiswevers.

De heren *Maenhout*, *Blanckaert* en *Hoorebeke*, alle drie landbouwer/wever van beroep, gaven aan dat de situatie dramatisch was geworden. Zij verklaarden dat de grondstof voor het weven van lijnwaad (vlas) onbetaalbaar was geworden. In 1826 kostte het vlas nodig voor het weven van een stuk lijnwaad nog 33 à 34 stuivers. Op het moment van de

⁷⁵ VANHAUTE (E.), id., 78-81

⁷⁶ VAN DER MAELEN (P.) Dictionnaire géographique de la Flandre Orientale. Brussel, s.n., 1834, p. 231

⁷⁷ DE CRAENE (D.) Waarschoot sedert 1830, Gent, s.n., p. 107

⁷⁸ Enquête sur l'industrie linière. Interrogatoires. Brussel, 1841, pp. 278-283

interviews betaalden de heren thuiswevers 55 tot 65 stuivers voor eenzelfde hoeveelheid vlas. Het lijnwaad dat ze hiervan vervolgens konden weven bracht op de koop toe nog eens 2 pond minder op in vergelijking met 1826. De landbouwers onder hen (dhr. *Maenhout* pachtte een aanzienlijk stuk grond van 75 gemeten, terwijl zijn twee collega's het met 8 à 11 gemeten moesten stellen) konden nog terugvallen op hun landbouwactiviteiten om in hun basisonderhoud te voorzien, maar de beroepswevers waren volgens hen verdoemd. Een Waarschootse makelaar in lijnwaad bevestigde de commissie dat de prijzen voor de afgewerkte stukken lijnwaad veel te laag waren gezonken om ook maar enigszins rendabel te kunnen zijn.

Nog volgens de commissie ging het de katoenwevers niet veel beter af. Als ze tot een stuk in de nacht werken konden ze nog net een halve frank per dag verdienen. Bij het Waarschootse gemeentebestuur peilde de commissie naar de mogelijkheden van een volledige overstap op katoen. Het gemeentebestuur repliceerde dat het de jonge wevers aanspoorde zoveel mogelijk katoen te weven ipv. lijnwaad, maar zag hierin ook geen oplossing op lange termijn. In het interview met het gemeentebestuur hingen de schepenen een erg donker beeld op van de toestand van de thuiswevers; ze stellen dat het verschrikkelijk was geworden *“om op zaterdag de aalmoezenbedeling bij te wonen, de mensen vallen er flauw van de honger”*, aldus burgemeester en schepenen.

In een ander interview verklaarden twee bejaarde wevers – respectievelijk 64 en 76 jaar – dat ze in hun lange carrière als wevers nog nooit zo'n rampzalige toestand hebben meegemaakt.

De onderzoekscommissie besloot in 1840 dat de thuiswevers eenvoudig weg hun brood niet meer konden verdienen, hoe hard ze ook werkten (*“les tisserards ne peuvent avoir un peu de beurre sur leur pain”*).⁷⁹

Toch waren er anno 1845 nog zo'n 1000 katoen, en een 250 lijnwaadgetouwen actief in Waarschoot. In 1846 hadden de katoenwevers op de koop toe nog eens af te rekenen met een katoencrisis. Tijdgenoot en lokaal historicus *De Craene* getuigt:

“Eene katoenkrisis kwam ons in 1846 overvallen en verscheiden wevers waren genoodzaakt naar Frankrijk uitte wijken; in een enkel jaar, 't was in 1853, verlieten een vijftigtal wevers hunne gemeente, om werk te gaan zoeken naar Frankrijks Noorder Departement, alwaar men dan nog een bestaan kon vinden; weinige wevers keerden nochtans naar hier terug in

⁷⁹ Enquête sur l'industrie linière. Interrogatoires., id, pp. 278-283

*wiens toestand men eene merkelijke verbetering ontwaarde. Het groot verteer en de duurte der levensmiddelen waren daar de oorzaak van.”*⁸⁰

Gent en enkele Noord – Franse steden, waar de mechanisatie reeds begonnen was trokken de werkloze thuiswevers aan als magneten. De Waarschootse wevers die besloten elders hun geluk te gaan beproeven trokken vooral naar de streek rond Rijssel en Roubaix, waaronder velen naar Halluin.⁸¹ De prijzen voor huisvesting en levensmiddelen waren in deze steden vanzelfsprekend een stuk hoger dan op het Waarschootse platteland, en daar verwijst *De Craene* dan ook naar als hij het over “*Het groot verteer en de duurte der levensmiddelen*” heeft.

Terwijl de katoenwevers kregen af te rekenen met een reeks crisissen, waren inkomsten uit de lijnwaadweverij zo sterk gedaald dat de meeste jongere vlasspinsters veranderden van werk, en overschakelden op spoelen of bommen. Ook werden er een aantal initiatieven genomen die probeerden de traditionele textielproductie nieuw leven in te blazen, zij het met slechts beperkt succes.

2. Het nijverheidscomité

Op 29 juni 1844 richtte het Waarschootse gemeentebestuur een nijverheidscomité⁸² op, dat werk moest gaan verschaffen aan behoeftige wevers en spinsters. Het kon daarvoor rekenen op een provinciale subsidie van 500 fr. de leden waren:

Judocus Bernardus Wttenhove, burgemeester (voorzitter)

Petrus de Vos, pastoor-deken,

Charles Claeys, vertegenwoordiger van het armbestuur

Jan Bernard Pauwels-De Smet, fabrikant en lid van de gemeenteraad

Charles van den Braembussche, fabrikant

Pieter Hyppoliet de Schepper, fabrikant (cf. infra)

Jan Adolf De Schrijver, gemeentesecretaris, secretaris van het comité⁸³

⁸⁰ DE CRAENE (D.) *Waarschoot sedert 1830*. Gent, s.n., 1893, pp.106 – 107

⁸¹ BONNE (B.) *Waarschoots textielverleden (2)*.

In: *Heemkundige bijdragen uit het meetjesland*. 14, 2000, I. pp. 30-32

⁸² Bij KB van 31 oktober 1843 was besloten tot de oprichting van Nijverheidscomités ter ondersteuning van de teloor gaande linnennijverheid.

⁸³ DE VOS (A.), id., p. 172

Het comité had de bedoeling werk te verschaffen aan zoveel mogelijk werkloze wevers en spinners, maar het zou geen succes worden. In oktober 1844 had het weliswaar een bijkomende subsidie van 1000 fr. bemachtigd en een vijftigtal spinsters werk bezorgd voor de komende winter, maar de mensen die door het comité tewerk gesteld werden bleken te verlieslatend. Er werd al gauw niet meer elke maand vergaderd zoals gepland, en de activiteiten van het comité vielen quasi stil tot het werd opgedoekt in januari 1846. Het had tijdens haar bestaan enkele wevers en spinsters opdrachten bezorgd en enkele wevers een opleiding in Gent bezorgd, maar daar was het bij gebleven.⁸⁴

3. De handwerkscholen

Op 12 juni 1842 werd een kantwerkschool geopend in het klooster van Waarschoot. De school werd bestuurd door de kloosterzusters, en kreeg een provinciale toelage van 250 fr. De school was vrij groot en goed uitgerust; het kantatelier beschikte over 60 getouwen. In 1851 werkten er 72 werksters in de school, die daarmee 75 centiem per dag verdienden, bovenop een voedselbedeling.⁸⁵ De school nam meisjes aan vanaf 6 jaar, die van 5 uur 's ochtends tot 9 uur 's avonds hoofdzakelijk Valanciennes-kant maakten, hoewel ze ook een uur per dag les kregen in lezen, schrijven en rekenen. Hoewel de school een relatief succes leek, werd ze in 1857 echter alweer gesloten.⁸⁶

Op 19 maart 1848 werd, door het klooster, een borduurschool gesticht, waar een veertigtal meisjes vanaf 10 jaar aan de slag konden tegen 60 centiem per dag. De school stond onder leiding van mevrouw *Wttenhove*, de vrouw van de toenmalige burgemeester. Ook deze school zou echter na enkele jaren alweer opgedoekt worden.

De *zusters van den H. Vincentius à Paulo* richtten in 1849 een handschoenenschool op die zich ook in het klooster bevond, maar na enkele jaren weer de deuren moest sluiten bij gebrek aan werk. De handschoenmakerij werd echter weer heropend door *Marie Uytterschaut*, die voor de Brusselse nijveraars *Ralenbeek* en *Nocke* werkte. Deze heren produceerden militaire handschoenen, en stelden in hun Waarschootse naaiatelier een honderdtal naaisters tewerk, tegen een verloning van 75 centiem tot 1 frank per dag.⁸⁷

⁸⁴ DE VOS (A.), id., pp. 171-172

⁸⁵ Hierover verschillen de meningen van *De Vos* en *De Craene*: volgens *De Vos* verdienden de meisjes slechts 40 cent.

⁸⁶ DE VOS (A.), id., p.173

⁸⁷ DE CRAENE (D.), id., p. 108

4. subsidies voor de weefgetouwen

Tenslotte dient nog een laatste poging van het gemeentebestuur om de huisnijverheid te redden te worden vermeld. Op 23 maart 1849 stuurde het gemeentebestuur een verzoek tot subsidiëring van de weefgetouwen naar de koning:

“Aan Zijne Majesteit den Koning der Belgen

Sire!

Een der bloeyendste tijdstippen onze volkrijke gemeente was datgeene van 1804 tot 1812, wanneer den linnenhandel met ijver en kunde alhier werd waergenomen en ongeveer 1650 weefgetauwen benevens 2000 spinnewielen op eene bevolking van bij de 5000 inwoners, in volle werkzaamheid waren.⁸⁸

Deze nijverheid maekte gedeeltelijk plaets voor den inval der Katoenfabricatie welke men hier eerst in 1816 en 1817 zag invoeren, in op eene zo breede schael werd beoeffend dat eene optelling in 1829 gedaen 1800 getauwen in volle werkzaamheid bestaetigde. (...) Sederst 1837 tot heden zag men de linnennijverheid langzaam sterven en van de 1650 linnenwevers zijn er slechts een twaelftal overgebleven, benevens een honderdtal spinnerssen, welke allen in zeer kwijnenden toestand verkeeren.

Alleen de Katoennijverheid is ons overgebleven, en ongeveer 1100 à 1200 getauwen zijn in werkzaamheid (...)

Door het aenhoudend verminderen van den werkloon, zeer bekrompen en niets anders opbringt dan zeer maegere spijs zonder bij veelen iets overig te laten van kleederen, slaping en zelfs om ind de durgente noodwendigheden te voorzien en dit beseft zich gemakkelijk wanneer men verondersteld eene loonvermindering van 7/8 van het geen een wever in 1817 en volgende jaeren won. (...)

Ten einde ons in staet te stellen bij voort duering aen onze werkzaeme behoeftige katoenwevers te kunnen ter hulp komen en hunne versleeten gereedschappen te kunnen herstellen en verbeteren, hebben wij het gedagt opgevat onze bede tot Uwe Majesteit te wenden op dat het gelieve aen de gemeente Waerschoot eene subsidie toe te staen van zevenhonderd francs, ten einde uitsluitende gebruikt te worden ot herstel en verbetering der werktuigen onzer behoeftige katoenwevers. (...)

Uwe dienaeren en onderdaenen te Waerschoot,

Den 23 Maert 1849”⁸⁹

⁸⁸ Deze schattingen lijken enigzinds overdreven (zie vorig hoofdstuk).

⁸⁹ GA Waerschoot – 733 – aanvraag tot verbetering van de getouwen.

Het verzoek werd ingewilligd en de subsidie van 700 fr. werd toegekend, op voorwaarde er een gedetailleerde lijst werd teruggestuurd waarop werd aangegeven hoe het geld precies was besteed. Volgens die lijst werden er in totaal 135 wevers geholpen met verbeteringen aan hun getouwen, gaande van het plaatsen van betere borstels, vliegende schietspoelen of een conversie van een lijnwaad- naar een katoengetouw.

Het hoeft niet te verbazen dat ook deze maatregel slechts een pleister op een houten been was, en de toestand van de vroegere lijnwaadwevers er niet wezenlijk op verbeterde. De toestand van de wevers, die het merendeel van de bevolking van Waarschoot uitmaakten, zou schrijnend blijven tot aan de mechanisatie. Voor hen die niet van de thuisweverij hoefden te leven betekende de 19^e eeuw echter wel een verbetering in de levensstandaard, maar dit was nog geen 10% van de bevolking.⁹⁰

⁹⁰ DE VOS (A.), id., pp. 178-185

d) De demografische impact van de crisis

Een goede graadmeter voor conjuncturele schommelingen zijn de demografische veranderingen die een gemeenschap ondergaat. Overlopen we enkele demografische gegevens voor het 19^e eeuwse Waarschoot, dan zijn de sporen van de crisis van de thuiswevers duidelijk te zien.

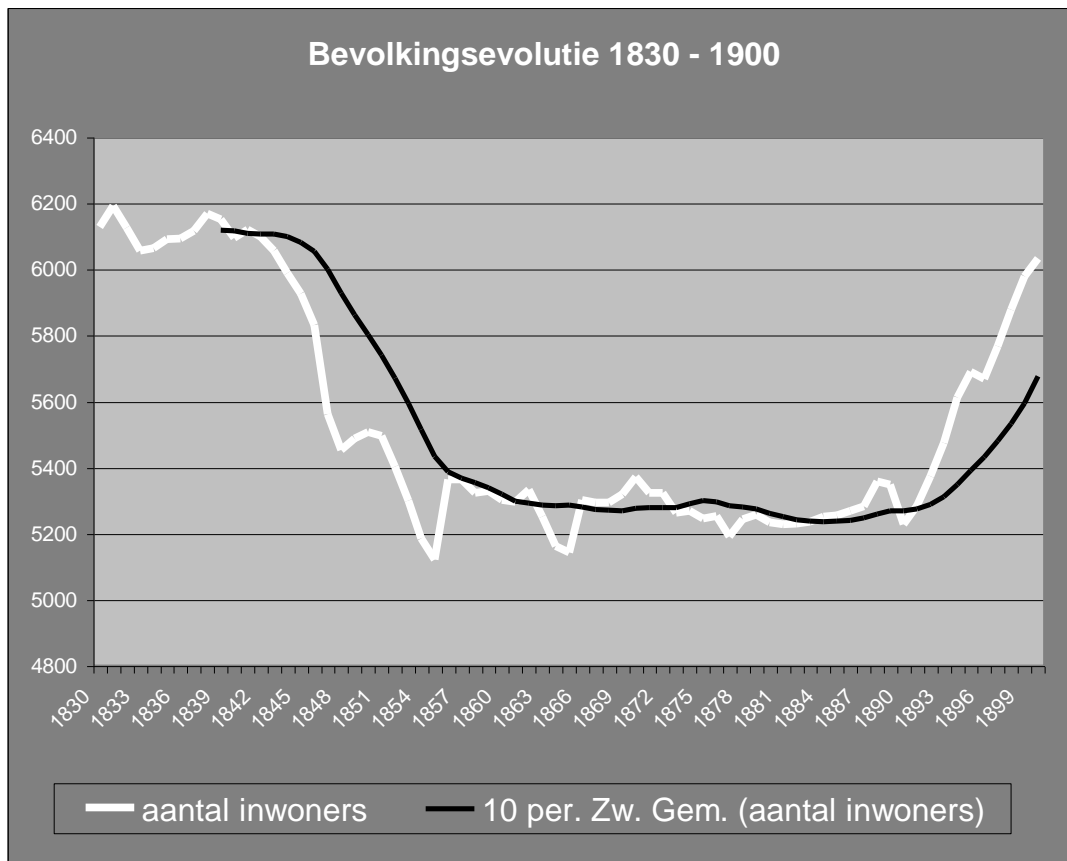

Op deze grafiek is de evolutie van het aantal inwoners tussen 1830 en 1900. Het valt meteen op dat het bevolkingspeil tussen 1838 en 1855 een spectaculaire duik neemt van niet minder dan 1048 inwoners. In een tijdspanne van nog geen twintig jaar verloor de gemeente een zesde van haar inwoners, terwijl het inwonersaantal in de periode daarvoor nog een gestage groei had gekend. Deze malaise is te wijten aan een sterftecijfer dat tijdens de crisisjaren stelselmatig hoger lag dan het geboortecijfer, gekoppeld aan een migratiebeweging, hoewel deze toch eerder beperkt bleef (zie ook hoofdstuk 1). Na het absolute dieptepunt van 1855 stabiliseerde het bevolkingsaantal zich, met schommelingen van ten hoogste een 200-tal inwoners, tot 1892. Toen begon de gemechaniseerde textielindustrie in Waarschoot al goed op gang te komen.

Deze cijfers zijn erg uitgesproken en lopen opvallend gelijk met de neergang van de thuisweverij en de opkomst van de gemechaniseerde textielindustrie. Dit illustreert erg sterk hoe hard de crisis van de huisnijverheid Waarschoot moet hebben getroffen.

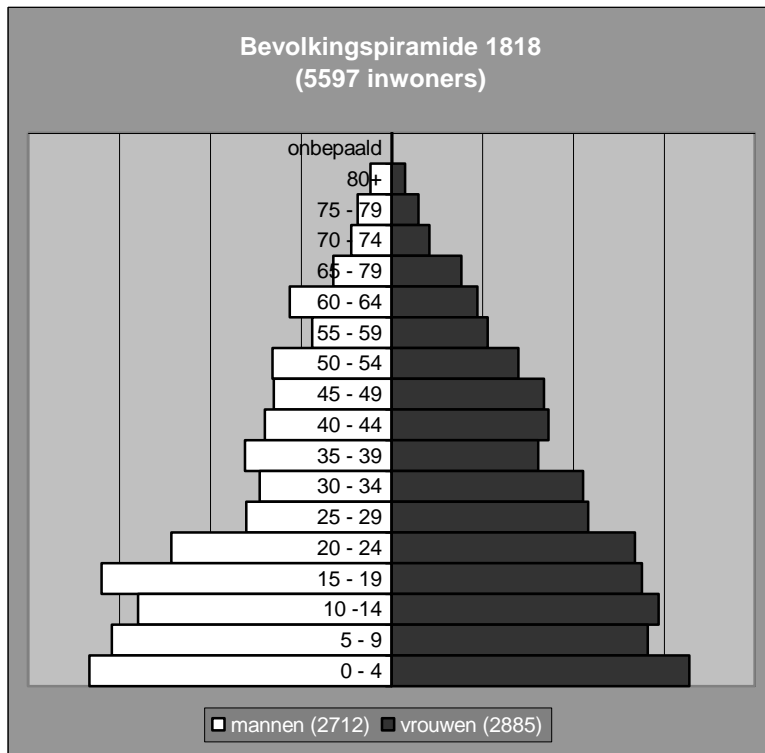

Bekijken we vervolgens enkele bevolkingspiramides. De eerste, geeft de doorsnede van de Waarschootse bevolking weer in 1818, toen het nog relatief goed ging met de thuisnijverheid. Het bevolkingsaantal kende in die periode nog een gestage groei, en dat is te zien aan de piramide: de grootste leeftijdscategorie is die tot 5 jaar. Binnen die categorie is er ook een licht overschot aan jongens (332) tegenover meisjes (328), wat op een natuurlijke verhouding tussen de geslachten wijst. Als de foetale en endogene sterfte toeneemt ten gevolge van verslechterde levensomstandigheden, uit zich dit in een vermindering van het jongenssurplus, of kan dit zelfs een omgekeerde verhouding voor gevolg hebben.⁹¹

Al bij al is dit toch een typische bevolkingspiramide voor de 19^e eeuw, met een brede basis en een langzaam versmallende top.

⁹¹ DE VOS (A.), id., p. 85

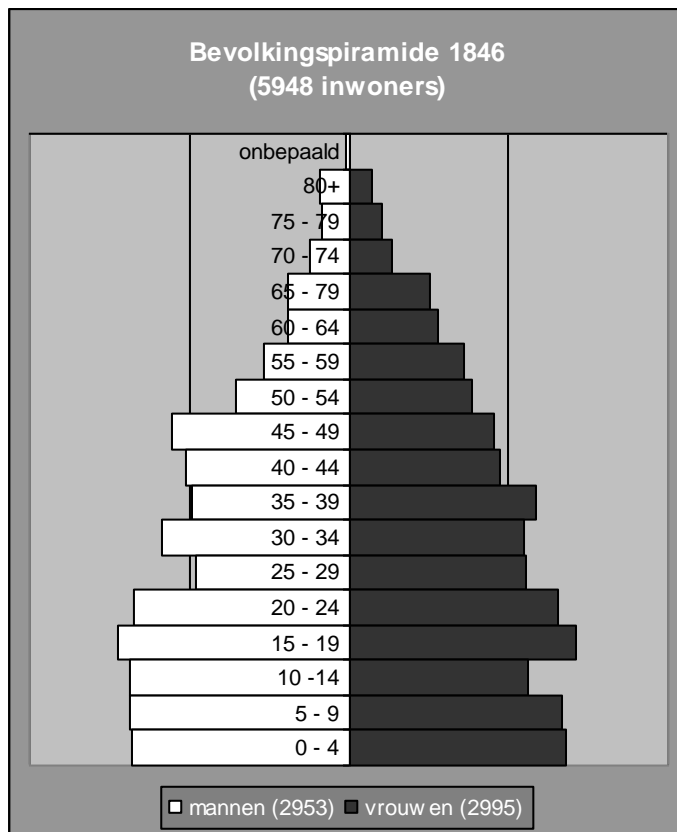

Een tweede piramide geeft de situatie van 1846 weer, in volle crisis. De basis van de piramide is een stuk slanker geworden, in vergelijking met die van 1818, wat wijst op een teruggelopen geboortecijfer voor het decennium dat vooraf ging aan het moment van deze opname. Ook binnen de jongste categorie is er geen surplus meer van de jongens. Dit betekent dat er tussen 1842 en 1846 meer meisjes (273) dan jongentjes (271) geboren werden, wat dan weer wijst op een toegenomen foetale en endogene sterfte. Dit toont aan dat de levensomstandigheden in deze jaren gevoelig verslechterden.

e) Een aanloop naar industrialisatie

Van textiel fabrieken zou in Waarschoot geen sprake zijn tot 1858. Niettegenstaande werden er toch initiatieven genomen die een aanloop vormden naar de latere industrialisatie tijdens de tweede helft van de 19^e eeuw.

Reeds in 1759 wordt er gewag gemaakt van een “verspreide manufactuur” te Waarschoot.⁹² Dit hield in dat de lijnwaadkoopman *Johannes Beir* een 25-tal getouwen bezat, dewelke hij verhuurde aan wevers verspreid over de hele gemeente. Met een beetje goede wil kan men

⁹² BONNE (B.) Waarschoots textielverleden

in: *Heemkundige bijdragen uit het Meetjesland*, XII, nr. 4, 1998, pp. 169-170

deze man tot *Dhondts* eerste generatie van negociant-ondernemers rekenen, hoewel het hier strikt genomen gaat om een klassiek voorbeeld van thuisarbeid volgens het “putting-out” principe.

Echte manufacturen bestonden er aan het begin van de 19^e eeuw echter nog niet in Waarschoot.⁹³ Op grotere initiatieven in de textielsector is het dan ook wachten tot 1841. In dat jaar vestigt *Hyppolite de Schepper* zich in “t’kasteel” van Beke. Hij begint in een pand naast zijn woning een manufactuur waarin tegen 1843 een 25-tal weefgetouwen in ondergebracht zijn.⁹⁴

Deze werkplaats was nog niet gemechaniseerd, en het enige wezenlijke verschil tussen deze manier van werken en de thuisnijverheid is dat de wevers in een grote ruimte ondergebracht werden, hetgeen moest toelaten hen beter te controleren. Dit zou de kwaliteit en de productie ten goede gekomen zijn. In 1843 stonden er in deze manufactuur 25 Jacquard-getouwen en 22 blauwkuipen. Er werd vooral geruit linnen voor neusdoeken geweven. Reeds voor de oprichting van deze manufactuur was *De Schepper* al actief als werkgever aan zo’n 250 Waarschootse thuiswevers, de stap naar het investeren in een manufactuur was dan ook niet zo heel erg groot.⁹⁵

Na de manufactuur van *de Schepper* volgden er nog verschillende dergelijke werkplaatsen waarin handmatig geweven werd. In 1853 liet de Gentse industrieel *Jacques Henri Hebbelinck* een weefatelier bouwen op perceel 346 van de sectie E van het kadastraal plan van Waarschoot.⁹⁶ Dit perceel maakte deel uit van een huizenrij in de huidige stationstraat in hartje Waarschoot; de manufactuur mat dan ook niet meer dan 23 meter bij 15.

Hebbelinck was een Gentse ondernemer die een spinnerij annex weverij bezat op de Oude Citadel nr. 152 in Gent, een onderneming die tijdens de jaren ‘50 van de 19^e eeuw in uitbreiding was. Hoogstwaarschijnlijk ving *Hebbelincks* Waarschootse manufactuur, een weverij, een deel van de productie van gesponnen garen op die niet in de weverij van de Oude Citadel zelf kon worden geweven. Naast katoen werd er in de weverij echter ook wol geweven. In deze werkplaats werd in 1853 het eerste stoomtuig geplaatst dat in de Waarschootse textielsector dienst deed. Deze stoomketel mat drie meter bij één, had een kracht van 4 paarden en ontwikkelde een druk van twee tot drie atmosfeer. Het tuig dreef

⁹³ RA Gent - Fonds scheldedepartement, nr. 2228/38 - Staten betreffende gegevens resp. katoenmanufaktruen en fabrieken en wolmanufacturen en fabriek in het scheldedepartement voor 1810 en 1^e sem. 1811.

⁹⁴ BONNE (B.), id., p. 169

⁹⁵ BONNE (B.), id., p. 170

⁹⁶ GAW – 752 ½ - Hinderlijke inrichtingen: textielbrieken 1847 – 1951. – Kleine Weverijen 1853 – 1951. – vergunningsaanvraag Hebbelinck.

echter geen getouwen aan, maar werd enkel als verwarmingsketel gebruikt. De schouw ervan was 14 meter hoog.⁹⁷

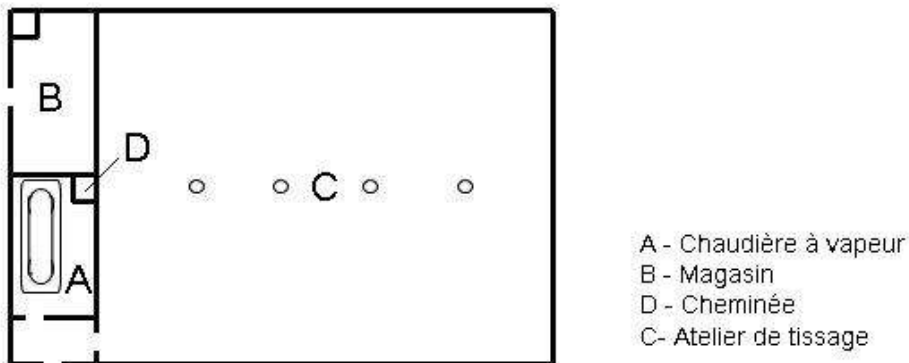

figuur 1: Schets van de plattegrond van de manufactuur van *Hebbelinck*, zoals die terug te vinden is in het vergunningsdossier.

Anno 1858 breidde *Hebbelinck* zijn fabriek in Gent verder uit met een mechanische weverij annex spinnerij.⁹⁸ De manufactuur in de Waarschootse Stationstraat zou nog lang blijven bestaan, maar door de jaren heen verschillende keren sluiten en heropenen onder verschillende eigenaar.⁹⁹ *Hebbelinck* zelf deed de manufactuur in 1867 van de hand en verkocht het pand aan ene *Henri Hubers-Desespringalle* uit Gent. Vermoedelijk verschaftte de manufactuur ook werk aan menig thuiswever, aangezien ze volgens de industrietelling van 1896 toch 103 werknemers in dienst had, die onmogelijk allemaal aan de slag konden op een dergelijke kleine werkvloer als die van de manufactuur in de Schoolstraat.¹⁰⁰

De opkomst van de mechanische weverij vanaf 1858

Ondanks de algemene crisis die de thuisnijverheid al sinds de jaren '30 van de 19^e eeuw overheerste bleef menig inwoner van Waarschoot actief als thuiswever, tot op het eind van de 19^e eeuw. Tijdens de jaren '40 en '50 probeerden de wevers te overleven door deels terug te vallen op hun landbouwinkomsten, anderen gingen de kantwerkschool, het naaiatelier of de manufactuur in, anderen weken uit naar Noord-Frankrijk of pendelden naar Gent om er in de textiel fabrieken te gaan werken. Een duurzame oplossing van het

⁹⁷ GAW – 752 ½ - Hinderlijke inrichtingen: textielbrieken 1847 – 1951. – Kleine Weverijen 1853 – 1951. – Kadastraal plan manufactuur Hebbelinck

⁹⁸ Belgisch Staatsblad van 27 december 1858.

⁹⁹ GAW – 752 ½ - Hinderlijke inrichtingen: textielbrieken 1847 – 1951. – Kleine Weverijen 1853 – 1951.

¹⁰⁰ Recensement général des industries et des métiers (31 octobre 1896), Brussel, Volume 1 A, 1900-1902 pp. 62-74

kolossale tewerkstellings- en armoedeprobleem zou op zich laten wachten tot de laatste decennia van de 19^e eeuw.

Een eerste stap naar daadwerkelijke industrialisatie werd gezet in 1858. In dat jaar vestigde zich de eerste gemechaniseerde (katoen)weverij – die van *Veuve de Schepper & Fils* – in Waarschoot (zie volgend hoofdstuk). Het zou weliswaar nog verschillende decennia duren vooraleer de gemechaniseerde textielsector in Waarschoot voldoende groot geworden was om de grote aantallen verpauperende thuiswevers op te vangen.

In 1861 brak de Amerikaanse burgeroorlog uit, waardoor de katoensector nog maar eens in de problemen kwam. De regering kwam de sector tegemoet met een krediet van 500.000 fr., waarvan er 1400 naar het Waarschootse gemeentebestuur ging, aangezien er in Waarschoot zo'n 550 wevers ten gevolge van de crisis zonder werk waren komen te zitten.¹⁰¹ Het gemeentebestuur probeerde zoveel mogelijk wevers voorlopig weer aan het werk te zetten door hen bestratingwerken te laten uitvoeren op de gemeentelijke wegen, daarvoor o.a. gebruik makend van de 1400 fr. overheidssubsidie. *“de gemeentelijke wegen werden hierdoor veel verbeterd, terwijl talrijke wevers in staat werden gesteld in hunne eerste behoeften te voorzien.”*¹⁰²

Het was tijdens de jaren '50 en '60 wel duidelijk geworden dat de proto - industriële thuisweverij op het platteland de opkomst van de mechanische textielfabrieken niet meer te boven zou komen. Toch bleef de thuisnijverheid bestaan zolang er onvoldoende alternatieven bestonden voor de wevers. De resultaten van de handels- en nijverheidstelling van 1896, waarbij de huisnijverheid ook werd meegeteld, geven aan dat er anno 1896 nog 366 mensen in Waarschoot bedrijvig waren in de thuisnijverheid, hetzij als spinster, wever, handelaar of tussenpersoon.¹⁰⁴

Maar terwijl de thuisweverij en -spinnerij langzaam doodbloedde tijdens de laatste decennia van de 19^e eeuw, vestigde zich een aantal gemechaniseerde textielfabrieken op Waarschoots grondgebied. Nadat de mechanische katoenweverij *Veuve de Schepper & fils* op bescheiden wijze de spits afbeet in 1858 volgde *Joseph de Hemptinne* in 1881 diens voorbeeld met de bouw van een grote mechanische weverij langs de Lieve, en in 1887 verscheen vlakbij het station de eerste weverij van *d'Heygere & Cie*, die later zou uitgroeien tot *S.A. de Waarschoot*. De Gentenaars van *Lejour - Vande Capelle* op hun beurt bouwden

¹⁰¹ DE CRAENE, id., p. 108

¹⁰² DE CRAENE, id., p. 109

in 1886 een blekerij annex ververij op de Leest, die in 1894 zouden worden uitgebreid met een weverij.

In 1880 vonden 113 mensen werk ¹⁰³ in de Waarschootse gemechaniseerde textielsector. In 1896 waren dat er 766 ¹⁰⁴ en tegen 1910 vonden 1256 ¹⁰⁵ mensen er werk. Hoe deze fabrieken eruit zagen, wat voor activiteiten ze ontplooiden, wie deze fabrieken uitbaatte, enz. wordt in volgende hoofdstukken uitgebreid besproken.

¹⁰³ Recensement de l'industrie 1880. Tome I A. Brussel, 1886, pp.140-145

¹⁰⁴ Recensement général des industries & des métiers 31 octobre 1896., id., pp. 62-74

¹⁰⁵ Recensement de l'industrie et du commerce (31 décembre 1910), Brussel, 1913-1921, Vol I, p. 551



JADIS le battage de la laine se faisait à coups de baguette sur des tables à treillis. Cette opération nécessitait des efforts continus et épuisants de la part de l'ouvrier, qui recevait un salaire maximum de 1,50 fr. par jour.

LE BATTAGE

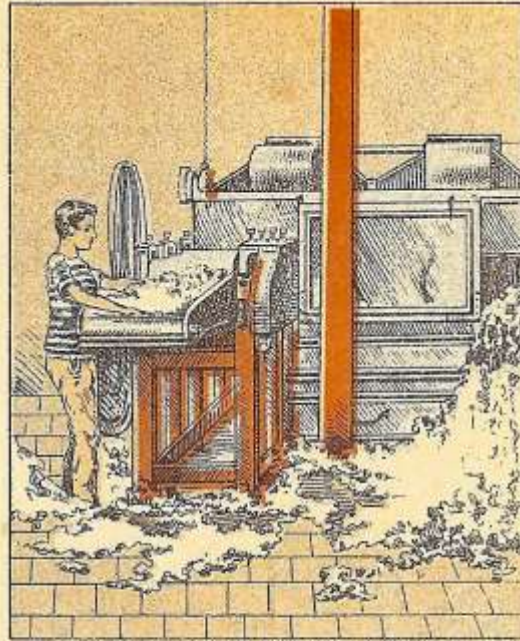

AUJOURD'HUI le battoir mécanique a supprimé tout effort physique. Le travail de l'ouvrier se réduit à introduire la laine dans la machine et à la recueillir à sa sortie. Un ouvrier préposé au battoir-brisoir touche un salaire moyen de 3 fr. par jour.

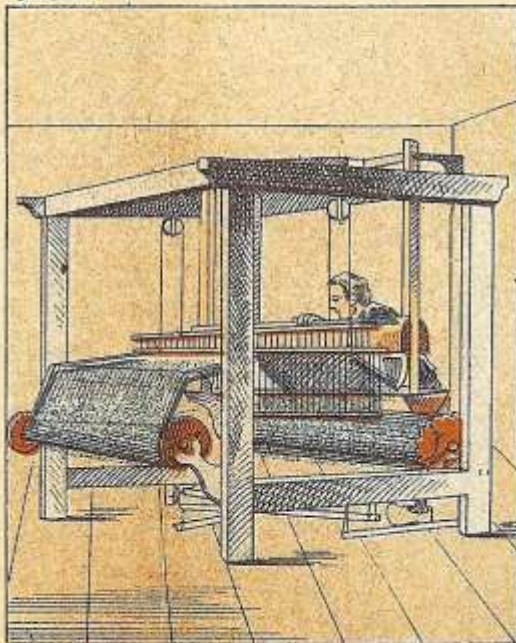

JADIS le tissage à la main exigeait un travail fatigant des bras et des jambes. Souvent le concours d'une seconde personne était nécessaire pour faire mouvoir les marches du métier. Un tisserand recevait fr. 9 à 12 pour tisser un mètre de 40 aunes, soit fr. 1,75 par jour.

LE TISSAGE



AUJOURD'HUI le tissage mécanique ne demande que de l'attention, tout effort physique est supprimé. Il a considérablement augmenté le nombre des ouvriers. L'on compte actuellement 4,000 personnes occupées au tissage. Salaire : 3 à 5 francs par journée de travail.

Figuur: De voordelen van de mechanisatie uitgelegd aan de hand van enkele tekeningen. Herkomst: DE WILDE (B.) Witte boorden, blauwe kielen. Patroons en arbeiders in de Belgische textielnijverheid in de 19^e en 20^e eeuw. Brussel, Ludion, 1997, 403 p.

Hoofdstuk 5: De Industrialisatie of de vestiging van 5 textielfabrieken

a) *Veuve De Schepper & Fils*

In het jaar 1858 vond een revolutie plaats in Waarschoot: voor het eerst in de dorpsgeschiedenis begon men te weven met mechanische weefgetouwen die werden aangedreven door een stoommachine. Voorheen waren er al enkele aanlopende initiatieven genomen, maar verder dan een door een stoomketel verwarmde manufactuur (die van Hebbelinck) was men nog niet gekomen.

“Algemeen was het gevoelen dat er geen middel meer bestond de handweverij heroptebeuren, eene andere wending was noodig om de nijverheid ui ons midden niet te zien verdwijnen,

Onze Nijveraars sloegen dan moedig de handen aan 't werk en gebruikten hunne kapitalen om de mekaniekweverij alhier intevoeren. De voorhand werd genomen door de heeren DE SCHEPPER, die eerst bij besluit van de Bestendige Deputatie, op 17 juli 1858, de machtiging verkregen alhier hunne mekaniekweverij tot stand te brengen.”¹⁰⁶

Daarmee was de eerst mechanische weverij in Waarschoot dus een feit. De provincie leverde in december 1857 een vergunning af voor de bouw van dit “*atelier de tissage/fabrique d'étoffes a activer par la vapeur*”¹⁰⁷ op perceel nr. 647 van sectie E het kadastraal plan van Waarschoot. Via dit dossier komen we heel wat te weten over de vroegere fabriek. De aanvragers van de vergunning worden “*Veuve de Schepper & fils*” genoemd, en het zou hier hebben gegaan om *Jan-Baptist de Schepper* en diens schoonmoeder *Victoria Wieme*, de weduwe van gewezen burgemeester *Judocus Bernardus Uttenhove*. Deze dame bewoonde het huis op het omwalde perceel 643 (dat de dag van vandaag nog steeds dienst doet) en bezat o.a. ook het perceel 647, waarop de fabriek werd gebouwd. Opvallend is dat men een fabriek van een dergelijke omvang midden in het dorp, bijna tegenover de kerk bouwde (met moet ook rekening houden met de schoorsteen, die toch een hoogte van minstens 24,5 meter had). De Schepper van zijn kant had al enige

¹⁰⁶ DE CRAENE (D.) Waarschoot sedert 1830, Gent, s.n., 1893, p. 109

¹⁰⁷ RAG – Fonds provincie Oost – Vlaanderen, nr. 2/5859/58 Oprichting ongezone en hinderlijke bedrijven (Veuve de Schepper & Fils) – toelating aanvraag

ervaring als katoenwever te St. Niklaas op het moment dat zijn onderneming in Waarschoot haar deuren opende.¹⁰⁸ Het feit dat de naam de Schepper reeds Wegwijzer van Gent van 1855 voorkomt als “katoenette- en siamoisen- fabrikant” te Waarschoot laat vermoeden dat de man reeds voor de bouw van zijn mechanische weverij actief was als werkgever aan Waarschootse thuiswevers.¹⁰⁹

Het feit dat men een vergunning afleverde voor een dergelijke onderneming is mijns inziens toch een indicatie van het belang dat men destijds hechtte aan een dergelijk industrieel initiatief in Waarschoot. Het college van burgemeester en schepenen leverde onverwijld een gunstig advies af, en ook het onderzoek de commodo et incommodo dat werd gehouden tot 23 december 1857 leverde geen enkel bezwaar op, terwijl er nochtans een heleboel woonhuizen in de directe omgeving van de fabriek stonden. De dag van vandaag zou dat anders liggen, mijns inziens (zie figuur 1). De uitrusting van de fabriek dan: uit het vergunningsdossier blijkt dat de fabriek een stoommachine bevatte die de getouwen aandreef. Het vergunningsdossier beschrijft het tuig als volgt: *“Eenen stoomketel met hooge drukkracht met verslapping en zonder zamendrukking van de kragt van zestien paerden, werkende met eene pressing van vier atmosferen aengestookt met houillekoolen geschikt om een hondert getauwen benodigd tot het weven met den mekaniek in beweging te brengen.”*¹¹⁰

¹⁰⁸ De Wegwyzer der stad Gent en der provincie Oost-Vlaanderen. Gent, Eug. Vanderhaegen, 1858, p 488. (onder de rubriek “Katoenette- en siamoisen- fabrikanten”)

¹⁰⁹ Vanaf de editie van 1855 werd de wegwijzer “vermeerderd met de naemlyst der fabrikanten en koopmans van heel de provincie”. In de edities van 1854 of eerder staan eventuele producenten voor Waarschoot niet vermeld.

De Wegwyzer der stad Gent en der provincie Oost-Vlaanderen. Gent, Eug. Vanderhaegen, 1855, p 480.

¹¹⁰ RAG – Fonds provincie Oost – Vlaanderen, nr. 2/5859/58 Oprichting ongezone en hinderlijke bedrijven (Veuve de Schepper & Fils) – aanvraag stoomketel



Figuur 1: Schets op basis van sectie E van het kadasterplan van Waarschoot. De rode figuur geeft de ligging van de fabriek van *Veuve De Schepper & Fils* weer.

Deze stoomketel had dus een vermogen van 16 PK, mat 7 bij 1m (met een stookruimte van 75cm diameter) ontwikkelde een druk van 4 atmosfeer.

De machine werd gebouwd in het atelier van de bekende Gentse machinebouwers *Carels*, gespecialiseerd in stoommachines aangepast aan de textielindustrie.¹¹¹

Hoewel de machine voorzien was om honderd getouwen aan te drijven, bevatte de weverij er anno 1893 slechts een vijftigtal. De aanwezigheid van honderd getouwen op eender welk

¹¹¹ BRACKE (N.) Bronnen voor de industriële geschiedenis. Gids voor Oost-Vlaanderen (1750-1945). Gent, Academia Press, 2000, pp. 27-28

moment in het bestaan van de fabriek is vrijwel uitgesloten. Het is niet erg duidelijk of er ook naast het weven van het katoen ook nog andere bewerkingen werden uitgevoerd in de fabriek, vermits er in het dossier sprake is van *“tissage/fabrique d’étoffes”*, en niet van *“Atelier de tissage”*. De plattegrond van de fabriek, zoals die terug te vinden is in het vergunningsdossier, lijkt er evenwel op te wijzen dat weven de enige mogelijke activiteit in het pand was (zie figuur 2).

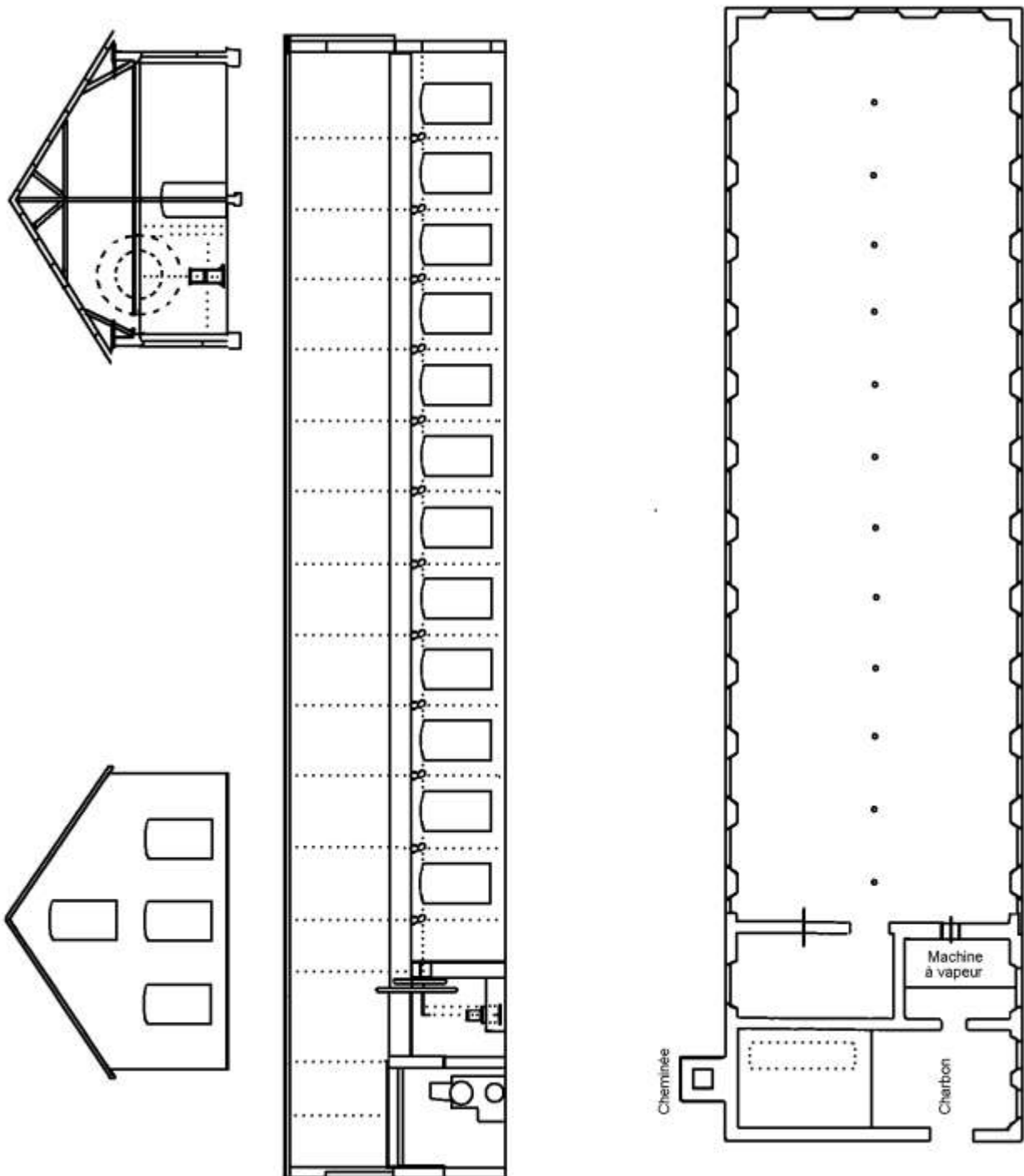

Figuur 2: Schets van de plattegrond van de fabriek Veuve de Schepper & Fils, op basis van een plattegrond uit het vergunningsdossier.

Wat het reilen en zeilen van de fabriek betreft tijdens de eerste twee decennia van haar bestaan, vond ik bijzonder weinig gegevens, maar in 1874 pikken we de draad weer op: Het lijkt erop dat de zaken in de fabriek van *de Schepper* er in 1874 vrij goed voorstonden, aangezien er in dat jaar aanvragen werden gedaan bij de provincie voor het plaatsen van twee bijkomende machines in de fabriek. Deze aanvragen werden ook goedgekeurd, en het lijkt dan ook aannemelijk dat beide tuigen ook daadwerkelijk werden geplaatst. Vooreerst werd op 24 juni 1874 een vergunning afgeleverd voor een tweede verwarmingsinstallatie¹¹². Naast de originele verwarmingsketel werd een nieuwe, grotere ketel geïnstalleerd (*“une 2^e chaudière à vapeur d’une capacité de quinze mètres vingt cent soixante cinq décimètres cubes (15m³ 965) destiné a fonctionner sous une pression de cinq atmosphères”*). De machine werd geplaatst door een Gents bedrijf, *Société de Marcinelle et Couillet de la chaudière (Joseph Staelens)* en de rook ervan werd afgevoerd door de reeds bestaande schouw (zie figuur 3).

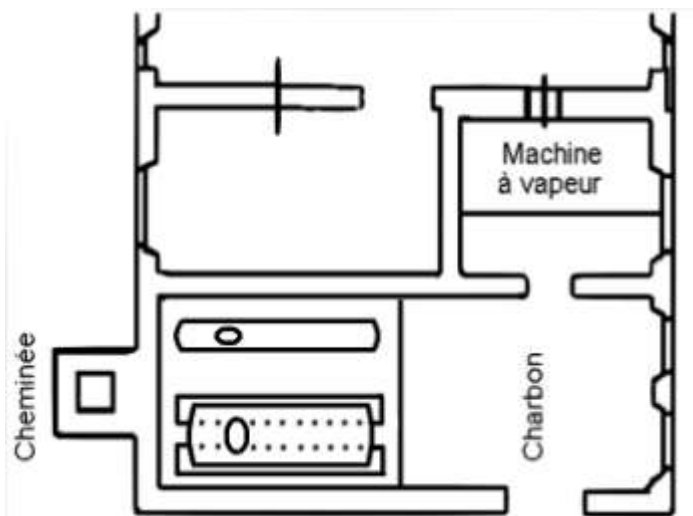

figuur 3: Schets op basis van een plattegrond uit het vergunningsdossier voor de plaatsing van de tweede verwarmingsketel (links onderaan op de tekening)

Daarnaast werd op 14 september 1874 een vergunning afgeleverd voor de plaatsing van een door stoom aangedreven generator. Een ingenieur, *August van Impe*, bracht in de loop van het onderzoek de commodo et incommodo een bezoek aan de fabriek en leverde gunstig proces-verbaal terzake af. Hij beschreef daarin, de toen net geplaatste, tweede

¹¹² RA Beveren – Fonds provincie Oost – Vlaanderen, nr. 2/4314/90 Plaatsing stoomketels en -machines (Veuve de Schepper & Fils)

verwarmingsketel, wat doet vermoeden dat de generator daarop zou worden aangesloten. Deze diende dan hoogstwaarschijnlijk om voor elektrische verlichting op de werkvloer te zorgen, die op dat moment 50 getouwen telde¹¹³.

In het jaar 1880 was er slechts 1 mechanische weverij in Waarschoot, en dat was uiteraard die van De Schepper. De industrietelling die dat jaar werd gehouden verschaft ons dan ook nuttige informatie over de activiteiten van deze fabriek die als "*Atelier de tissage (cotonettes)*" geklasseerd staat. Volgens deze enquête werkten er in 1880 welgeteld 113 mensen bij de Schepper: 1 patroon, 2 bedienden en 110 arbeiders. Samen stonden zij in voor de productie van 267.000 meter katoenen "*tissus*". Dit product werd geschat op een waarde van 1 Belgische frank per meter.

De aandrijfkracht voor de getouwen werd geleverd door 1 enkele machine met een kracht van 15 PK (in het vergunningsdossier staat 16 PK vermeld, maar ondanks deze discrepantie mogen we er toch wel van uit gaan dat het hier over dezelfde machine gaat).¹¹⁴

De fabriek van *de Schepper* bleef echter niet de enige mechanische textielabriek in Waarschoot: in 1882 kreeg ze concurrentie van een nieuwe, veel grootser opgevatte onderneming: die van de heren van de *Société Anonyme Ferdinand Lousbergs*. Het zou zelfs de bedoeling van de bedrijfsleider *Joseph de Hemptinne* geweest zijn om *Jan-Baptist de Schepper* rechtstreekse concurrentie aan te doen, en dit wegens ideologisch -politieke redenen.¹¹⁵

In 1878 was de liberale partij in België voor het eerst aan de macht gekomen, en ontstond er een politieke strijd tussen katholieken en liberalen omtrent het onderwijs. daarbij drukten de liberalen een wetsvoorstel door dat in elke gemeente een openbare school voorzag, waarin geen godsdienstlessen meer werden gegeven. *De Schepper* was een overtuigd liberaal, en verplichtte zijn werknemers om hun kinderen naar deze gemeentescholen te sturen. Daarop zou de Waarschootse pastoor *Van Dorpe* zijn persoonlijke vriend *Joseph de Hemptinne*, die na de dood van *Ferdinand Lousbergs* in 1858 de leiding over diens textiel - imperium had overgenomen, hebben gevraagd deze mensen een alternatief te bieden.¹¹⁶ *De Hemptinne* zelf was een ultramontaan, een hevig katholiek met sterke antiliberale overtuigingen. In 1878

¹¹³ RA Beveren – Fonds provincie Oost – Vlaanderen, nr. 2/4660/45 Plaatsing stoomketels en -machines (Veuve de Schepper & Fils)

¹¹⁴ L'industrie en Belgique. Exposé d'après le recensement de 1880 de l'état des principales industries. Brussel, 1887, Tome 1 A, pp. 140-145

¹¹⁵ Zie hoofdstuk 6

¹¹⁶ BONNE (B.) Waarschoots textielverleden.

in: Heemkundige bijdragen uit het Meetjesland, XII, nr. 4, 1998, pp. 164-179

had *de Hemptinne* zich grotendeels uit de politiek teruggetrokken. Van dat moment af legde hij zich, naast zijn functie als voorzitter van de Pauselijke Werken van het Bisdom Gent, alleen nog toe op het beheer van zijn textiel fabrieken.¹¹⁷ Hij ging in op het voorstel van de Waarschootse pastoor en ging in 1882 over tot de bouw van een weverij in Waarschoot.¹¹⁸ En daar bleef het niet bij: in 1886 vestigde zich het bedrijf *Lejour-Van de Capelle* in Waarschoot, en in 1887 volgde *d'Heygere & Cie*, een fabriek die later zou uitgroeien tot een enorm complex aan de spoorverbinding Gent - Eeklo.

Aanvankelijk bleef *Veuve de Schepper & Fils* doorwerken, ondanks de sterk groeiende concurrentie. Op 23 januari 1889 overleed *Jan Baptiste de Schepper*, die de fabriek had gesticht in samenwerking met zijn schoonmoeder. Bij zijn overlijden was hij de rijkste inwoner van Waarschoot, met een actief van 261 131,10 fr.¹¹⁹ Zijn weduwe zette het bedrijf verder tot aan haar dood in juni 1895 waarop de fabriek werd stilgelegd. In het najaar van 1895 heropende de fabriek weer: *Alphonse de Schepper*, de kleinzoon van *Jan Baptiste*, startte de fabriek weer op. Hij kreeg echter al snel af te rekenen met zware sociale onrusten, die naar verluidt uitgelokt werden door zijn onmenselijke houding tegenover zijn werknemers¹²⁰ (zijn arbeidsreglement bevatte onder andere een verbod op fluiten en zingen op de werkvloer).¹²¹ In 1899 sloot *Veuve de Schepper & Fils* definitief de deuren. De oudste textiel fabriek van Waarschoot was met haar 50 getouwen op dat moment ook de kleinste geworden; ter vergelijking: de S.A.W. bevatte in 1899 meer dan 300 getouwen en besloeg een oppervlakte van anderhalve hectare. De fabriek van de Schepper had maar een maximumcapaciteit van 100 getouwen, en kon vanwege haar ligging onmogelijk uitbreiden, hetgeen ongetwijfeld zal gespeeld hebben bij de beslissing om de fabriek niet alleen te sluiten, maar ook meteen te slopen in 1899.

Herkomst van de illustraties:

Figuur 1: tekening (Karel Lievens) op basis van documenten uit het vergunningsdossier voor de bouw van de fabriek, GA Waarschoot – 751 ½ Hinderlijke inrichtingen - Textielbrieken 1847-1951 – De Schepper 1858-1899

¹¹⁷ LAMBERTS (L.) Joseph de Hemptinne: een kruisvaarder in redingote

in: LAMBERTS (L.), *De kruistocht tegen het liberalisme*.

Leuven, KADOC/Universitaire Pers Leuven, 1984, pp. 64 - 109

¹¹⁸ RA Beveren – fonds Handel en Nijverheid, provincie Oost – Vlaanderen, 2/5859/58

¹¹⁹ DE VOS (A.) *de geschiedenis van Waarschoot. Deel 2: Waarschoot in de hedendaagse tijden*.

Waarschoot, Gemeentebestuur Waarschoot, 1990. p. 134

¹²⁰ BONNE, id., 164-179

¹²¹ Een kopie van dit reglement bleef bewaard in het gemeentearchief van Waarschoot. (GA Waarschoot – 582.68 – Bundel stakingen)

2: tekening (Karel Lievens) op basis van documenten uit het vergunningsdossier voor de bouw van de fabriek, RA Gent – Fonds provincie Oost – Vlaanderen, nr. 2/5859/58
Oprichting ongezone en hinderlijke bedrijven (Veuve de Schepper & Fils)

Figuur 3: Tekening (Karel Lievens) op basis van documenten uit het vergunningsdossier voor de plaatsing van de verwarmingsketel, RAB – Fonds provincie Oost – Vlaanderen, nr. 2/4314/90 Plaatsing stoomketels en -machines (Veuve de Schepper & Fils)

b) *Société anonyme Lousbergs*

Gazette van Eecloo van 10 april 1880:

*In deze gemeente staat een nieuw werkhuis tot stand te komen dat veel weldaden voor de werkende klas belooft af te werpen. Door eenen grooten nijveraar uit Gent, is op Beke een uitgestrekte grond gekocht waarop hij eene mekanieke weverij schikt te bouwen. Reeds is het grondplan daartoe afgelegd. Dat werkhuis is bestemd om 200 tot 300 wevers op te stellen. Verscheidene eigenaars hebben het plan opgevat huizen op Beke te bouwen. Het legt er zich naar aan dat gehucht spoedig te zien uitbreiden tot een dorp.*¹²²

In het jaar 1882 opende er een tweede gemechaniseerde textielabriek op Waarschoots grondgebied haar deuren. De grooten nijveraar uit Gent waar de *Gazette van Eecloo* het over had was niemand minder dan de Gentse textielbaron *Joseph de Hemptinne*, de man die na de dood van *Ferdinand Lousbergs* in 1858 de leiding over diens fabrieken had overgenomen.¹²³ Hij vroeg in 1881 een vergunning aan voor de bouw van een grote mechanische weverij te Beke, een gehucht van Waarschoot. **Fout! Bladwijzer niet gedefinieerd.**

De Hemptinne was niet zomaar de eerste de beste in de textielwereld; de familie *de Hemptinne* had samen met de families *Lousbergs* en *Bauwens* een pioniersrol vervuld bij de opstart van de Gentse textielsector. Reeds in 1821 had *Ferdinand Lousbergs* een katoendrukkerij geopend aan de Reep in Gent, die later werd uitgebreid en uiteindelijk overgenomen door de *Hemptinne*. De weverij in Waarschoot was dus geen losstaand initiatief, maar een afdeling van een groter – Gents – geheel. Het bedrijfsarchief van het moederbedrijf S.A. Lousbergs werd (fragmentarisch) bewaard in het stadsarchief van Gent.

¹²² *Gazette Van Eecloo en Het District*, 10 april 1880., Jaargang 14, vol. 651

¹²³ KURGAN (G.), JAUMAIN (S.), MONTENS (V.). *Dictionnaire des patrons en Belgique. Les hommes, les entreprises, les resaux*. Brussel, De Boeck Universit , 1996, pp. 438 - 439

Documenten betreffende de (nochtans omvangrijke) Waarschootse weverij zijn daar echter nauwelijks in opgenomen, wat de omvang van het textielimperium van de Hemptinnes illustreert. Wel zijn er in het stadsarchief stalen te vinden van de weefsels die de Waarschootse fabriek ooit produceerde.¹²⁴ Het lijkt een vreemde gang van zaken, maar op die manier zijn deze weefsels minder vergankelijk gebleken dan de fabriek die ze produceerde.

De locatie van de fabriek wordt in de vergunningsaanvraag vreemd genoeg niet aangeduid door middel van een perceelnummer, maar met de naam "*un terrain vague nommé 'Beekbrugge'*".¹²⁵ Uit het bijgevoegde uittreksel van het kadastrale plan meen ik af te leiden dat het hier om perceel 1489 en / of 1488 van sectie E van het kadastraal plan van Waarschoot gaat. Deze locatie ligt niet ver verwijderd van de brug waar de "Steenweg van Gent naar Brugge" (de huidige N9) de Lieve kruist. Het water van de Lieve zal ongetwijfeld een rol gespeeld hebben bij de keuze van de locatie. Vandaag de dag is het terrein waarop de – ondertussen afgebroken – weverij zich bevond ingenomen door een sociale wijk en de fabrieken van vleeswarenfabrikant Ter Beke.

¹²⁴ COPPEJANS – DESMEDT (H.) Bedrijfsarchieven op het stadsarchief van gent. Inventaris Van de Fondsen De Hemptinne en Voortman. Leuven, Nauwelaerts, 1971, 52 p.

¹²⁵ RA Beveren – Fonds provincie Oost – Vlaanderen, nr. 2/5859/58 Oprichting ongezone en hinderlijke bedrijven (S.A. Lousbergs) – bouwaanvraag

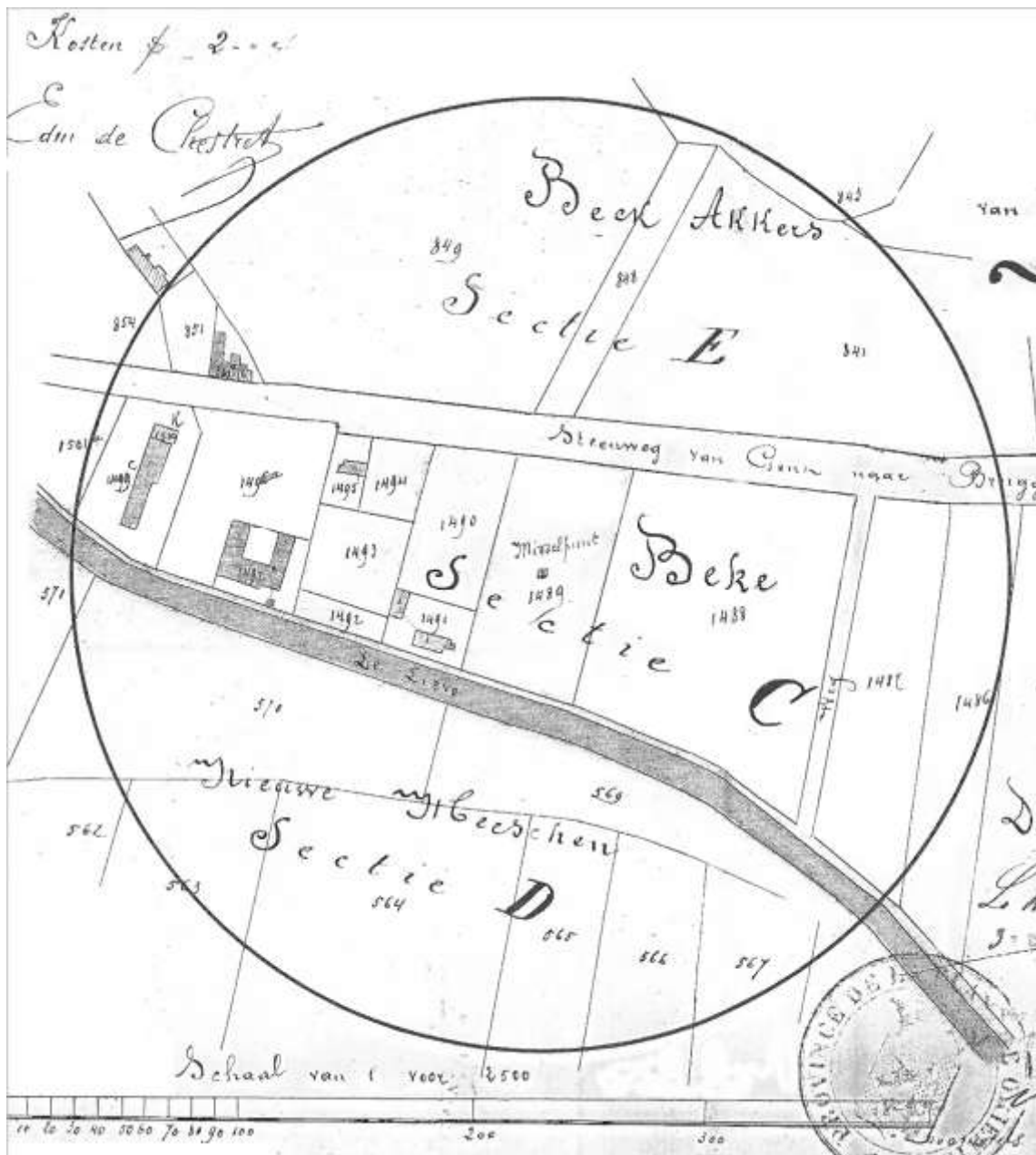

Figuur 1: uittreksel uit het kadasterplan zoals het is terug te vinden in het vergunningsdossier. Het perceel dat door de Hemptinne werd aangekocht wordt in het vergunningsdossier omschreven met de term “Beekbrugge”. Dit verwijst naar de brug waar de steenweg Gent – Brugge over de Lieve loopt. Het onbebouwde perceel dat dichtst bij deze brug gelegen is, waar vandaag een deel van vleeswarenfabriek Ter Beke staat, is dus perceel 1489, tevens het middelpunt van de kaartprojectie. Latere documenten bevestigen dat de weverij van S.A. Lousbergs hier werd gebouwd.¹²⁶

¹²⁶ GA Waarschoot – 752 ½ Hinderlijke inrichtingen: Textielbrieken 1847-1951 – Societe ferd. Lousbergs 1882-1933

De textielfabriek zelf wordt in het dossier omschreven als een mechanisch weefatelier, aangedreven door een stoommachine (*“locomobile à vapeur”*). Het fabrieksgebouw besloeg anderhalve hectare, een heel stuk groter dan de fabriek van de Schepper, alhoewel er bij het opstarten van de fabriek in 1882 slechts 20 getouwen werkten. Het gebouw bestond uit één grote, langwerpige, rechthoekige hal waarin de weefgetouwen geplaatst werden, en een bijgebouw dat de machinerie bevatte. De schouw die de rook van de stoommachines moest afvoeren was rechthoekig en binnenin de machinekamer gebouwd, en stond dus niet vrij. Van bij het begin van de werkzaamheden behuiste dit bijgebouw twee stoommachines, één ervan stond in voor de aandrijving van de getouwen, een tweede voor de verwarming van de werkvloer. De machine die de getouwen aandreef ontwikkelde een kracht van 100 PK bij een druk van 4 atmosfeer, de afmetingen van het tuig waren 2,14 x 1,16m, met een stookruimte van 1,67 x 1,20 x 1,20m. De machine die voor de verwarming van de werkvloer instond had een capaciteit van 2, 865m³.¹²⁷

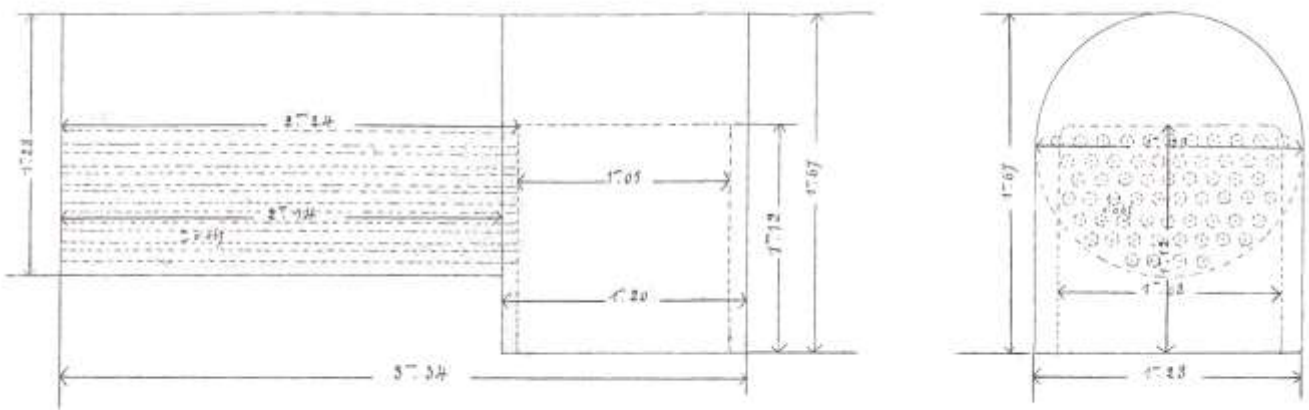

Figuur 2: Technisch plan van de stoommachine die werkvloer moest verwarmen.

De werkzaamheden in de Waarschootse afdeling van de *Société Anonyme Lousbergs* namen een vlotte start. De grote hal werd snel opgevuld met weefgetouwen. Van slechts twintig getouwen in 1882 ging het naar 150 stuks in 1884.

Dirk De Craene schreef in zijn boekje dat in 1893 verscheen:

“De heeren DE HEMPTINNE, nijveraars te Gent. Stichtten alhier ten jare 1881, op den wijk Beke, een nijverheidsgesticht, onder de firma “maatschappij Lousbergs”. Deze mekaniemweverij aangelegd op de oever van de Lieve had hierdoor alle gemak voor ‘t

¹²⁷ RA Beveren – Fonds provincie Oost – Vlaanderen, nr. 2/5859/58 Oprichting ongezone en hinderlijke bedrijven (S.A. Lousbergs) – vergunningsaanvraag stoomketel

*gebruik van het benodigde water. 320 getouwen zijn er tegenwoordig in beweging en meer dan 300 wevers vinden hier hun bestaan".*¹²⁸

Dit aantal van 320 getouwen in 1893 wordt bevestigd door cijfers uit een jaarverslag het schepencollege.¹²⁹ In 1898 werd de fabriek aan de Lieve voor een eerste keer uitgebreid. Er werd bijgebouwd en er werd een extra stoomketel geplaatst om de aandrijving van het gedurig groeiende aantal getouwen op te vangen: *"eenen nieuwen stoomketel dragende 7 atmosferen en tot verdubbelen haer machien op 200 paerdekracht".*¹³⁰

De zaken bleven goed gaan en de zaak bleef groeien. In april 1904 werd beslist tot een tweede uitbreiding van de fabriek. Na deze verbouwing bestreek de fabriek niet enkel perceel 1489 meer, maar ook percelen 1490, 14891, 1492, 1493, 1494 en 1499 van het kadastraal plan van Waarschoot.

In 1906 waren er al 433 getouwen actief in de fabriek. Dat was zowat de maximum capaciteit van de het fabrieksgebouw,¹³¹ en in 1912 werden er nog eens uitbreidingswerken uitgevoerd waarbij de weverij met nog eens 5000 m² vergroot werd, deze reikte nu helemaal van de steenweg Gent – Brugge aan de voorkant tot aan de oever van de Lieve aan de achterkant. Nog in 1912 werd een nieuwe *Lancashire* - verwarmingsketel geïnstalleerd om de vergrote werkvloer van verwarming te kunnen blijven voorzien.¹³²

Een evolutieschets van de uitbreidende fabriek:

¹²⁸ DE CRAENE (D.) Waarschoot sedert 1830. Gent, s.n., 1893, p.109 – 110.

¹²⁹ GA Waarschoot - Jaarverslag 1906, p. 28

¹³⁰ GA Waarschoot – 752 ½ Hinderlijke inrichtingen: Textielbrieken 1847-1951 – Societe ferd. Lousbergs 1882-1933 – vergunningsaanvraag stoomketel (1898)

¹³¹ GA Waarschoot – Jaarverslag 1912, p. 38

¹³² GA Waarschoot – 752 ½ Hinderlijke inrichtingen: Textielbrieken 1847-1951 – Societe ferd. Lousbergs 1882-1933 – vergunningsaanvraag verwarmingsketel (1912)

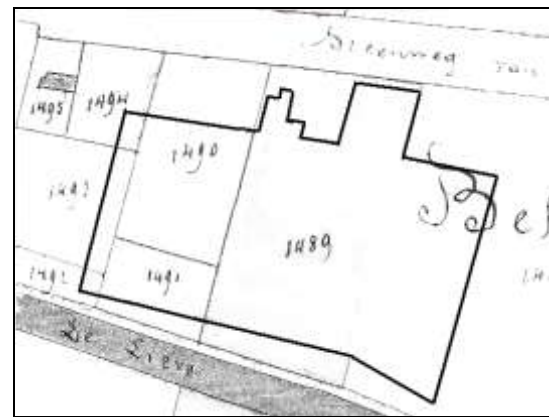
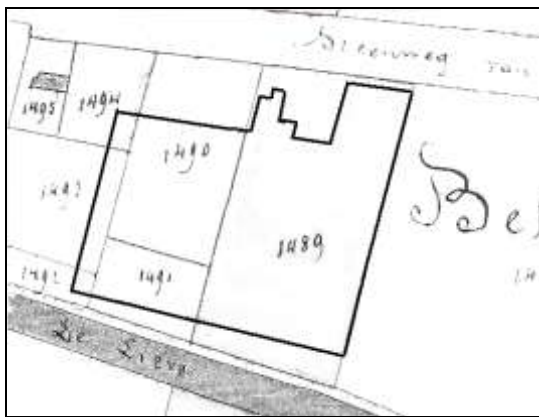
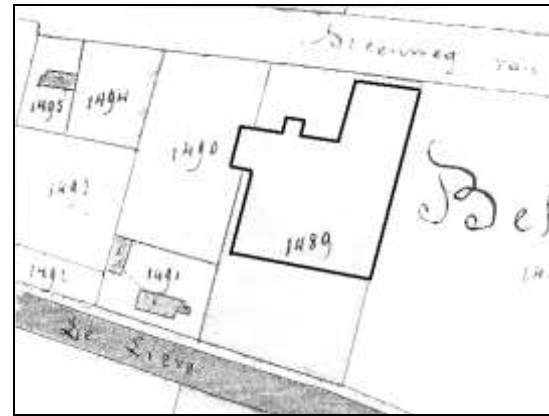
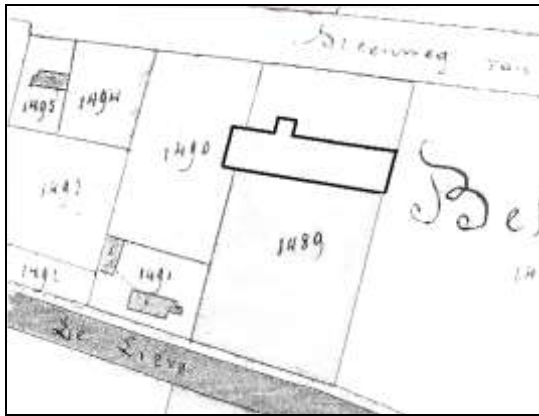

Op bovenstaande figuren heb ik – naar best vermogen – de evolutie van de grootte van de fabriek geschetst, op het kadasterplannetje uit het vergunningsdossier (cf. figuur 1). De schets linksboven is getekend op basis van de plannen ingesloten in het vergunningsdossier van de originele bouwaanvraag¹³³ uit 1881 (cf. figuur 4). De andere schetsen zijn stuk voor stuk getekend op basis van (kadaster)plannetjes die werden ingesloten in vergunningsdossiers voor uitbreidingen en plaatsingen van bijkomende stoommachines.¹³⁴ Ze geven de situatie weer in respectievelijk 1898 (rechtsboven), 1904 (linksonder) en 1912 (rechtsonder). De nauwkeurigheid van deze schetsen laat weliswaar een klein beetje te wensen over, maar ze geven wel een aardig idee van hoe de fabriek door de jaren heen is gegroeid.

Na de laatste uitbreiding telde de fabriek 1600 getouwen, die werden bediend door 800 arbeiders (een arbeider bediende twee getouwen).¹³⁵ Daarmee had S.A. Loubserg haar hoogtepunt bereikt.

Het uitbreken van de Eerste Wereldoorlog gooide roet in het eten voor de onderneming: de fabriek werd opgevorderd door de bezetter en moest worden ontruimd. De getouwen werden

¹³³ RA Beveren – Fonds Handel en Nijverheid, Provincie Oost Vlaanderen 2/5859/58

¹³⁴ GAW – 752 ½ Hinderlijke inrichtingen: Textielbrieken 1847-1951 – Societe ferd. Lousbergs 1882-1933

¹³⁵ DE VOS (A.), id., p. 135

ontmanteld en her en der opgeslagen. De fabriekshal werd omgevormd tot een paardenlazaret, dat de paarden van het Duitse leger die aan schurft leden moest opvangen.

136



Figuur 3: foto van de weverij van de S.A. Lousbergs, genomen vanop de weg Gent-Eeklo. De grote hal met het typische dak en het machinegebouw met schoorsteen zijn duidelijk te zien.

Na WO I werden de werkzaamheden hervat, zij het met minder arbeiders dan de 800 van voor de oorlog. In december van het jaar 1920 waren de werkzaamheden blijkbaar weer voldoende op peil gekomen om over te gaan tot de plaatsing van een aantal nieuwe machines. De Gentse machinebouwer *Phoenix*¹³⁷ plaatste dat jaar een derde stoommachine van 310 PK die moest zorgen voor "*la production du force motrice et l'éclairage de nos usines*". Het bedrijf telde op dat moment 4 stoomketels.¹³⁸

¹³⁶ BONNE (B.) Waarschoots textielverleden

in: Heemkundige bijdragen uit het Meetjesland, XII, nr. 4, 1998, pp. 164-179

¹³⁷ het betreft hier het bedrijf *De naemloze maetschappij de Phoenix*, (Phoenixsstr. 31-33)

De Wegwyzer der stad Gent en der provincie Oost-Vlaanderen. Gent, Eug. Vanderhaegen, 1858, p 449.

¹³⁸ GA Waarschoot – Hinderlijke inrichtingen 752 ½ - Societe Ferd. Lousbergs 1882 – 1933 – vergunningsaanvraag stoomketel (1920)

In 1924 telde S.A. *Lousbergs* weer 1206 getouwen, en stelde op dat moment het 610 arbeiders tewerk. De zaken gingen blijkbaar weer voorspoedig. In 1925 werd nog maar eens een nieuwe stoomketel geplaatst: op 17 juli 1925 vroeg de het Gentse bedrijf van de gebroeders *Mahy*¹³⁹ aan de gemeente de toelating om “*Een stoomketel wegende cirka 19 ton*” te mogen vervoeren van het Station van Waarschoot naar de de S.A. *Lousbergs* te Beke.¹⁴⁰ Maar al deze investeringen ten spijt zou de fabriek het interbellum niet overleven.

Het was de crisis van de jaren '30 die de doodstrijd van de fabriek zou inluiden. De beurscrash van Wall Street en de wereldcrisis die daarop volgde kwam financieel hard aan voor de familie *de Hemptinne*. De S.A. *Lousbergs* zag zich genoodzaakt te pogen de meubelen te redden door te fuseren met het Gentse S.A. *Florida* in 1931. Drie jaar later echter, op 31 december 1934, enkele maanden na de dood van de bedrijfsleider *Jean – Baptiste de Hemptinne*, ging S.A. *Lousbergs* definitief dicht.¹⁴¹

Op het ogenblik van de sluiting waren er in de Waarschootse weverij van het bedrijf 743 werknemers in dienst. De stoommachines van de Waarschootse afdeling van *Lousbergs* werden overgenomen door de concurrenten van S.A.W., een andere Waarschoots textielbedrijf dat op dat moment in volle expansie verkeerde en zo'n 900 werknemers in dienst had. De gigantische fabrieksgebouwen in Beke gingen anno 1936 tegen de vlakte.¹⁴²

¹³⁹ Het gaat hier over de Gentse machinebouwers *Mahy en cie* (buiten de sasschepoort 151).

De Wegwyzer der stad Gent en der provincie Oost-Vlaanderen. Gent, Eug. Vanderhaegen, 1858, p 449.

¹⁴⁰ GA Waarschoot – Hinderlijke inrichtingen 752 ½ - Societe Ferd. Lousbergs 1882 – 1933

¹⁴¹ COPPEJANS – DESMEDT (H.) Bedrijfsarchieven op het stadsarchief van gent. Inventaris Van de Fondsen De Hemptinne en Voortman. Leuven, Nauwelaerts, 1971, 52 p.

¹⁴² DE VOS (A.), id., p. 141

Grupus Longitudinale Dim atawa Di Tengah - Manufaktur.



Rekayasa umum umum di mana ingetkeun anu Dikumpulkeun 19 Oktober 1981.

15 Oktober 81



Wahyudin

Wahyudin

Figuren 4 en 5: plattegrond en zijaanzicht van S.A. Lousbergs, uit het vergunningsdossier.



Figuur 6: Briefhoofd van S.A. Lousbergs. De onderste tekening beeldt de fabriek in Waarschoot af, zij het na verschillende uitbreidingen. Toch is de structuur van het gebouw zoals die te zien is op de bijgevoegde plannen (figuren 4 & 5) duidelijk te herkennen.



Figuur 7: De “Société Anonyme Ferd. Lousbergs à Gand et à Waerschoot” ontving in 1897 een prijs “Hors Concours” op de internationale tentoonstelling van Brussel.

Herkomst van de figuren:

Figuur 1, 2, 4 & 5: RAB – Fonds provincie Oost – Vlaanderen, nr. 2/5859/58 Oprichting ongezonde en hinderlijke bedrijven (S.A. Lousbergs)

Figuur 3: DE VOS (A.) de geschiedenis van Waarschoot. Deel 2: Waarschoot in de hedendaagse tijden. Waarschoot, Gemeentebestuur Waarschoot, 1990. p. 135

Figuur 6 & 7: BONNE (B.) Waarschoots textielverleden in: Heemkundige bijdragen uit het Meetjesland, XII, nr. 4, 1998, pp. 164-179

Originelen van Figuur 6 en 7 worden samen met gelijkaardige documenten bewaard in stadsarchief van Gent (S.A.G. - Fondsen de Hemptinne en Voortman, nr. 118 a - k. Persoonlijke papieren) maar bleken onvindbaar bij raadpleging.

c) Lejour - Vande Capelle

In 1886 opende een nieuwe textiel fabriek in het centrum van Waarschoot haar deuren. De Gentse nijveraars van *Lejour - Vande Capelle*, die hun hoofdkwartier op de Oude Schaaapmarkt nr. 8 in Gent hadden, openden een katoenververij en –blekerij in Waarschoot op de Leest (de straat die de steenweg Gent – Brugge met de Waarschootse dorpskern verbindt). Er werd een vrij bescheiden fabrieksgebouw opgetrokken, in omvang vergelijkbaar met de fabriek van *de Schepper*, op perceel nr. 734 van het kadastrale plan van Waarschoot. Nog datzelfde jaar werd er een stoomketel geplaatst die diende voor het verwarmen van de werkvloer, die werkte met een druk van 6 atmosfeer.¹⁴³

Het afvalwater van de ververij annex blekerij werd – klaarblijkelijk zonder eerst ernstig gezuiverd te worden – in een gracht aan de rand van een aanpalend perceel, eigendom van ene mr. *De Schepper*, weggegoten. *Lejour* schreef in zijn aanvraagbrief wel “*indien uwe heeren iets te mynen laste weet op te leggen tot verbetering der afgewerkte wateren, ben ik bereid aan uwe lasten mij volkomen te onderwerpen*”¹⁴³, maar er werden hem geen specifieke lozingsvoorwaarden opgelegd. Het afvalwaterprobleem zou echter later nog ernstige proporties aannemen. De redenen hiervoor zijn overduidelijk als we de (door *Fernand Lejour* zelf in het Frans opgestelde) lijst van de producten bekijken die het bedrijf gebruikte van bij de start van haar werkzaamheden: “*Huile d’assiliose, huile oxidée, bichromate de soude, chlorure de chaux, soude calcinée, soude solvay, alizaine, perchlorure de fer, bois de campêche, acide mercricatique, sulfate de cuirre, sulfate de fer, amidon, sulfate d’alumine, craie, alum, savon de Marseille, cachou, leitharge*”.¹⁴³

In 1890 werd er een tweede stoommachine, met een kracht van 8 PK, in gebruik genomen in de fabriek van *Lejour – Vande Capelle*. Deze diende hoogstwaarschijnlijk voor de aandrijving van de machines in de blekerij en ververij.¹⁴⁴

In 1893 schreef tijdgenoot en historicus *De Craene* over de komst van de fabriek naar Waarschoot:

De heer LEJOUR VANDE CAPELLE, nijveraar te Gent kwam alhier in 1886 een nijverheidsgesticht openen (Bleekerij, verwerij en weverij); dit gesticht nam in korte jaren

¹⁴³ GAW – 752 ½ Hinderlijke inrichtingen:Textielbrieken 1847-1951 – Lejour Vande Capelle 1886-1948 – vergunningsaanvraag voor de oprichting van de fabriek

¹⁴⁴ GAW – 752 ½ Hinderlijke inrichtingen:Textielbrieken 1847-1951 – Lejour Vande Capelle 1886-1948 – vergunningsaanvraag voor de plaatsing van een stoomketel (1890)

zulkdanige uitbreiding , dat men in 1866 de toelating vroeg tot het plaatsen eener stoommachien. Tegenwoordig bleekt en verft men niet min dan 3 tot 4000 kilogr. Katoen per week voor andere nijveraars, zonder te rekenen hetgeen de heer Lejour voor eigen gebruik vervaardigt. Het werkhuis is volgens de laatste stelsels ingericht en zoodanig aangelegd om binnen kort eene model-mekaniekweverij te worden. ¹⁴⁵

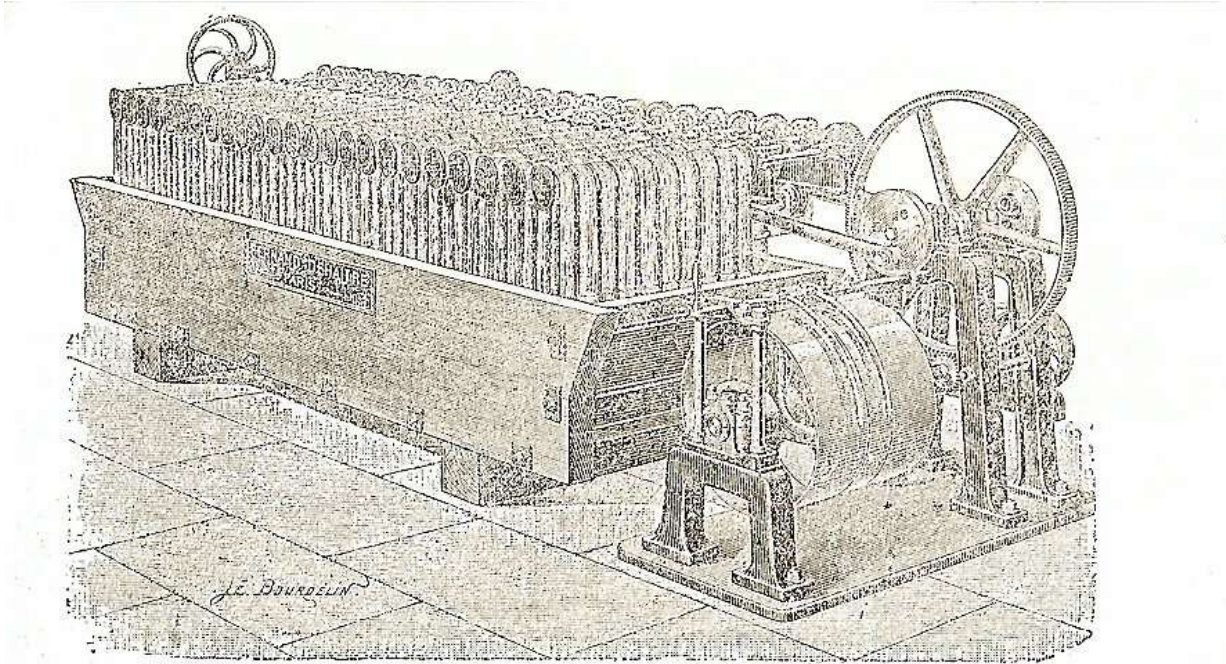

Fig. 10. — Machine à teindre los échoveaux.

Figuur 1: Gravure uit een eigentijdse industriële handleiding die een industriële machine om garen mee te verven afbeeldt.

De plannen waarover *De Craene* het in 1893 had om de katoenblekerij en –ververij uit te breiden met een weverij, waren het jaar daarop al werkelijkheid geworden. In 1894 werd fors bijgebouwd: de ververij werd vergroot, enkele naburige huizen gingen tegen de vlakte om plaats te maken voor een fabriekshal, die de weefgetouwen moest huisen, wat de oppervlakte van de fabriek tot om en bij een hectare bracht. ¹⁴⁶

Nog datzelfde jaar werd een toelating aangevraagd voor het plaatsen van een stoomketel van het type “*machine Sulzer à un cylindre et a condensation*”. De aanvraag werd goedgekeurd, en de stoomketel werd geplaatst door de Gentse machinebouwers *Carels Frères*. De machine zou een kracht van 60 paarden gaan ontwikkelen en was bedoeld om

¹⁴⁵ DE CRAENE (D.) Waarschoot sedert 1830. Gent, s.n., 1893, p.109

¹⁴⁶ GAW – 752 ½ Hinderlijke inrichtingen:Textielbrieken 1847-1951 – Lejour Vande Capelle 1886-1948 – kadastrale plannen (1894)

de weefgetouwen aan te drijven. Ze zou moeten geplaatst op de scheiding tussen de oude ververij en de nieuwe weverij.¹⁴⁷

De uitbreiding van de textielfabriek was nog niet ten einde. Tussen 1899 en 1906 werd nogmaals bijgebouwd en werden er verschillende nieuwe machines geplaatst.

In 1899 werd een tweede Sulzer – stoommachine besteld, ditmaal met een stoompaardenkracht van 110.

Anno 1900 dan, werd de aanvraag voor een generator met bijhorende stoomketel goedgekeurd, vermoedelijk diende dit apparaat om elektriciteit op te wekken voor de verlichting. In 1906 werd dan weer een verwarmingsketel bijgeplaatst. Volgens de aanvraag voor het transport ervan had het tuig een capaciteit van 100m² en woog het 20.500 kilo¹⁴⁸.

¹⁴⁷GAW – 752 ½ Hinderlijke inrichtingen:Textielbrieken 1847-1951 – Lejour Vande Capelle 1886-1948 – vergunningsaanvraag voor de plaatsing van een stoomketel (1894)

GA Waarschoot - Hinderlijke inrichtingen - Textielbrieken 1847-1951 – Lejour Vande Capelle 1886-1948

¹⁴⁸ GAW, id.

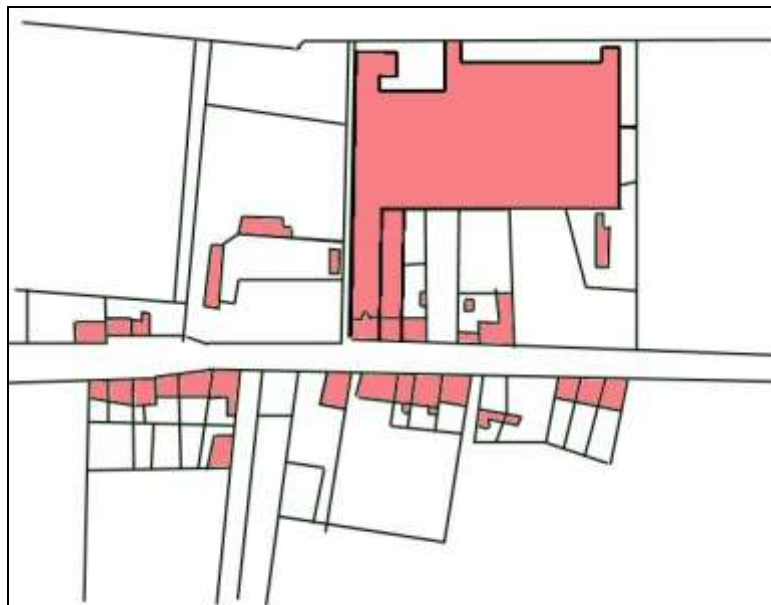
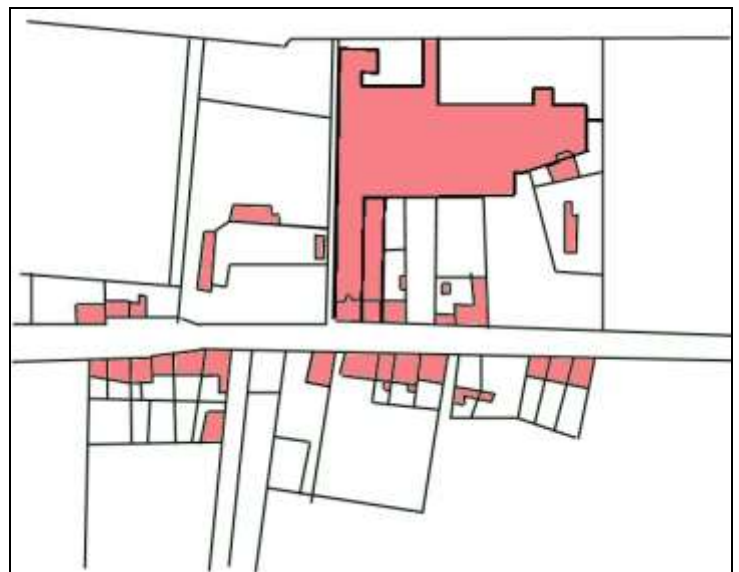
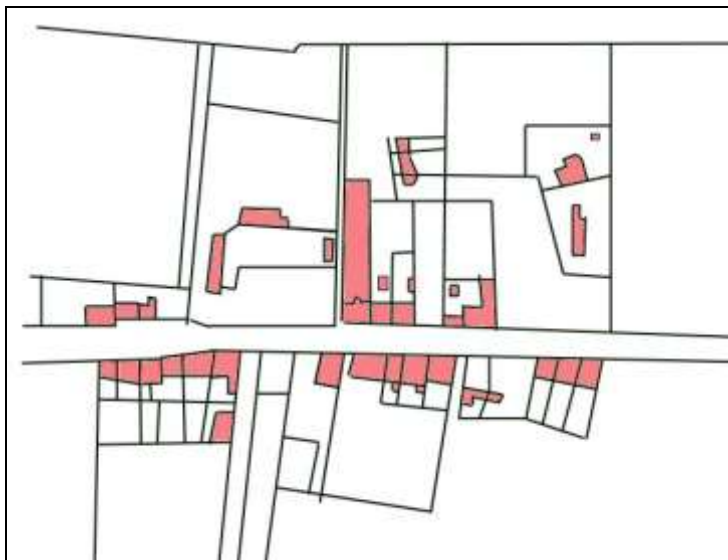

Figuren 2, 3 en 4

Na de verbouwingen in 1906 besloeg de fabriek 1,33 hectare en had daarmee haar definitieve omvang bereikt, en stelde dat jaar 286 mensen tewerk.¹⁴⁹ Op bovenstaande schetsen is de evolutie van de groeiende fabriek getekend. De plannetjes werden stuk voor stuk getekend op basis van documenten uit vergunningsaanvragen die verband hielden met de uitbreidingen (de plaatsing van een nieuwe verwarmingsketel, bijvoorbeeld) en bewaard worden in het gemeentelijk archief van Waarschoot.¹⁵⁰ In het Rijksarchief van Beveren, waar normaliter het vergunningsdossier voor de stichting van de fabriek – dat vermoedelijk

¹⁴⁹ GA Waarschoot, jaarverslag 1906, p. 28

¹⁵⁰ GA Waarschoot - 751 ½ Hinderlijke inrichtingen - Textielbrieken 1847-1951 – Lejour Vande Capelle 1886-1948

de grondplannen bevat – zou moeten bewaard zijn, bleek echter geen dergelijk document geïndexeerd.

In 1924 dienden vier omwonenden van de textielfabriek, waaronder twee landbouwers, klacht in tegen *Lejour – Vande Capelle*. Ze klaagden de lozingen van het vrijwel ongezuiverde afvalwater vanuit de katoenblekerij en –ververij aan, die hun grond zwaar vervuilden. De klacht werd doorgespeeld tot op het provinciale niveau, en gouverneur Graaf *Vande Kerchove* gelaste de gemeente deze zaak “*die een wezenlijk gevaar betekent voor de openbare gezondheid in de gemeente*”¹⁵¹ te onderzoeken. Blijkbaar had het gemeentebestuur al die jaren niet erg streng toegekeken op wat er met het afvalwater van de textielfabrieken gebeurde, want de gouverneur vroeg nu om een rapport met gegevens van alle hinderlijke bedrijven die in Waarschoot afvalwater loosden.

De gemeente stuurde onderstaande tabel op:¹⁵²

		oppervlakte	Werklieden	Getouwen	afvalwater per 24 uur
N. Mij. Van Waarschoot	spinnerij	3 ha	875	1050	160 m ³
	weverij				
	ververij				
Firma Lejour - Vande Capelle	spinnerij	1,33 ha	262	331	130 m ³
	weverij				
	ververij				
N. Mij. Ferd. Lousbergs	weverij	1,30 ha	610	1206	504 m ³

		werklieden	Toestellen	afvalwater per 24 uur
De Maere	brouwer	3	3	3,5 m ³
De Schepper	brouwer	3	3	5 m ³

Van naderbij bekeken bleken een aantal gegevens in deze tabel niet te kloppen: de fabriek van Lousbergs was anno 1924 veel groter dan 1,30 hectare, zo blijkt uit meerdere documenten, waaronder verschillende kadastrale plannen (cf. supra). Ook het bestaan van

¹⁵¹ GA Waarschoot 751 ½ - Hinderlijke inrichtingen - Textielbrieken 1847-1951 – Lejour Vande Capelle 1886-1948 – brief gouverneur aan Waarschoots gemeentebestuur (1924)

¹⁵² GA Waarschoot 751 ½ - Hinderlijke inrichtingen - Textielbrieken 1847-1951 – Lejour Vande Capelle 1886-1948 – brief Waarschoots gemeentebestuur aan gouverneur (1924)

een spinnerij binnen *Lejour – Vande Cappelle* is vrij onwaarschijnlijk. De cijfers betreffende de aantallen werklieden en het aantal getouwen lijken wel overeen te komen met de gegevens uit o.a. de industrietelling die twee jaar later werd gehouden.¹⁵³ Of het hier al dan niet een geval van slechte wil betreft vanwege het gemeentebestuur, valt wellicht niet te achterhalen.

In ieder geval werden als gevolg van de reactie van de provincie op de klachten van de omwonenden strengere lozingsvoorwaarden opgelegd aan *Lejour – Vande Cappelle* wat hun afvalwaters betrof. Ze werden verplicht hun afvalwater beter te zuiveren, hetgeen gebeurde door middel van betonnen reservoirs waarin gevaarlijke stoffen zoals zware metalen eerst konden bezinken alvorens het water werd geloosd. De gouverneur blijkt tevreden te zijn geweest met de gang van zaken, en schreef een brief aan het gemeentebestuur die de klachtenzaak afsloot, met de boodschap dat *“mijn schrijven betreffende het afvalwater der inrichting Lejour-Vandecappelle zonder verder gevolg mag blijven”*.¹⁵⁴

Het jaar daarop – in 1925 – moderniseerde het bedrijf: het stapte over van stoomketels op nieuwere technologie: het diende de nodige aanvragen in voor de plaatsing van “electromotoren” voor de aandrijving van de weefgetouwen.¹⁵⁵

In 1947, tenslotte, vroeg *Lejour - Vande Cappelle* het gemeentebestuur een tank van “1000 liter naphtha” te mogen plaatsen om de “camion automobile” van het bedrijf van brandstof te kunnen voorzien. Op 23 maart 1948 werd – merkwaardig genoeg – een vergunning afgeleverd voor een bovengrondse metalen tank van 50 ton “mazoet”.¹⁵⁵

De fabriek van *Lejour – Vande Capelle* zou blijven bestaan tot in 1971 – weliswaar na een overname door de S.A. de Waerschoot in 1957 – eigenlijk zonder grote wijzigingen in oppervlakte of aantallen personeel sinds 1906. De fabriek was gespecialiseerd in luxeweefsels, een marktsegment dat rendabel bleek en toch relatieve kleinschaligheid toestond.

¹⁵³ De tabel geeft 1747 “werklieden” aan voor het jaar 1924. Bij de industrietelling van 1926 (*Enquête sur la situation des industries (établissements de 10 ouvriers et plus)*, 31 oktober 1926, Brussel, s.d., p. 264) werden er 1883 werknemers geteld.

¹⁵⁴ GA Waerschoot 751 ½ - Hinderlijke inrichtingen - Textielbrieken 1847-1951 – *Lejour Vande Capelle 1886-1948* – brief gouverneur aan Waerschoots gemeentebestuur (1924)

¹⁵⁵ GA Waerschoot - Hinderlijke inrichtingen - Textielbrieken 1847-1951 – *Lejour Vande Capelle 1886-1948*

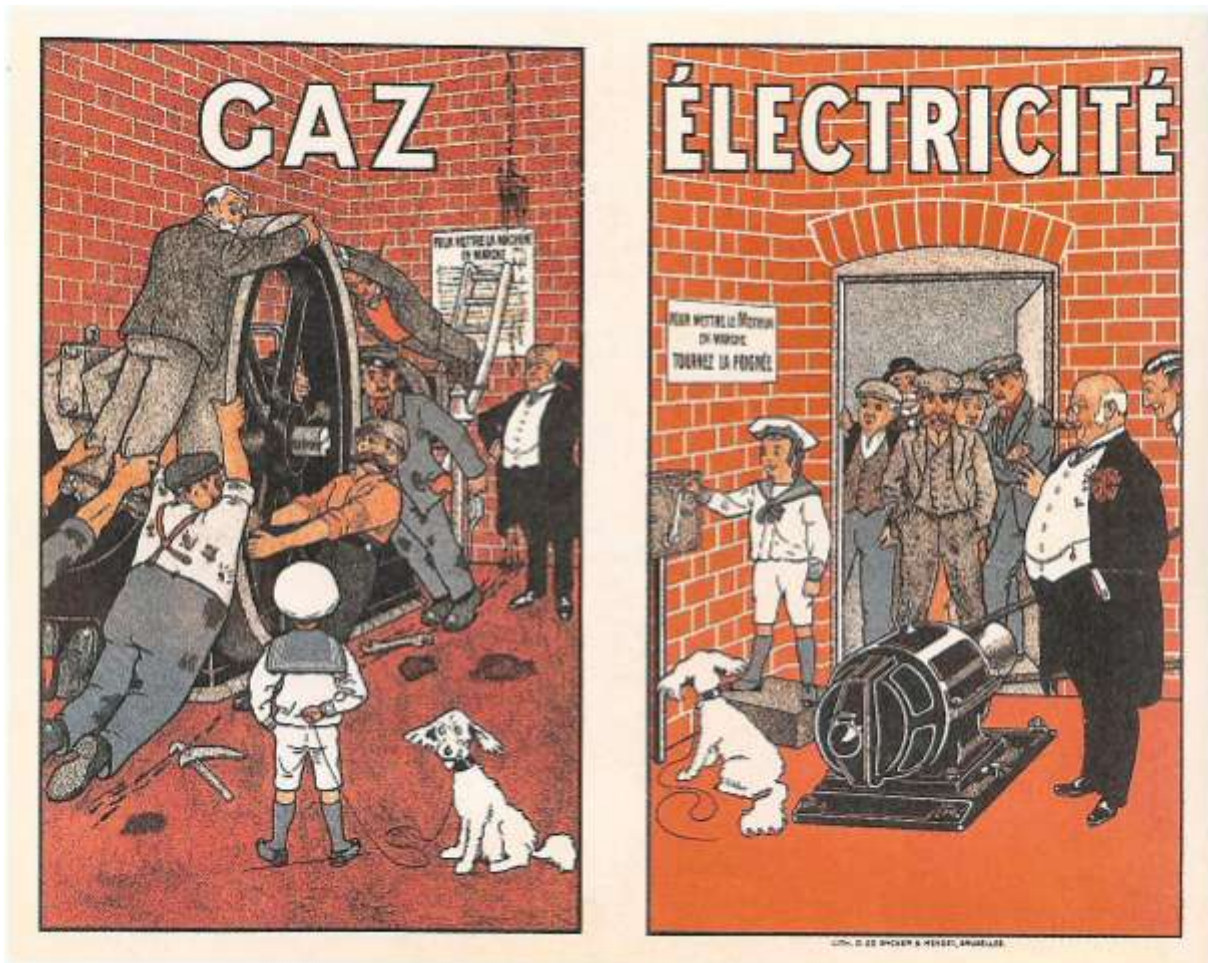

Figuur 5: Reclameaffiche die het gebruiksgemak van elektrische aandrijfkraft illustreert.



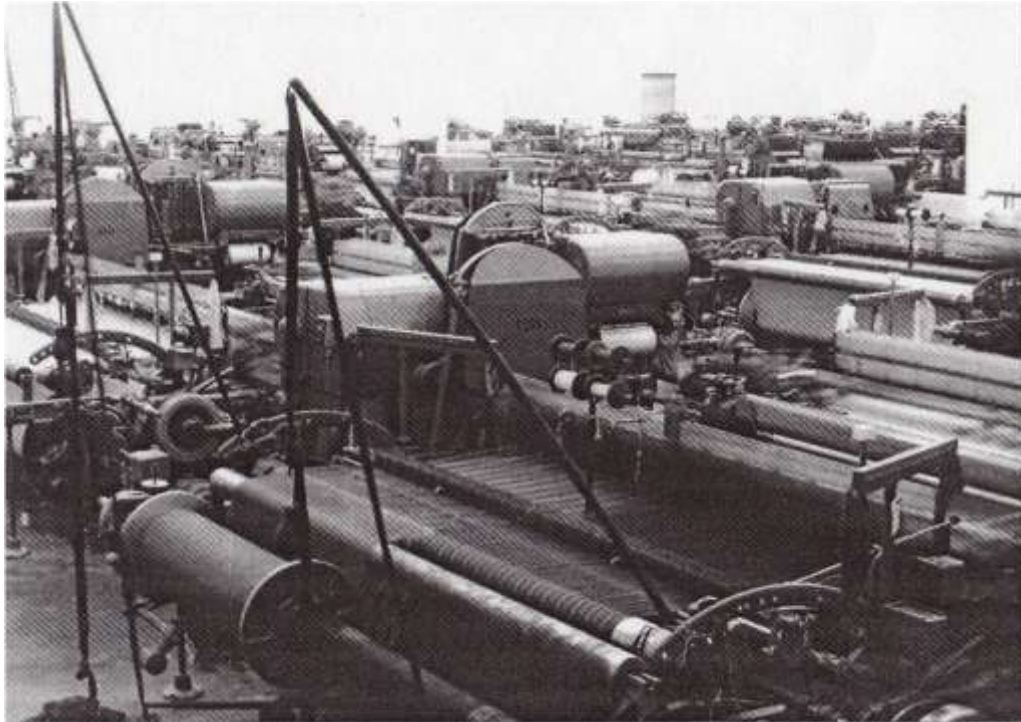

Figuren 6 & 7: het interieur van *Lejour - Vande Cappelle* zoals het eruit zag tijdens de jaren '50 van de vorige eeuw. De typische spinnen en riemen van het oude systeem op stoomkracht waren verdwenen, en elk weefgetouw was voorzien van een elektromotor.

Herkomst van de illustraties:

Figuur 1: overgenomen uit een industrieel handboek:

PERRET (M. Auguste), Petite encyclopédie pratique de chimie industrielle: Teinture et impression, vol. 23, Paris, E. Bernard et C°, 1902, pp. 54-158.

Figuren 2, 3 & 4: Schetsen Karel Lievens, gemaakt op basis van (kadaster)plannen ingesloten in diverse vergunningsdossiers uit :

GA Waarschoot - Hinderlijke inrichtingen - Textielbrieken 1847-1951 – Lejour Vande Capelle 1886-1948

Figuur 5: DE WILDE (B.) Witte boorden, blauwe kielen. Patroons en arbeiders in de Belgische textielnijverheid in de 19^e en 20^e eeuw. Brussel, Ludion, 1997, s.p.

Figuren 6 & 7 uit: BONNE (B.) Witte boorden, blauwe kielen schets van het ontstaan van de arbeidersbeweging te Waarschoot.

in: Heemkundige bijdragen uit het Meetjesland, vol. 16., 2002.

d) *D'Heygere / Société Anonyme de Waarschoot*

1. *D'Heygere & Cie*

De laatste grote textielonderneming die in Waarschoot werd gebouwd ontstond uit de samenwerking van twee Gentse industriëlen. De heren in kwestie heetten *Camiel D'Heygere* en *Albert Kraft de la Saulx*. Op 7 juni 1887 richtten beide heren een samenwerkende vennootschap op onder de naam *d'Heygere & Cie*. Het startkapitaal dat werd samengelegd door deze twee industriëlen bedroeg 150.000 fr.¹⁵⁶ Aanvankelijk bestonden de activiteiten van deze onderneming uit het uitbaten van een 50-tal weefgetouwen, die deels in de Visserij in Gent en deels in “*een schuur achter een huis aan de grote Baan*”¹⁵⁷ in Waarschoot geplaatst waren.

Vervolgens kocht de vennootschap een terrein aan in Waarschoot, vlak naast de spoorlijn Gent - Eeklo (perceel nr. 260 van sectie E van het kadastrale plan van Waarschoot), met de intentie daarop een mechanische weverij te bouwen. In 1888 had *d'Heygere* een vergunning op zak om op deze plaats, gelegen tegenover het station van Waarschoot, een weefatelier te bouwen.¹⁵⁸

Het vergunningsdossier dat bewaard bleef voor de onderneming bevat een aantal interessante details, opvallend meer dan in de andere dossiers.¹⁵⁸ Enkele documenten wijzen er tevens op dat de beslissing inzake de bouwvergunning tot tweemaal toe werd uitgesteld. Mogelijks heeft dit alles te maken met het feit dat het bedrijf zich zo dicht bij de spoorweg bevond, en een speciale toelating moest worden verkregen van “*den minister van ijzeren wegen, posterijen en telegraphen*”. Het dossier maakt in ieder geval duidelijk dat het hier enkel om een “*mecanieke weverij door stoom bewogen*” gaat, en dus niet over een geïntegreerd bedrijf. Maar het feit dat de heren van *D'Heygere en Cie* op de formulieren worden omschreven als “*nijveraars te Gent*” laat vermoeden dat ze er nog andere industriële bezigheden in de textielproductie op na hielden, en de Waarschootse weverij dus waarschijnlijk paste in een groter productienetwerk. Veel meer komen we over deze lui echter niet te weten via het vergunningsdossier.

¹⁵⁶ DE VOS (A.) de geschiedenis van Waarschoot. Deel 2: Waarschoot in de hedendaagse tijden.

Waarschoot, Gemeentebestuur Waarschoot, 1990. p. 136

¹⁵⁷ Célébration du Cinquantenaire de la Fondation de la Société, Gent, 1939

¹⁵⁸ RA Beveren – Fonds provincie Oost – Vlaanderen, nr. 3/1339/6 Oprichting ongezonde en hinderlijke bedrijven (d'Heygere & Cie / S.A.W.)

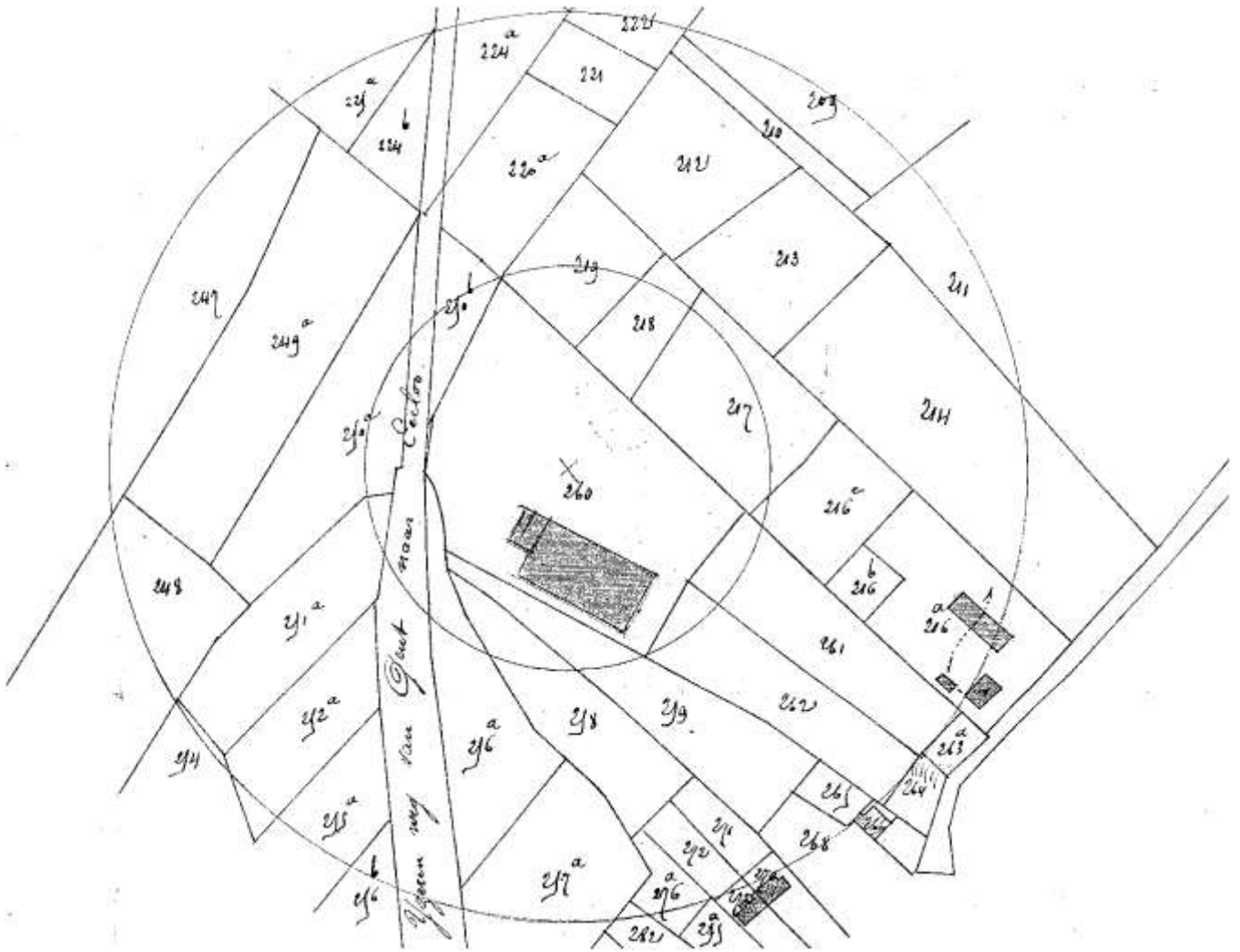

Figuur 1: Uittreksel uit het kadastraal plan, zoals ingesloten in het vergunningsdossier.

Wel valt er heel wat informatie in te rapen betreffende de ligging, eigenschappen en aard van het bedrijf. Een uittreksel uit het kadastraal plan en enkele plattegronden van het fabrieksgebouw en de machines maken een en ander duidelijk. De fabriek zelf bestond uit een enkele grote hal met weefgetouwen, met een ruimte voor de machinerie en een schoorsteen ertegenaan gebouwd. De schoorsteen had (volgens de veiligheidsspecificaties) een hoogte van minstens 15 meter.

9

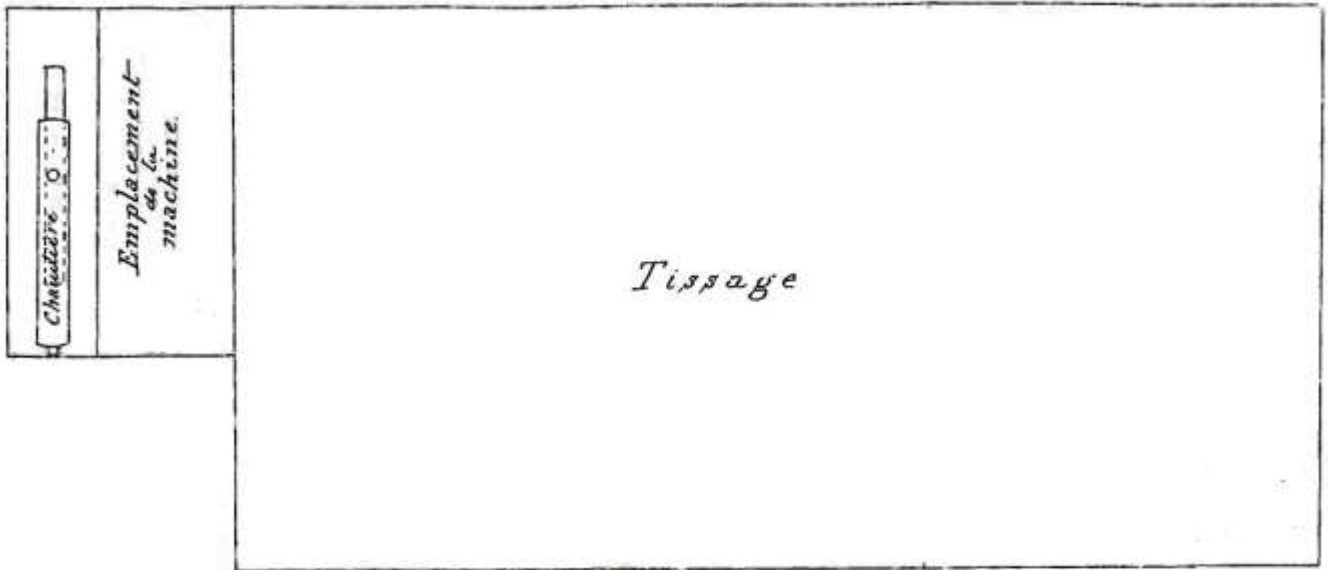

*Certifié comme annexé à notre
requête en date du 13 Août 1887*
E. de Villeneuve et Cie

Figuur 2: Plattegrond van de fabriek, zoals ingesloten in het vergunningsdossier.

De fabriek herbergde aanvankelijk ook twee machines. Één stoommachine om de weefgetouwen aan te drijven en een tweede stoomketel die diende om de fabriekshal mee te verwarmen. Van de verwarmingsketel is tevens een plan ingesloten in het dossier. Over de machine die moest zorgen voor de aandrijving van de getouwen, daarentegen, weten we enkel dat het ging over “*een stoomtuig van dertig paardekracht, met een stoomketel gestempeld op 3es atmosferen, bestemd om te werken in de mecanieke weverij*”.¹⁵⁹ De fabriekshal werd verlicht met olielampen, wat het brandgevaar niet ten goede kwam, uiteraard. Generatoren die konden aangesloten worden op de stoommachines en voor elektrische verlichting zorgden bestonden nochtans al in 1887, maar behoorden blijkbaar nog niet tot de standaard toerusting van een dergelijke fabriek.

¹⁵⁹ RA Beveren – Fonds provincie Oost – Vlaanderen, nr. 3/1339/6 Oprichting ongezone en hinderlijke bedrijven (d'Heygere & Cie / S.A.W.) – vergunningsaanvraag plaatsing stoomketel

Bandiëre

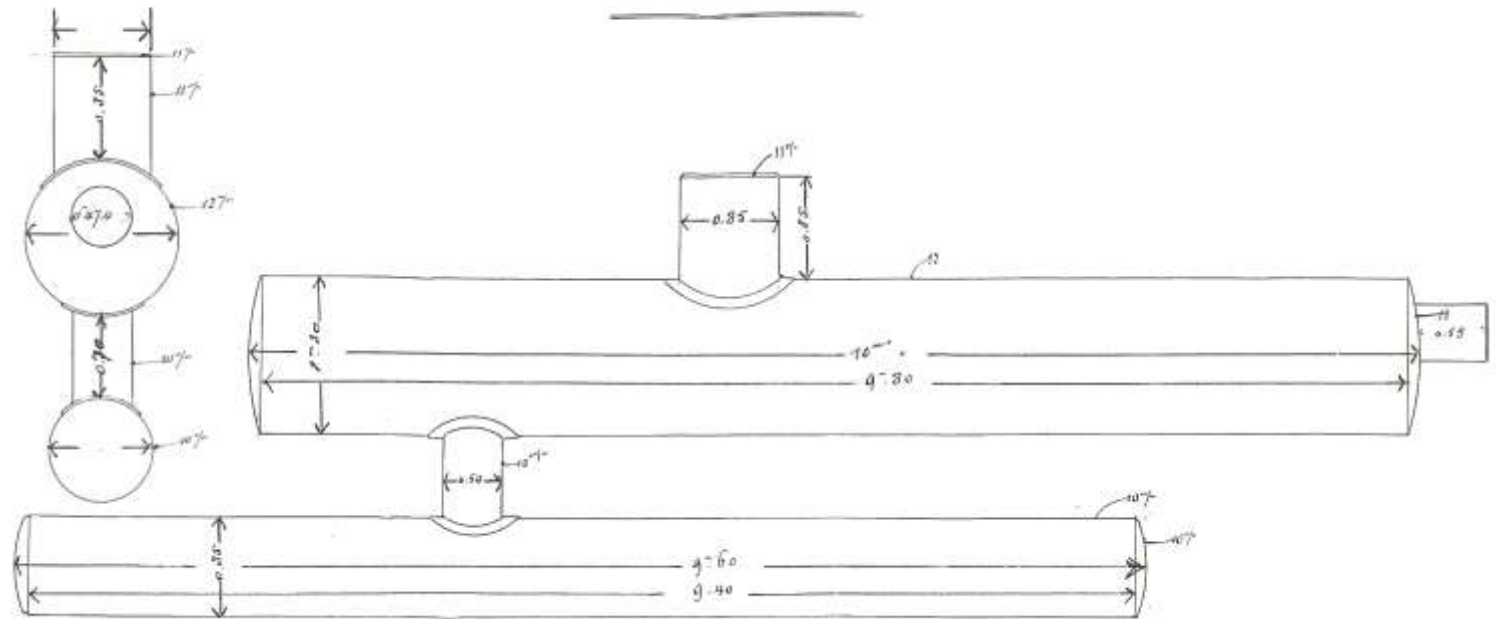

Figuur 3: plan van stoomketel die voor de verwarming instond.

Het dossier van deze fabriek is ook het enige van de teruggevonden dossiers dat een formulier van de “*policie der gevaarlijke of ongezonde gestichten van de 1^e klas*” bevat. Dit document verstrekt erg interessante informatie wat betreft de gang van zaken in de fabriek. *Camiel d’Heygere* zelf vulde op dit formulier in dat hij van plan was aanvankelijk 15 à 17 mannen en 10 vrouwen tewerk te stellen. Hun werkdag begon ’s ochtends om 5.30u, en eindigde om 19u. Per dag waren ook 2 uur aan pauzes voorzien: van 8u tot 8.30u, van 12u tot 13u en van 16u tot 16.30u.¹⁶⁰

Het document vermeldt tevens dat er per werknemer 40m³ lucht beschikbaar was in het pand, en dat er een dokter vlakbij de fabriek woonde die medische bijstand zou leveren aan de werknemers in geval van nood. Het fabriekspand en de machinerie zouden ook elke week een *nettoyage général* ondergaan hebben, ten einde de werknemers een schone werkomgeving te verzekeren.

Verder werden deze fabriek nog de gewone veiligheidsmaatregelen opgelegd, omtrent de breedte van de gangpaden tussen de getouwen, het afschermen van de bewegende delen van de machines om het risico op verwondingen te minimaliseren, etc. (zoals die in de meeste van dergelijke dossiers vermeld staan).

¹⁶⁰ RA Beveren – Fonds provincie Oost – Vlaanderen, nr. 3/1339/6 Oprichting ongezonde en hinderlijke bedrijven (d’Heygere & Cie / S.A.W.) – formulier “*policie der gevaarlijke of ongezonde gestichten van de 1^e klas*”

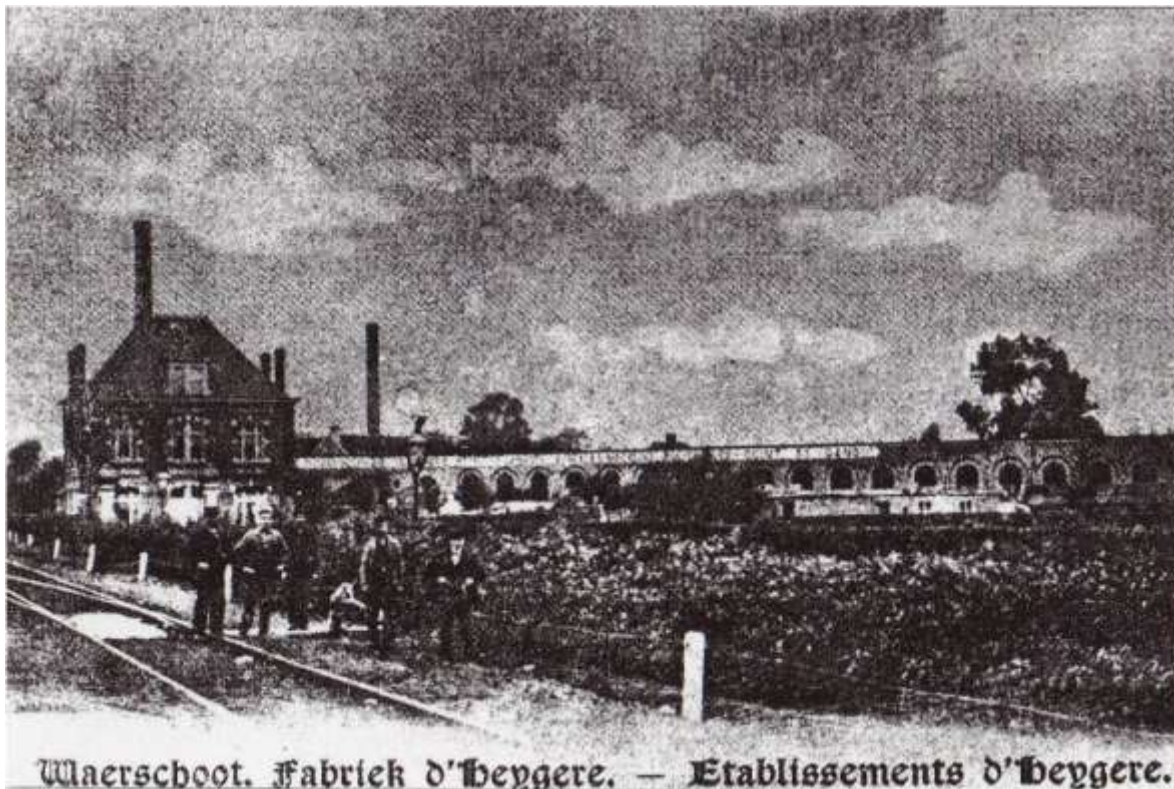

figuur 4: De fabriek van d'Heygere & Cie, met links de directeurswoning. De foto moet mijns inziens geplaatst worden tussen 1887 en 1892

Na het opstarten van het bedrijf in 1888 kwamen er al snel moeilijkheden voor de jonge onderneming. De samenwerking tussen de vennoten liep niet zo vlot als verwacht, en de jonge onderneming belandde al gauw in de financiële problemen. Ongeveer een jaar na het in werking treden van de weverij was de rekening van de vennootschap leeg.

Toch werd besloten de samenwerking voort te zetten, mits een kapitaalsinjectie. Op 6 maart 1889 werd *d'Heygere & Cie* omgezet in een N.V., verdeeld in 300 aandelen; elk ter waarde van 1000 fr, zo staat te lezen in het boek dat de N.V. uitgaf ter ere van haar 50^e verjaardag.

¹⁶¹ Een overzicht opgenomen van de aandeelhouders van de N.V. *d'Heygere & Cie* zoals die eruitzag in 1889. ¹⁶²

Camiel d'Heygere, industrieel, Gent	52 aandelen
Ridder Albert Kraft de la Saulx, industrieel, Gent	50 aandelen
Albert de la Saulx, eigenaar, Jemeppe-sur-Meuse	27 aandelen
Ridder Jean Kraft De la Saulx, ingenieur, Jemeppe	27 aandelen
August Buysse, industrieel, Gent	45 aandelen

¹⁶¹ Célébration du Cinquantenaire de la Fondation de la Société, Gent, 1939

¹⁶² HOEBBEKE (L.) De Gentse industriële ontwikkeling en de N.V. vorm. Een Analyse van de toestand voor en na de wet van 18 mei 1873. Gent, onuitgegeven licentiaatsthesis, Deel II, Bijlage IV, p.224.

Victor Jannez, directeur Soc. Céram., Maarstricht	12 aandelen
Alphonse Steinbach de la Saulx, industrieel, Luik	12 aandelen
Alfred Lieutenant, industrieel, Verviers	10 aandelen
Paul Schmidt, advocaat, Luik	12 aandelen
Astère Vercruysse-Bracq, industrieel, Gent	11 aandelen
Alfons Neef-Verbeke, industrieel, Gent	12 aandelen
Georges Leon Buysse-Baertsoen, industrieel, Gent	12 aandelen
Gerard Cooreman, advocaat, Gent	13 aandelen
Alfred Baertsoen-Morel, industrieel, Gent	5 aandelen

Sinds in 1873 een wet was gestemd die de regeling voor het oprichten van een N.V. had versoepeld, schoten in het Gentse nieuwe katoen-N.V.'s als paddestoelen uit de grond. Het was door deze wet namelijk mogelijk geworden om naamloze vennootschappen op te richten zonder de tussenkomst van een financiële instelling (zoals een bank). Industriëlen die een nieuwe onderneming wilden opstarten konden nu investeerders gaan zoeken in eigen familie- of vriendenkring, die in ruil voor aandelen met kapitaal over de brug kwamen. Deze praktijk was in de katoensector al snel schering en inslag geworden.¹⁶³ Zo sprak ook *Albert Kraft de la Saulx* zijn familie en vrienden – waaronder zijn schoonvader en diens kapitaalkrachtige kennissen – aan om het kapitaal nodig voor het oprichten van een N.V. die voor zijn Waarschootse weverij de redding zou betekenen.

De bijeengezochte investeerders vormden een select clubje van industriëlen en advocaten, aangebracht door *Krafts* schoonvader *August Buysse*, zij zorgden voor een broodnodige kapitaalsinjectie. Ook zorgden deze heren voor nieuwe opdrachten voor de Waarschootse fabriek, waar nu ook weefsels werden geproduceerd in dienst van de Gentse producenten *Baertsoen* en *Buysse*. De Waarschootse onderneming werd uitgebreid met een nieuwe weverij en 150 extra werknemers.¹⁶⁴

Ondanks deze nieuwe impuls wou de grootste aandeelhouder en mede-initiatiefnemer van het hele project *Camiel d'Heygere* niet langer deel uitmaken van de N.V. die zijn eigen naam droeg. Zijn beweegredenen worden nergens expliciet uit de doeken gedaan, maar hoogstwaarschijnlijk lagen de redenen voor zijn onvrede bij het feit dat zijn positie in belang was gedaald ten voordele van de clan *Kraft de la Saulx – Buysse*, die sinds de omschakeling naar de N.V.-structuur de meerderheid van de aandelen bezat. In ieder geval

¹⁶³ HOEBBEKE (L.) De Gentse industriële ontwikkeling en de N.V. vorm. Een Analyse van de toestand voor en na de wet van 18 mei 1873. Gent, onuitgegeven licenciatsthesi, Deel I, p. V.

¹⁶⁴ BONNE (B.), id., pp. 16-23

nam *d'Heygere* op 4 juli 1890 ontslag en eiste hij daarbij de uitbetaling van zijn aandelen. Toen deze hem werd geweigerd dreigde hij een concurrerend bedrijf te beginnen, vlak naast de onderneming die hij zelf had op poten had helpen zetten.¹⁶⁵

2. *Camiel d'Heygere*

In 1892 was het dreigement van *d'Heygere* werkelijkheid geworden. Op 8 juni van dat jaar werd een vergunning afgeleverd voor de bouw van een textielbedrijf dat een weverij en een ververij omvatte. De fabriek werd gebouwd op perceel 258 van sectie E van het kadastrale plan van Waarschoot, slechts enkele tientallen meters verwijderd van de fabriek van de voormalige N.V. *d'Heygere & Cie*, die voortaan de naam *Société Anonyme de Waarschoot*, of kortweg *S.A.W.* droeg.

Albert Kraft de la Saulx was duidelijk niet geamuseerd met de plannen van *d'Heygere* om zo dicht tegen zijn fabriek aan te gaan bouwen. Hij probeerde zelfs te voorkomen dat zijn voormalige zakenpartner een vergunning bemachtigde voor de bouw van zijn nieuwe fabriek, door bezwaren te maken tegen de bouwplannen tijdens het onderzoek de commodo et incommodo terzake. Deze bezwaren werden echter ongegrond geacht door de technische specialisten van de provincie, die beweerden dat *Kraft's* onderneming geen last zou ondervinden van de nieuwe fabriek, zolang deze de productievoorschriften respecteerde, in het bijzonder de voorschriften omtrent het zuiveren en het lozen van het verfwater.¹⁶⁶

¹⁶⁵ DE VOS (A.), id., p. 137

¹⁶⁶ RA Beveren – Fonds provincie Oost – Vlaanderen, nr. 3/1339/6 Oprichting ongezonde en hinderlijke bedrijven (d'Heygere & Cie / S.A.W.) – documenten onderzoek de commodo et incommodo (1892)

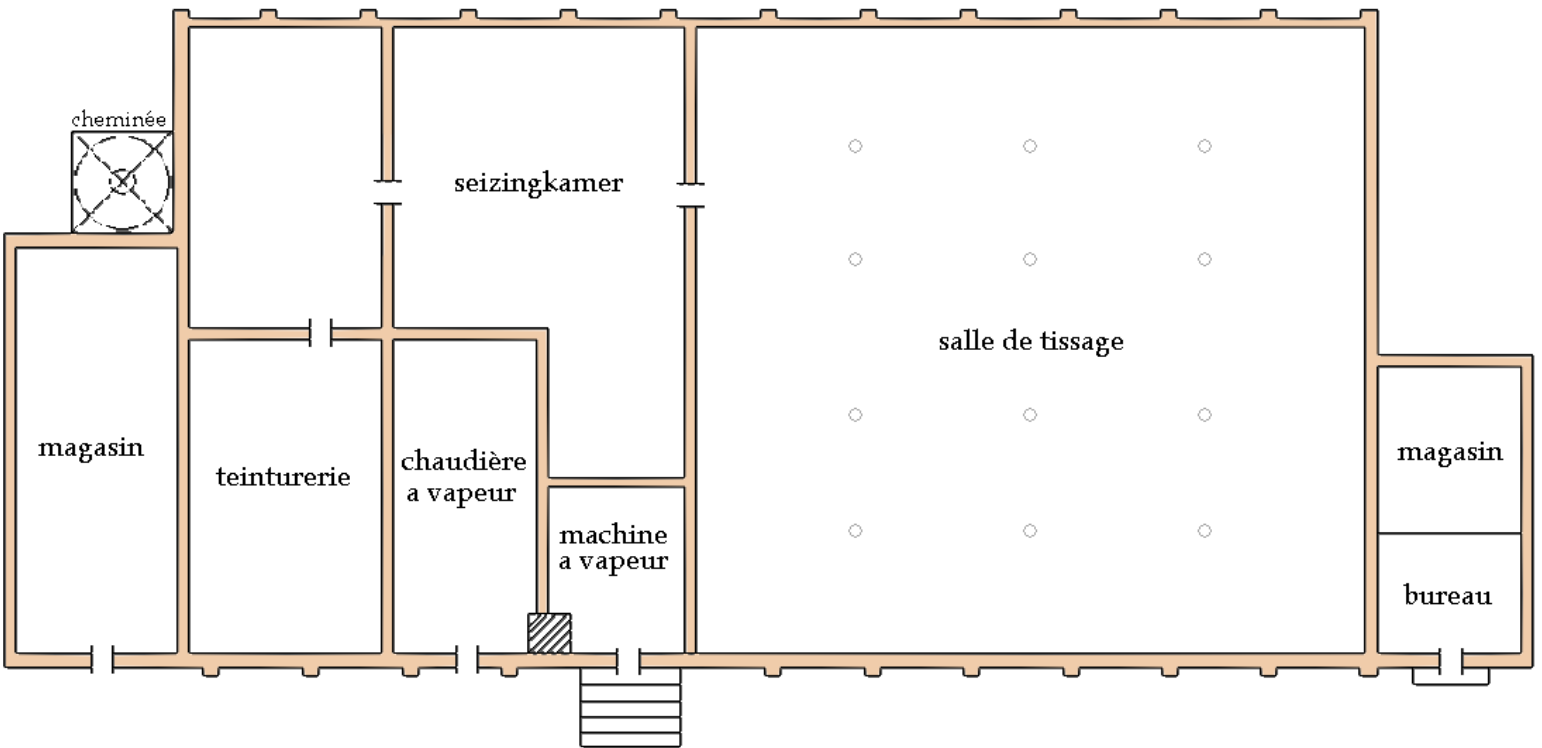

Figuur 5: plattegrond van de nieuwe fabriek van d'Heygere,

Op het uittreksel uit het kadastraal plan dat werd ingesloten in het vergunningsdossier is duidelijk te zien hoe dicht de nieuwe onderneming van *d'Heygere* bij de reeds bestaande fabriek werd gebouwd (zie volgende pagina).

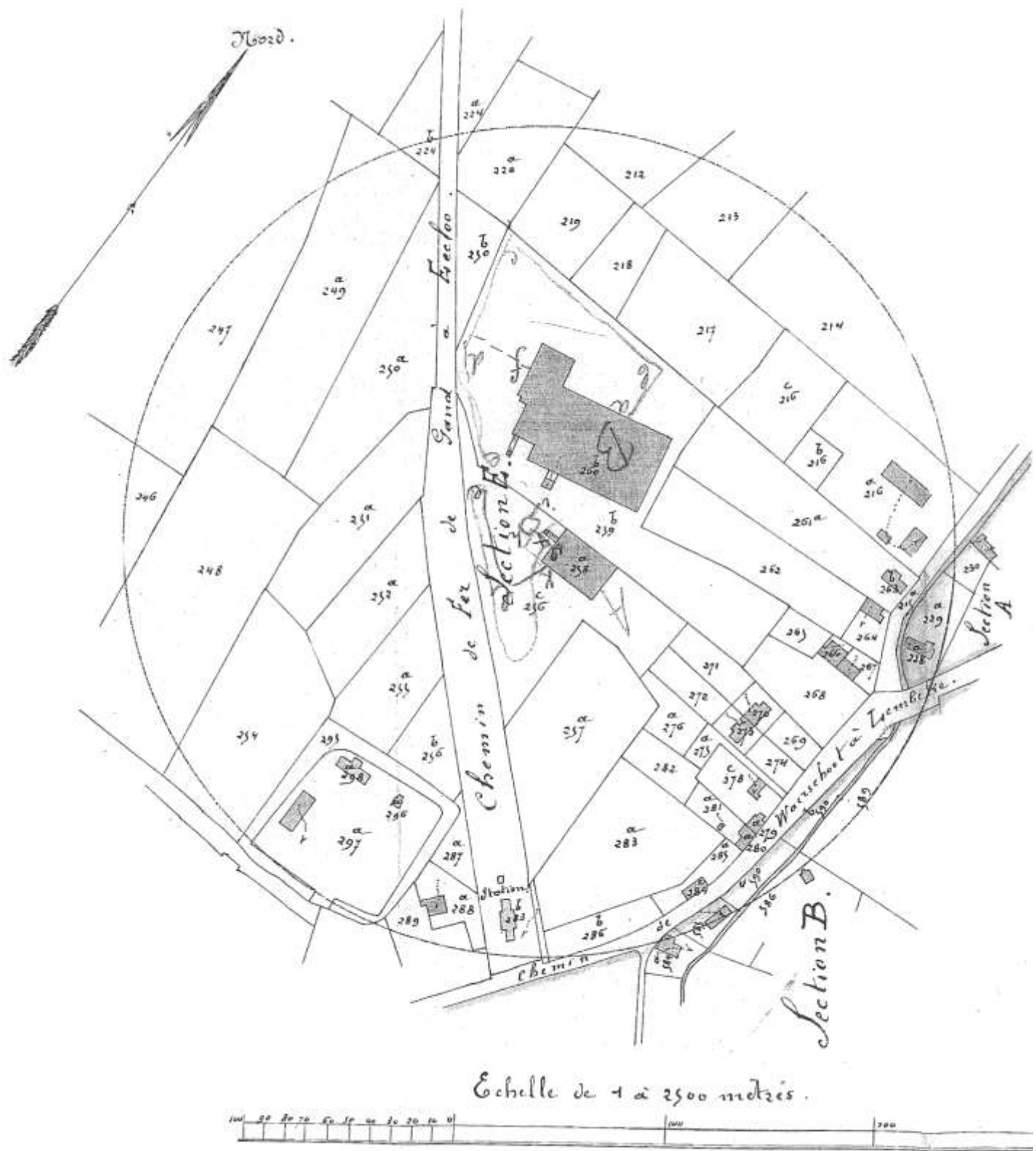

Figuur 6: uittreksel uit het kadasterplan, zoals opgenomen in het vergunningsdossier, iemand had aantekeningen in potlood gemaakt op het plan, wat deze aanduiden is niet erg duidelijk. Het gebouw aangeduid met A is in ieder geval de nieuwe fabriek, B duidt het oudere weefatelier aan, dat ondertussen al enigszins was uitgebreid.

De nieuwe onderneming van d'Heygere telde een jaar na haar opening 50 getouwen en twee stoomketels. Er werkten een 30-tal arbeiders.¹⁶⁷ Met zijn nieuwe onderneming zou d'Heygere zich hebben willen toespitsen op de export naar Congo Vrijstaat, waar hij een magazijn liet bouwen.¹⁶⁸

Een artikel uit *Recht voor Allen* getuigt:

*“Zondag met den trein van 1 ure 's middags is alhier teruggekeerd uit den Congo, de genaamde Van Durme, timmerman, welke op kosten van mijnheer C. d'Heygere, fabrikant onzer gemeente, in het zwarte land een magazijn in hout gebouwd heeft. Eene groote menigte volk en onze muziekmaatschappij “De Eendracht” wachtte den terugkeerende aan de statie af. Men heeft gevierd, gespeeld en gedronken tot Maandag avond.”*¹⁶⁹

In 1902 kwam de onderneming vermoedelijk in de financiële problemen, aangezien d'Heygere in dat jaar een N.V. stichtte voor een termijn van 30 jaar, ter waarde van 400.000 fr. (verdeeld over 800 aandelen van 500 fr.).¹⁷⁰ De aandeelhouders waren:

Camiel D'Heygere, fabrikant
Maurice van Heuvel, wisselagent
Emiel Diegerick, ingenieur
Jules van den Heule, fabrieksdirecteur
Leonce de Noble, machienbouwer
Henri de Clercq, negociant
Gustave Rousseau, brouwer
Oscar Wattecamps, bloemist
Allemaal afkomstig uit het Gentse.

Desondanks gaf de zaak in 1903 de pijp aan Maarten. De fabriek werd dat jaar overgenomen door de burens van S.A.W., die het ververijgedeelte in gebruik namen, en de ruimte die de weverij uitmaakte omvormden tot een kistenmagazijn.¹⁷¹

¹⁶⁷ DE CRAENE (D.) *Waarschoot na 1830*, Gent, s.n., 1893, p. 110

¹⁶⁸ BONNE (B.) *Waarschoots textielverleden (2)*

in: *Heemkundige bijdragen uit het Meetjesland*, vol. 13., 1999, p. 19

¹⁶⁹ *Recht voor allen: katholiek antisocialistisch weekblad voor Vlaanderen*, jaargang 1, 18 augustus 1895

¹⁷⁰ GA *Waarschoot*, Jaarverslag 1902, p.33

¹⁷¹ BONNE (B.) *Waarschoots textielverleden (2)*

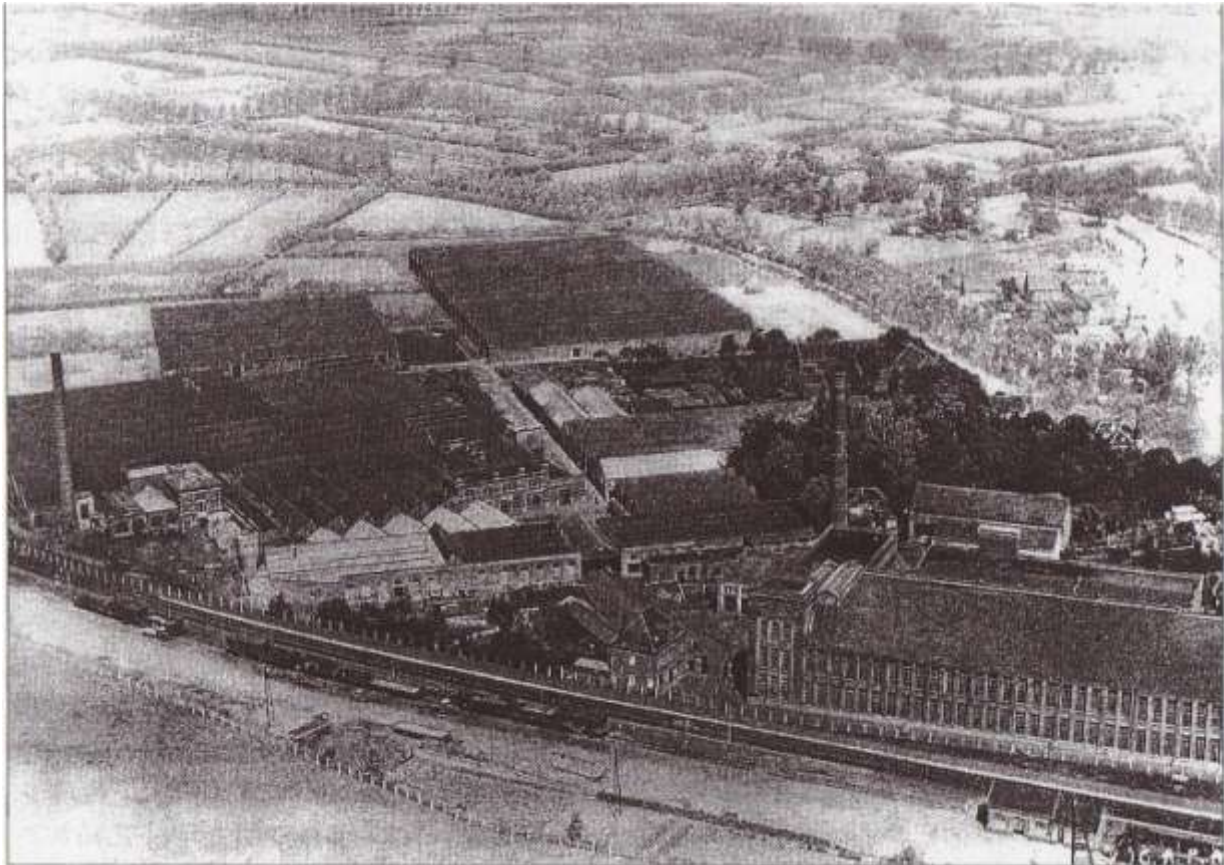

Figuur 7: op deze luchtfoto, die werd gemaakt ter gelegenheid van het 50-jarig bestaan, zijn duidelijk de uitbreidingen te zien die het bedrijf had ondergaan. De originele fabrieken van d'Hegere & Cie uit 1887 (boven en de tweede fabriek die d'Heygere bouwde in 1892 nadat hij uit de N.V. was gestapt (rechtsonder, verscholen achter de spinnerij) waren slechts kleine onderdelen van een groot complex geworden.

3. *Soci t  Anonyme de Waerschoot (S.A.W.)*

a) de start

Na het vertrek van *Camiel d'Heygere* in 1890, kwam de figuur van *Georges Buysse* centraal te staan. *Georges* was de zoon van de Gentse textielbaron *August Buysse*, die zich in 1891 liet vervangen door zijn zoon nadat hij ziek was geworden. *Georges Buysse* had kennis van zaken: hij had stages gelopen in katoenspinnerijen in Engeland en Duitsland, en hij combineerde deze kennis met de leiding over het bedrijf *Baertsoen-Buysse*. Zo nam hij ook zijn vaders aandelen over in de S.A.W.¹⁷²

in: Heemkundige bijdragen uit het Meetjesland, XIII, nr.1, 1999, p. 18

¹⁷² BONNE (B.), id., pp. 18-20

De figuur van *Buysse* keerde het tij voor de tot dan toe nogal wisselvallige gang van zaken in de Waarschootse fabriek. Via zijn contacten haalde hij de nodige bestellingen binnen, en het begon het bedrijf voor de wind te gaan. Drie jaar later, op 25 maart 1893, verkreeg de S.A.W. een vergunning voor de uitbreiding van het bedrijf met een ververij.¹⁷³

In 1897 werd *Buysse* tot 'afgevaardigd bestuurder' benoemd, naast *Alfred Baertsoen*, die het datzelfde jaar tot 'bestuurder' schopte.¹⁷⁷ Het bedrijf onderging al snel een aantal uitbreidingen: nog datzelfde jaar werd een nieuwe (verwarmings-)stoomketel geplaatst en telde het bedrijf 300 getouwen. Het bestreek het een terrein van anderhalve hectare.¹⁷⁴

Om het groeiend aantal getouwen te kunnen blijven aandrijven werd door de Gentse machinebouwers *Carels Frères* anno 1898 een nieuwe stoommachine van 130 PK geplaatst in het weefatelier.¹⁷⁵ In 1899 verkreeg de S.A.W. een particuliere spoorverbinding met het station van Waarschoot.¹⁷⁶

Aan het begin van de 20^e eeuw voerde de S.A.W. een eerste uitbreiding door. In 1902 besliste de afgevaardigd bestuurder *Buysse* te investeren in een uitbreiding van het (weefgetouwen-) machinepark, en beschikte het bedrijf over een voor die tijd ultramoderne installatie met 400 weefgetouwen, die tot de meest gesofisticeerde van het land behoorde¹⁷⁷. Tegen 1906 stelde de S.A.W. 376 mensen tewerk¹⁷⁸. De stoommachine van 130 PK die zeven jaar eerder geplaatst was volstond blijkbaar niet meer, want er werd beslist een bijkomende machine te plaatsen, ditmaal een exemplaar dat werkte onder een druk van 6 atmosfeer en in staat was 300 PK te ontwikkelen.¹⁷⁹

¹⁷³ GA Waarschoot – 752. ½ Hinderlijke inrichtingen: Textielbrieken 1847-1951 – S.A. Waarschoot 1892-1949 – vergunningsaanvraag ververij (1893)

¹⁷⁴ GA Waarschoot – 752. ½ Hinderlijke inrichtingen: Textielbrieken 1847-1951 – S.A. Waarschoot 1892-1949 – kadastrale plannen (1897)

¹⁷⁵ GA Waarschoot – 752. ½ Hinderlijke inrichtingen: Textielbrieken 1847-1951 – S.A. Waarschoot 1892-1949 – vergunningsaanvraag plaatsing stoomketel (1898)

¹⁷⁶ GA Waarschoot – 752. ½ Hinderlijke inrichtingen: Textielbrieken 1847-1951 – S.A. Waarschoot 1892-1949 – formulieren ministerie van posten en spoorwegen

¹⁷⁷ BONNE (B.), id., p. 19-21

¹⁷⁸ GA Waarschoot, Jaarverslag 1906, p. 28

¹⁷⁹ GA Waarschoot – 752. ½ Hinderlijke inrichtingen: Textielbrieken 1847-1951 – S.A. Waarschoot 1892-1949 – vergunningsaanvraag plaatsing stoomketel (1906)

b) belangrijke uitbreidingen anno 1908

In 1908 breidde de S.A.W. zich verder uit. Ze kreeg op 31 juli van dat jaar de toelating “op eenen grond getekend ten kadastralen plan onder nr. 257c, 260g, 276a & 282 sie. E uwer plaatslelijkheid, eene spinnerij op te richten, stoomtoestellen te plaatsen & electriciteit voort te brengen.”¹⁸⁰

Om de grondstoffenschaarste tegen te gaan werd er een spinnerij ingericht met 12.400 spinnen, aangedreven door een stoommachine van 600 PK en een druk van 10 kilo. Het indrukwekkende gebouw werd verwarmd door een “warmtetoestel Economiseur Green”. Fernand van Ackere werd benoemd tot directeur van de nieuwe spinnerij.¹⁸⁰



Figuur 8: De spinnerij, met de spoorweg ervoor. Een deel van het gebouw staat nog recht en huisvest een fabrikant van landbouwmachines, maar de toren is afgebroken.

Een tweede luik in de uitbreiding van 1908 was de oprichting van een dochterbedrijfje. Het bedrijfje heette “*Textilia*”, en zou zich gaan toeleggen op het weven van fluweel binnen de S.A.W. Tevens verhoogde de N.V. in haar kapitaal; de som van de aandelen bedroeg nu 1,25 miljoen frank.¹⁸¹

¹⁸⁰ GA Waarschoot – 752. ½ Hinderlijke inrichtingen: Textielbrieken 1847-1951 – S.A. Waarschoot 1892-1949 – vergunningsaanvraag spinnerij (1908)

¹⁸¹ DE VOS (A.), id., pp. 138-139

In 1910 werd de drijfveer achter de onderneming, *Georges Buysse*, te ziek om nog te werken, en ging hij in retraite in zijn villa in Wondelgem. Zijn zoon *Marcel* werd naast hem opgenomen als 5^e bestuurder bij de S.A.W. **Fout! Bladwijzer niet gedefinieerd.**

Nadat in 1913 nog maar eens een nieuwe stoomketel was geïnstalleerd, kwam de fabriek tijdens de Eerste Wereldoorlog om voor de hand liggende redenen in de problemen. In maart 1917 moest de fabriek worden stilgelegd, en in mei nam de bezetter het koper mee uit de Waarschootse brouwerijen en weverijen. In datzelfde jaar werden er ook nog een Duitse soldaten ingekwartierd in de fabrieksgebouwen. Daarenboven overleed tijdens de oorlog, in 1916, afgevaardigd bestuurder *Georges Buysse*. Na de oorlog werd hij opgevolgd door zijn zoon *Alfred*.¹⁸²

Het bedrijf kocht na de oorlog 100 nieuwe Engelse *Northrop*-getouwen aan, en hervatte de werkzaamheden snel, het bedrijf bezat nu 600 getouwen, en in 1919 was het bedrijf al goed voor een kapitaal van 2,5 miljoen frank.

c) Textilia

Aanvankelijk bleef de dochteronderneming van de S.A.W. op het bedrijventerrein van het moederbedrijf aan de spoorweg. Er werd een in 1912 een weverij voor textilia bijgebouwd, die voorzien was van een stoommachine van 90 PK.¹⁸³

In 1925 richtte dochterbedrijf *Textilia* een eigen fabriek op de Oostmoer, op perceel 351 van sectie C van het kadastraal plan, en groeide zo uit tot een min of meer zelfstandig bedrijf.¹⁸⁴ Het ging om een weverij die ook zelfstandig enkele andere bewerkingen kon uitvoeren; het werd daartoe uitgerust met enkele appreteerapparaten. In 1926 stond de fabriek er, en werden er twee stoomtuigen in geplaatst.¹⁸⁵ Een ervan was een stoomketel met een verwarmingscapaciteit van 120 m², wat een idee geeft van de omvang van de fabriek, bij gebrek aan plannen. In 1930 gaf deze dochteronderneming van de S.A.W. werk aan 363 mensen¹⁸⁶.

¹⁸² BONNE (B.), id. p. 19-21

¹⁸³ GA Waarschoot, 752. ½ Hinderlijke inrichtingen: Textielbrieken 1847-1951 – Textilia 1912-1949 – vergunningsaanvraag weverij (1912)

¹⁸⁴ DE VOS (A.), id., p. 142

¹⁸⁵ GA Waarschoot, 752. ½ Hinderlijke inrichtingen: Textielbrieken 1847-1951 – Textilia 1912-1949 – vergunningsaanvraag stoommachines (1925)

¹⁸⁶ GA Waarschoot – 73.:2014 Handels- en Nijverheidstelling op 31 december 1930.

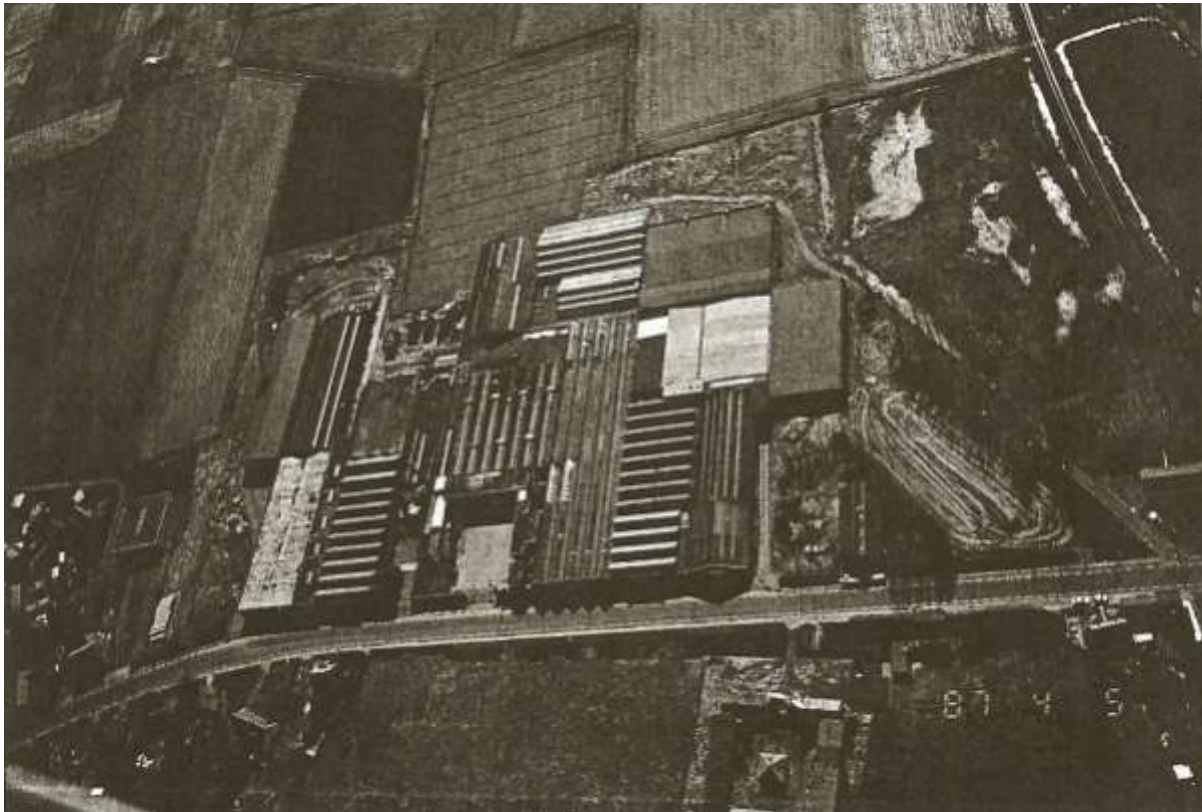

Het Textilia – complex aan de Oostmoer in 1987.

d) Illegale lozingen

De S.A.W. raakte in 1925 betrokken bij de procedure die in gang was gezet na klachten tegen de collega's textielabrikanten van *Lejour - vande Capelle* (cf. supra). Er werd vanuit de provincie bedreigd met de sluiting van de fabriek indien ze haar afvalwater niet beter zou gaan zuiveren.¹⁸⁷ Blijkbaar had de harde taal van de gouverneur geen indruk gemaakt op het bestuur van de S.A.W., want (ondanks haar in 1925 bekomen vergunning) ontstond er een enkele jaren later nieuwe rel omtrent het afvalwater van de ververij van de fabriek. De klagende partij was dit keer de *Société industrielle d' Eecloo*. Op 3 november 1937 stuurde het schepencollege van Eeklo volgende brief naar hun Waarschootse collega's:

“Waarde heer Burgemeester, Een der nijveraars welke het water van den Bruggravenstroom verbruiken in hunne fabriek, stuurt ons als bewijs van het erg bevuilen van den waterloop, eene flesch van het voorhanden zijnde water. Laat ons toe u dit bewijs over te maken en u

¹⁸⁷ GA Waarschoot, 752. ½ Hinderlijke inrichtingen: Textielbrieken 1847-1951 – Textilia 1912-1949 – vergunningsaanvraag stoommachines (1925)

bij deze gelegenheid nogmaals dringend te vragen uwen hoogen invloed te gebruiken om het aangeklaagde bevuilen te doen ophouden. (...)

De Burggravenstroom ligt echter meer dan 2 km van de S.A.W. verwijderd, en er kwam een Inspecteur Generaal van de Volksgezondheid aan te pas om vast te stellen dat:

“volgens inlichtingen ter plaatse genomen de nijverheidswaters der gezegde fabriek, sinds haar ontstaan naar den Burggravenstroom worden afgeleid (...) en er *“ (...) is geene toelating vanwege het provinciaal bestuur daaromtrent te vinden.”*

De rel, waarbij ook brieven met stoere taal tussen beide bedrijven werden gewisseld, werd afgesloten door een besluit van de bestendige deputatie:

“(...) Overwegende dat de klachten gegrond zijn; dat de spoelwaters zonder eenige zuivering wegvloeien, dat zelfs op 7 klm. Van het bedrijf de waterloop “het Leiken” (dat zich afsplitst van de Burggravenstroom) nog sterk zwart gekleurd is en nog een reuk van rotte eieren verspreidt; (...) bij de voorwaarden in het vergunningsbesluit van 1 mei 1925 wordt het volgende gevoegd: “het is voortaan verboden zwart te verven, zoolang het water niet doeltreffend gezuiverd wordt”.

e) Célébration du Cinquantenaire

In 1925 werd er nog maar eens uitgebreid: er werd een katoenververij bijgebouwd die aangedreven werd door elektromotoren.¹⁸⁸ In 1930, richtte het bedrijf een blekerij in op zijn terreinen, om in mindere mate onafhankelijk te worden van de toeleveranciers. In '32 werd door het bedrijf *Purфина* een opslagtank voor 2000 liter naphta geïnstalleerd.¹⁸⁹ Twee jaar later, in 1934 werd de kaap van 1000 getouwen bereikt.

In 1939, *Hitler* stond op punt Polen binnen te vallen, werd de 50^e verjaardag gevierd van het opstarten van de fabriek die toen – in 1889 – nog *d’Heygere & Cie* heette. Ter gelegenheid van deze verjaardag werd een jubileumboek uitgegeven, met daarin o.a. een overzicht van waar het bedrijf op dat moment stond:

¹⁸⁸ GA Waarschoot, 752. ½ Hinderlijke inrichtingen: Textielbrieken 1847-1951 – Textilia 1912-1949 – vergunningsaanvraag katoenververij (1925)

¹⁸⁹ GA Waarschoot, 752. ½ Hinderlijke inrichtingen: Textielbrieken 1847-1951 – Textilia 1912-1949 – vergunningsaanvraag blekerij (1930)

De S.A.W. was uitgegroeid tot een geïntegreerd textielbedrijf dat bestond uit een scheerderij, een blekerij, een spinnerij van 24000 spinnen, een weverij van 1200 getouwen en een ververij. Het bedrijf bezat een terrein van 25 ha, waarvan 26000m² werd ingenomen door fabrieksgebouwen. Er lagen twee waterbekkens waaruit water voor de stoommachines gepompt werd. In '39 stonden er 914 mensen op de loonlijst van de S.A.W., waarvan er 87 behoorden tot het kader.¹⁹⁰

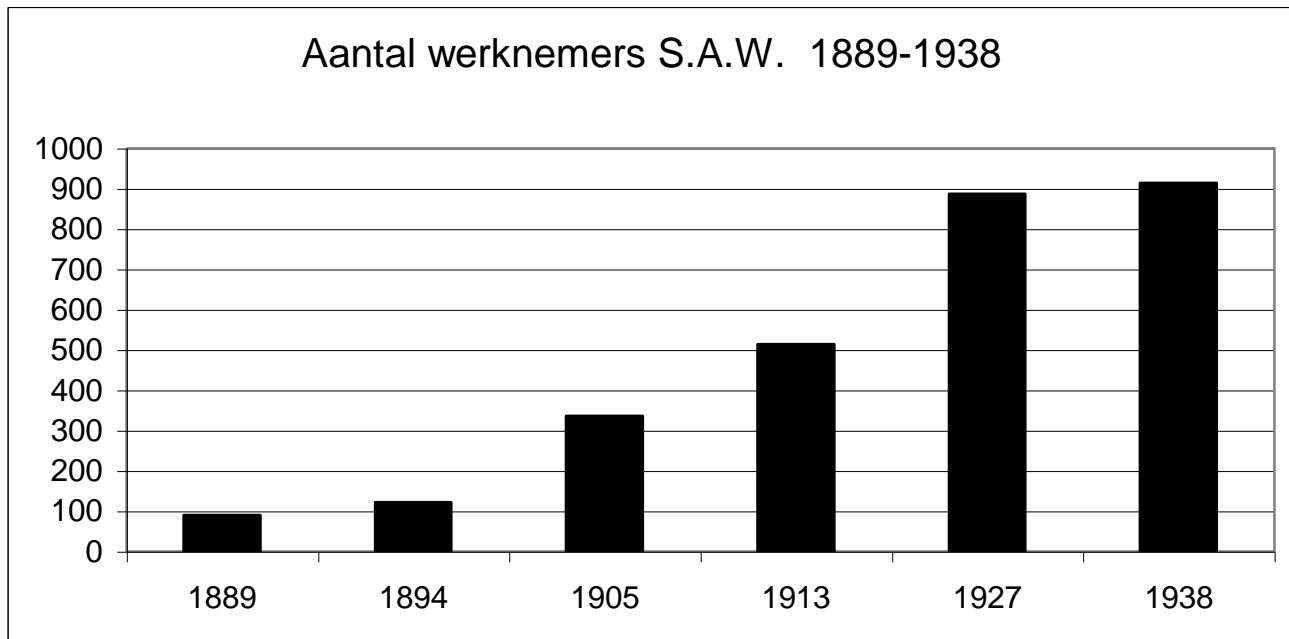

191

De Tweede Wereldoorlog zorgde voor gelijkaardige problemen als deze die de fabriek had ondervonden tijdens WO I, toch werd de fabriek niet helemaal stilgelegd tijdens de oorlogsjaren. Na afloop van de oorlog nam het bedrijf ook weer een vrij rimpelloze start, alweer door te investeren in het machinepark. Er werden o.a. drie bovengrondse tanks geplaatst die samen 124.000 liter stookolie bevatten.¹⁹²

Nog in 1946 bouwde het bedrijf een zgn. cité voor haar arbeiders die in woningnood verkeerden, gesitueerd aan de Oostmoer (dat is de straat die naast het bedrijf de spoorweg kruist, op bovenstaand kadasterplan aangeduid als "*chemin de Waerschoot à Lembeke*"). Deze kreeg de niet bijster originele naam *Woonwijk S.A.W.*; de wijk had een grote

¹⁹⁰ Célébration du Cinquantenaire de la Fondation de la Société, Gent, 1939

¹⁹¹ gebaseerd op cijfers te vinden in:

Célébration du Cinquantenaire de la Fondation de la Société, Gent, 1939, p. 26

¹⁹² GA Waarschoot, 752. ½ Hinderlijke inrichtingen: Textielbrieken 1847-1951 – Textilia 1912-1949 – vergunningaanvraag bovengrondse stookolietanks (1946)

bakstenen ingangspoort, die een beetje deed denken aan de toegangspoorten van een Duits concentratiekamp, en werd dan ook wel “*Buchenwald*” genoemd.¹⁹³



figuur 9: de sloop van de poort van de woonwijk S.A.W. in 1992

f) De laatste decennia: bloei en doodstrijd

De jaren 1950 en '60 verliepen voorspoedig voor het bedrijf, dat in 1957 het bedrijf *Lejour van de Capelle* overnam. Anno 1961 werkten er maar liefst 1647 werknemers de Waarschootse textielindustrie, wat op dat moment gelijk stond met werken voor de S.A.W. (na het ter ziele gaan van *S.A. Lousbergs* en de overname van *Lejour - Vande Cappelle* was de S.A.W. nog de enige overblijvende textielabriek in de gemeente). Maar tijdens de jaren '60 zette de gestage neergang zich in voor de gehele Vlaamse textielindustrie, en voor de S.A.W. was dit niet anders.

In 1971 ging in het overgenomen *Lejour van de Capelle* het licht uit. In een laatste poging om te overleven fuseerde de S.A.W. (op het Hoekje) in 1977 met dochteronderneming *Textilia* (op de Oostmoer). 150 werknemers werden afgedankt, 800 mensen bleven in dienst.

¹⁹³ BONNE (B.), id. pp.18-20

In 1980 nog, werden er nieuwe gebouwen in gebruik genomen in de Kapellestraat, en kreeg het bedrijf – dat enkel nog de naam ‘*Textilia*’ overhield – een overheidssubsidie van 500 miljoen frank, in het kader van een overheidsprogramma voor “steun en herstructurering aan bedrijven in nood”.¹⁹⁴

Maar de reddingspogingen kwamen te laat, en het liep alsnog mis: in november 1981 vroeg het bedrijf een gerechtelijk akkoord aan, dat resulteerde in de overname door de “*Verenigde Eeklose Weverijen*”, hetgeen het definitieve einde van de industriële textielproductie op grote schaal in Waarschoot betekende. Enkel een kleine tapijtenweverij bleef over onder de naam *Textilia.*, met een 30 à 40 werknemers, en ook het bedrijf Vebelin is nog actief als textielververij. De fabrieksgebouwen van het enorme S.A.W. - complex werden grotendeels afgebroken. Sommige gebouwen staan er nog half, andere gebouwen zijn echte ruïnes. Enkele voormalige fabrieksgebouwen en kantoren doen nog dienst, en huisvesten enkele bedrijfjes:¹⁹⁴

De overgebleven gebouwen op het Hoekje huisvesten:

- Oude metalen De Mol
- Vandewalle Constructie (lanbouwmachines)

De kantoorgebouwen aan de Kapellestraat:

- Freddy de Smet, betonproducten
- Marc De Sutter, vrachtwagens
- Alkametal (afbraakmetalen)
- Bert (id.)
- Depannage Vlaeminck
- Vervoerbedrijf De Vlieger
- Salon 2000 (zetels)
- Drankhalle Neyt

De voormalige *Textilia* fabriek op de Oostmoer huisvest:

- N.V. *Textilia* industries
- Vebelin (hoewel de laatste berichten niet veel goeds voorspellen voor de toekomst van dit bedrijf)
- Almecor (metaalconstructie en buisleidingen)

¹⁹⁴ DE VOS (A)., id., p. 142-143

Verdere illustraties:



figuur 10: de "Laureaten van de Arbeid" van S.A.W.- Textilia van 1 augustus 1931

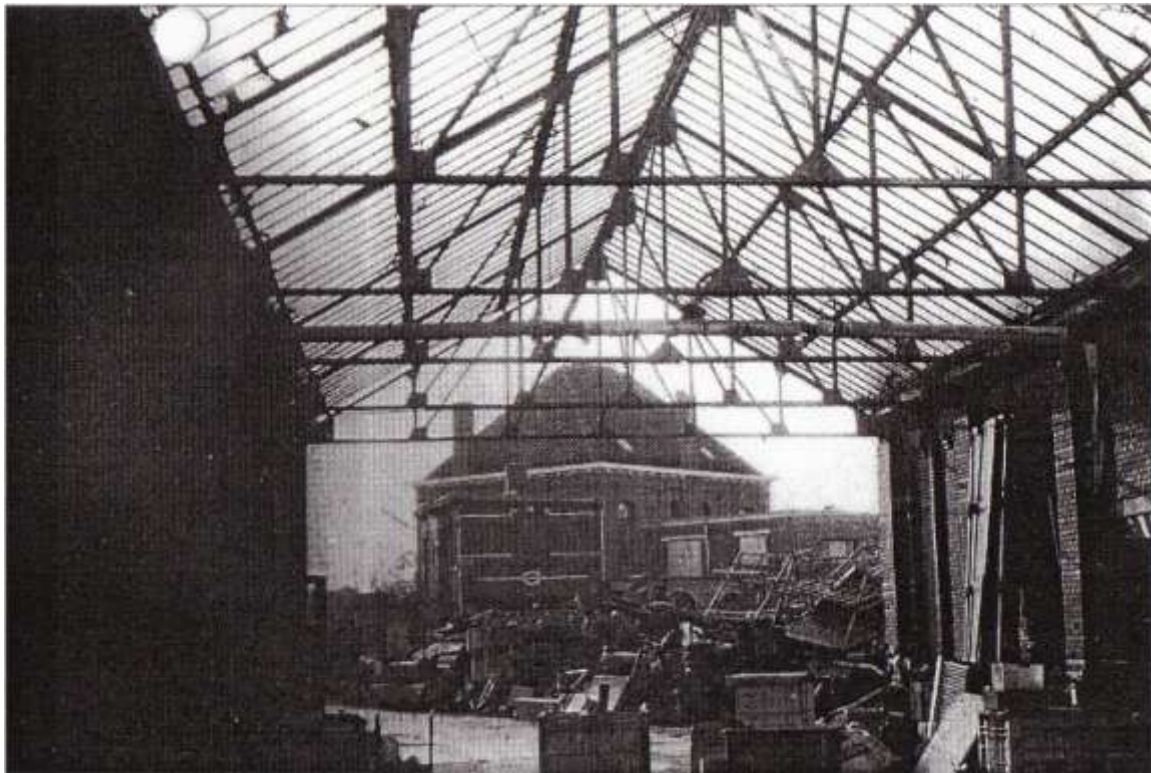

Figuur 11: de doorgang, overspannen door een glazen dak, tussen het S.A.W.-complex en de weverij/ververij van d'Heygere, met daarachter zijn directeurswoning. De spinnerij van de S.A.W. is niet te zien, hetgeen doet vermoeden dat de foto voor 1908 werd genomen.

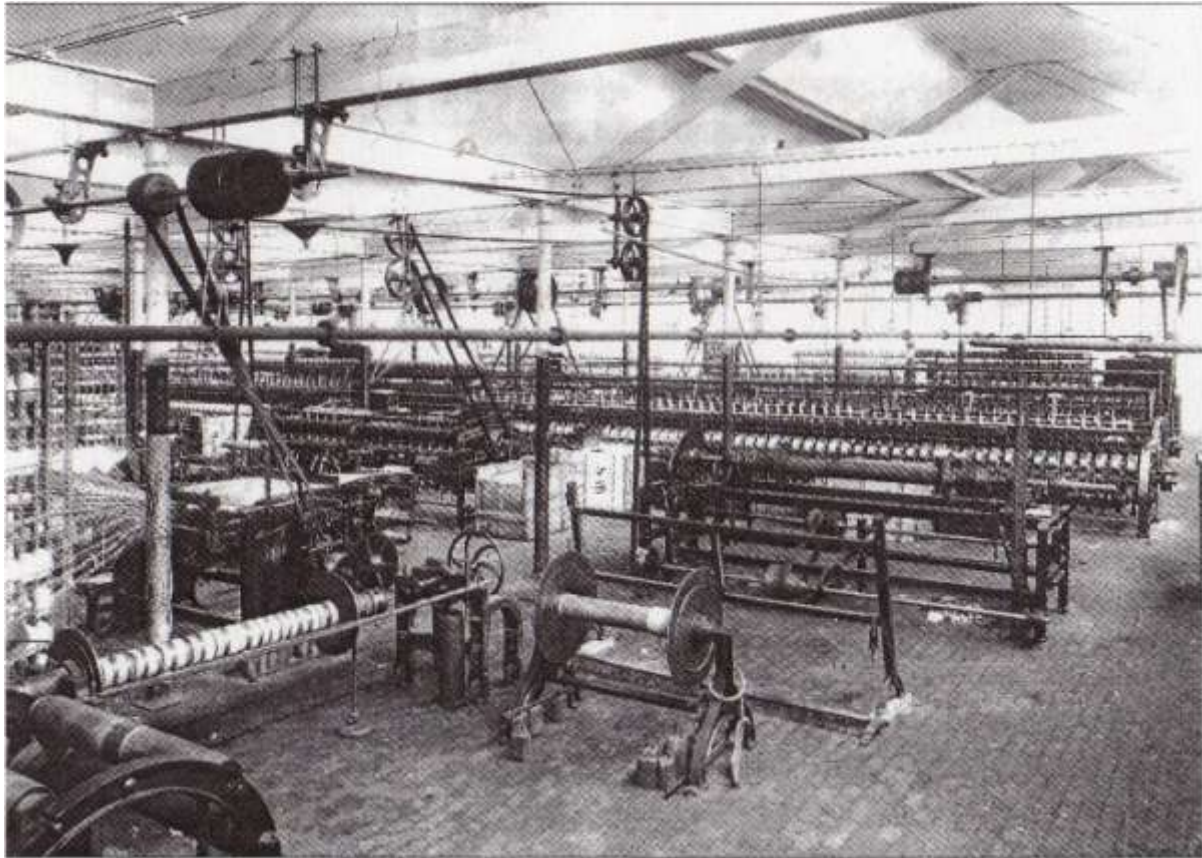

Figuur 12: Het interieur van de scheerderij van de S.A.W. tijdens de jaren '30. De scheermolens werden aangedreven door riemen verbonden met de typische aandrijfassen over het plafond.

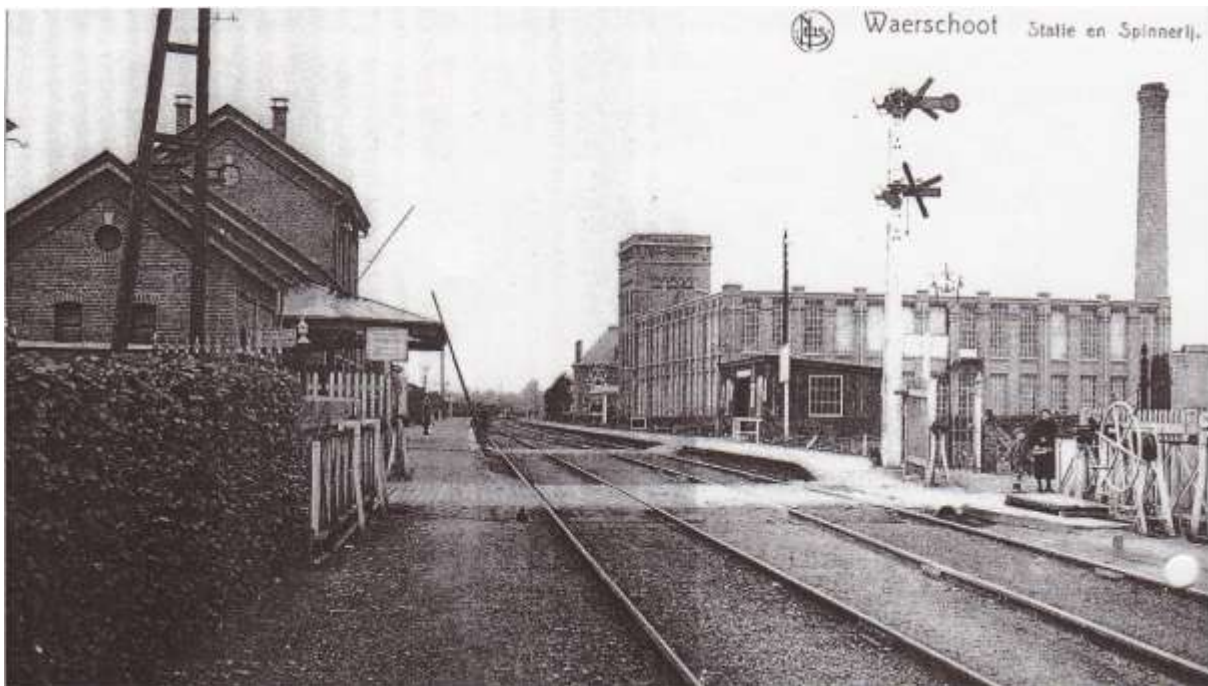

Figuur 13: Het station en de spinnerij, vermoedelijk tijdens het interbellum.

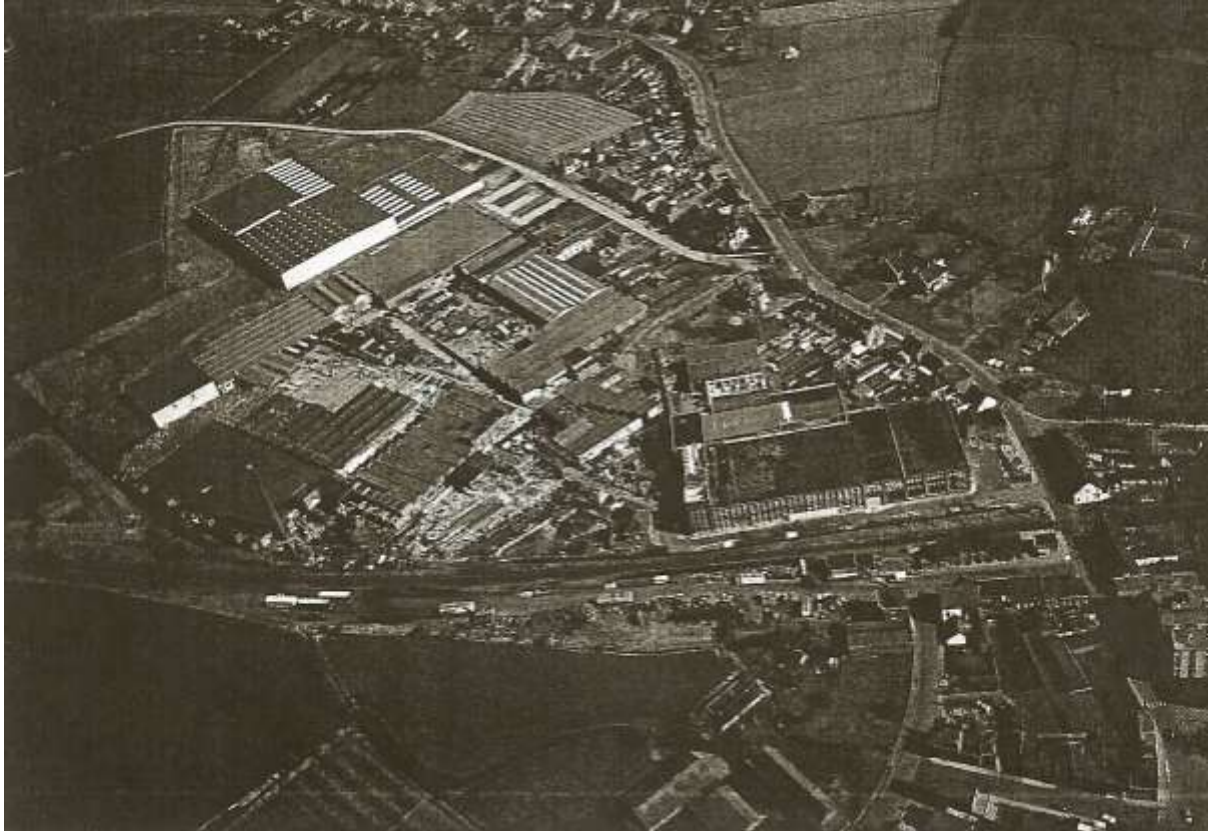

Het immense S.A.W. – bedrijventerrein aan de spoorweg, anno 1987, enkele jaren na de sluiting. Enkele kleinere gebouwen lagen toen al tegen de vlakte.

Herkomst van de illustraties:

- Figuren 1, 2 & 3 uit: RA Beveren – Fonds provincie Oost – Vlaanderen, nr. 3/1339/6
Oprichting ongezonde en hinderlijke bedrijven (d'Heygere & Cie / S.A.W.)

- Figuur 5: tekening Karel Lievens, naar het plan ingesloten in het vergunningsdossier
RA Beveren – Fonds provincie Oost – Vlaanderen, nr. 3/1352/5 Oprichting ongezonde en
hinderlijke bedrijven (Camille d'Heygere)

- Figuur 6 uit: RAB – Fonds provincie Oost – Vlaanderen, nr. 3/1352/5 Oprichting
ongezonde en hinderlijke bedrijven (Camille d'Heygere)

- Figuren 4, 7, 8, 11 uit: DE VOS (A.) de geschiedenis van Waarschoot. Deel 2: Waarschoot
in de hedendaagse tijden. Waarschoot, Gemeentebestuur Waarschoot, 1990. pp. 136- 143.

- Figuren 9, 10, & 13 uit: BONNE (B.) Waarschoots textielverleden (2)
in: Heemkundige bijdragen uit het Meetjesland, XIII, nr.1, 1999, pp. 16-23

e) *Kleinere initiatieven*

De volledigheid gebiedt om in dit hoofdstuk enkele kleinere textielbedrijfjes te vermelden die tegelijkertijd met de grote textiel fabrieken in Waarschoot waren gevestigd. Aangezien het hier over veelal bijzonder kleinschalige initiatieven gaat, zijn er ook niet erg veel archiefbescheiden van overgebleven, vandaar de vaak karige beschrijvingen.

Baptiste Devreese

In 1889 vroeg *Baptiste Devreese* aan om een katoenweverij te mogen oprichten in een pand dat omschreven staat als “een huisje staande in de kerkstraat”. Er werd geen aanvraag gedaan voor een stoommachine, dus vermoedelijk ging het hier over een manufactuur met enkele handweefgetouwen.¹⁹⁵

Gerard Buysse

Toen de grote fabrieken nog bijna volledig op stoomkracht werkten diende de heer Gerard Buysse een aanvraag in om met elektrische aandrijfkracht te gaan weven. In 1921 schreef de man de gemeente aan met de vraag “*eene mekaniëke wolleweverij bestaande uit een paar weefstoelen in gang te zetten door een elektrieke motor*”. Waar de man zich precies had gevestigd is niet erg duidelijk. Wel wordt aangegeven dat zijn elektromotor een vermogen van 4 HP had. Zijn aanvraag werd goedgekeurd.¹⁹⁶

Maar op datum van 19 mei 1922 zat er bij het Waarschootse gemeentebestuur een brief van gouverneur *Vande Kerchove* in de bus. De burens van de wolweverij van mr. *Buysse* – herberg *Den Schynckel* met name – hadden namelijk klacht neergelegd tegen het lawaai dat diens weverij produceerde. Die werden vervolgens geverifieerd door een arbeidsopziener van de provincie, mr. *Jacobs*.

Deze man bezocht de weverij en deed volgende vaststellingen:

1. *Motor en dryfassen zijn geplaatst langs een gemeenzamen muur. Dryfassen rusten op de balken in den muur gehecht (overtreding van de 1^e voorwaarde)*

2. *Geen maatregel wordt getroffen om brandonstaan te vermyden (3^e voorwaarde)*

¹⁹⁵ GA Waarschoot – 752 ½ Hinderlijke inrichtingen: textielbrieken 1847-1951 – Kleine Weverijen 1853 – 1951 – Baptiste Devreese

¹⁹⁶ GA Waarschoot – 752 ½ Hinderlijke inrichtingen: textielbrieken 1847-1951 – Kleine Weverijen 1853 – 1951 – Gerard Buysse

3. *De werktuigen hinderen den gebuur door gedaver en gedruisch. Dit wordt gehoord in de aanpalende keuken van den herbergier Den Schynckel (4^e voorwaarde)* ¹⁹⁷

Er werd *Gerard Buysse* een deadline vastgelegd op 15 april 1923 voor het aanpassen van deze zaken aan de reglementering terzake. Zoniet zou de wolweverij op bevel van de gouverneur worden stilgelegd. Nog voor deze datum verstreek liet *Buysse* de overheden weten dat “*er een nieuwen muur is gebouwd die het gedaver en gedruisch wegneemt*”. Deze maatregel voldeed blijkbaar niet, want op 9 april 1923 werd de wolweverij van *Gerard Buysse* op bevel van de gouverneur gesloten.

Achiel Buysse

Op 6 juni '32 vroeg ene *Achiel Buysse* – vermoedelijk een familielid van *Gerard*, hoewel er geen zekerheid bestaat of het wel om dezelfde weverij gaat, aangezien een perceelnummer ontbreekt in bovenstaand dossier – om een mechanische weverij te mogen inrichten op perceel 1355y der sectie C. De man verkreeg een vergunning van 1 jaar; men wou eerst zien of 's mans activiteiten niet te veel “*gedruisch*” zouden veroorzaken bij de burens. Een evaluatie van deze ‘proefperiode’ was weliswaar niet voorhanden, wat twijfels doet ontstaan of *Achiel Buysse* zich wel de moeite heeft getroost überhaupt een weverij in te richten. ¹⁹⁸

Bernard De Mits.

Op 20 oktober 1924 werd de toestemming verleend aan de heer *Bernard De Mits* om een mechanische katoenweverij te beginnen op perceel 757a van het kadastraal plan van Waarschoot. De getouwen zouden worden aangedreven door elektromotoren. ¹⁹⁹

André Putman

Nog in 1924 werd een aanvraag ingediend door *André Putman* om een mechanische weverij te mogen beginnen bestaande uit 6 getouwen in de gebouwen van het gemeentemagazijn, op perceel 1656 der sectie C. (dit is Beke, niet ver van de fabriek van *S.A. Lousbergs*) hij kreeg toelating van de gemeente. ²⁰⁰

¹⁹⁷ GA Waarschoot – 752 ½ Hinderlijke inrichtingen: textielbrieken 1847-1951 – Kleine Weverijen 1853 – 1951 – Gerard Buysse

¹⁹⁸ GA Waarschoot – 752 ½ Hinderlijke inrichtingen: textielbrieken 1847-1951 – Kleine Weverijen 1853 – 1951 – Achiel Buysse

¹⁹⁹ GA Waarschoot – 752 ½ Hinderlijke inrichtingen: textielbrieken 1847-1951 – Kleine Weverijen 1853 – 1951 – Bernard De Mits

²⁰⁰ GA Waarschoot – 752 ½ Hinderlijke inrichtingen: textielbrieken 1847-1951 – Kleine Weverijen 1853 – 1951 – André Putman

Constant Riebbels

In januari van het jaar 1929 vroeg de heer *Constant Riebbels*, vlashandelaar, een elektrisch aangedreven vlaszwingelarij uit te mogen baten op perceel 234 van sectie B. De aanvraag werd goedgekeurd.²⁰¹

Leon Speeckaert

Op 24 februari 36 vroeg *Leon Speeckaert* een vergunning aan voor een mechanische weverij te mogen inrichten in Beke, op perceel 1496 d,e en 1497c van sectie C. Achiel De Vos interviewde deze man nog voor zijn boek over de geschiedenis van Waarschoot; Leon Speeckaert zou deze fabriek hebben geopend om de "*leemte gedeeltelijk op te vullen*"²⁰² die het faillissement van de weverij van Lousbergs in 1933 had achtergelaten.

Deze weverij werkte zowel met "*motoren met inwendige verbranding*"²⁰³ als met elektriciteit. In 1942 enkele ongearchiverde documenten die bij het archiefonderzoek in het gemeentearchief van Waarschoot kwamen bovendrijven wordt vermeld dat deze weverij in 1942, tijdens WO II, 11 mensen tewerk stelde. Vermoedelijk draaide de weverij dan slechts op een laag pitje, wegens het algemene grondstoffengebrek. Bij de sluiting van deze weverij in 1966 zou de fabriek 40 getouwen hebben geteld.²⁰²

Ondanks de vrij aanzienlijke omvang van dit bedrijf komt het niet verder aan bod in deze scriptie, op enkele statistieken na, dan. De reden hiervoor is dat dit bedrijf niet binnen de industrialisatiebeweging van Waarschoot past: het werd opgericht in 1936, toen de overige grote textiel fabrieken van Waarschoot al bijna 50 jaar oud waren.

Arsène Reyniers

Op 15 juni van het jaar 1948 vroeg Arsène Reyniers een vergunning voor een machinale katoenweverij, aangedreven door elektromotoren van 1 tot 10 kw, aan. Deze weverij zou worden gevestigd op perceel 1748g van sectie C van het kadastrale plan van Waarschoot.²⁰⁴

²⁰¹ GA Waarschoot – 752 ½ Hinderlijke inrichtingen: textielbrieken 1847-1951 – Kleine Weverijen 1853 – 1951 – Constant Riebbels

²⁰² DE VOS, p. 141

²⁰³ GA Waarschoot – 752 ½ Hinderlijke inrichtingen: textielbrieken 1847-1951 – Kleine Weverijen 1853 – 1951 – Leon Speeckaert

²⁰⁴ GA Waarschoot – 752 ½ Hinderlijke inrichtingen: textielbrieken 1847-1951 – Kleine Weverijen 1853 – 1951 – Arsène Reyniers

René Vermeir

In januari 1951 vroeg ene René Vermeir, als laatste een vergunning aan voor een machinale weverij in de schoolstraat, op perceel 512 d van sectie E van het kadastrale plan. Dit weefatelier telde vier motoren van 4 x 1 PK, die elk 1 weefgetouw aandreven.²⁰⁵

f) Industrietellingen

Ter afsluiting van dit hoofdstuk worden de resultaten van alle teruggevonden tellingen van de Waarschootse industriële ondernemingen op een rijtje gezet en nader besproken, te beginnen met de industrietelling van 1880. De doelstelling van dit gedeelte is het duiden van de omvang en het belang van de Waarschootse industrialisatie. Terwijl in de vorige hoofdstukken een hoofdzakelijk beschrijvende invalshoek werd gehanteerd, heeft dit gedeelte de bedoeling een cijfermatige kijk op de zaak te bieden.

De industrietelling van 1880

In 1880 werd door de centrale commissie voor de statistiek een volks-, landbouw- en industrietelling gehouden. De vorige telling die in 1866 was gehouden was op een fiasco uitgedraaid omdat ze te groots opgezet was (men wilde ook de huisnijveraars en de bedienden tellen) zonder men daarvoor de nodige expertise bezat. Binnenlandse Zaken gaf dan ook de opdracht de industrietelling van 1880 eerder beperkt te houden. Huisnijveraars en zelfs kleinere industriële sectoren liet men links liggen, en men nam enkel de belangrijkste industrietakken op in de telling. De industrietelling van 31 december 1880 beslaat bijgevolg minder dan de helft van de industriële tewerkstelling.²⁰⁶ Er werd de ondernemers gevraagd gemiddelde cijfers in te vullen voor het hele jaar 1880, dit om te voorkomen dat er een vertekend beeld zou ontstaan in de sectoren onderhevig aan seizoensarbeid.

De telfiches werden enkel ingevuld door de ondernemers, en die waren vaak beducht voor het gebruik van de telresultaten om de belastingen mee te verhogen, hetgeen voor gevolg

²⁰⁵ GA Waarschoot – 752 ½ Hinderlijke inrichtingen: textielbrieken 1847-1951 – Kleine Weverijen 1853 – 1951 – René Vermeir

²⁰⁶ DE BRABANDER (G.L.) De regionaal-sectoriële spreiding van de economische activiteiten in België, 1846-1910. Een bronkritische benadering.

In: Bijdragen tot de Geschiedenis, LXI, 1978, 1-2, p. 109

had dat de bekomen resultaten niet konden worden geverifieerd met andere cijfers (bijvoorbeeld van de arbeiders).²⁰⁷

Ondanks de onvolmaaktheden en de mankementen (o.a. de oncontroleerbaarheid en de vage personeelscategorieën) vond men de resultaten bevredigend en werden ze gepubliceerd.

De gepubliceerde resultaten staan per sector en per gemeente geklasseerd. In onderstaande tabel zijn de resultaten betreffende de Waarschootse textielsector samengevat.²⁰⁸ Anno 1880 was er nog maar één gemechaniseerd textielbedrijf werkzaam in Waarschoot, en dus mogen we ervan uitgaan dat deze cijfers werden ingevuld door *Jan-Baptiste De Schepper*, die de katoenweverij *Veuve De Schepper & Fils* uitbaatte. De resultaten staan dan ook geklasseerd onder “industrie cotonnière – Waarschoot”.

aard van het bedrijf	weefatelier (cotonettes)	
aantal vestigingen	(Particulier)	1
personeel	Exploitanten	1
	Ander personeel	2
	Arbeiders	110
	Totaal	113
Gemiddeld aantal werknemers in 1880		134.20
Aantal motoren		1
Kracht (PK vapeurs)		15
Aard van het product		tissus
hoeveelheid		267.000 m
waarde (fr.)		267.000

De industrietelling van 1896

In 1896 waagde de overheid zich nogmaals aan een industrietelling. Ditmaal was het ministerie van Nijverheid en Arbeid de opdrachtgever. De industrietelling werd gehouden nog voor er een volks- en beroepstelling gedaan werd, wat problemen opleverde bij het verspreiden van de telformulieren, aangezien men geen recente gegevens had over wie nu precies een formulier moest invullen. Hier werd echter een mouw aan gepast door lijsten te op te stellen gebaseerd op de bevolkingsregisters, die dan werden aangepast vanuit de gemeentelijke migratieregisters en prospecties op het terrein. Zo bekwam men een vrij

²⁰⁷ BRACKE (N.) Bronnen voor de industriële geschiedenis. Gids voor Oost-Vlaanderen (1750-1945). Gent, Academia Press, 2000, pp. 187-188

²⁰⁸ L'industrie en Belgique, Exposé d'après le recensement de 1880 de l'état des principales industries, Brussel, 1887, Tome 1 A, pp. 140-145

accuraat beeld van wat geteld diende te worden. Achteraf bleek dat men op die manier 99% van de inwoners kon achterhalen.²⁰⁹

Het nog jonge ministerie van Nijverheid en Arbeid waagde zich in 1896 een stap verder dan wat het ministerie van Binnenlandse zaken in 1880 had aangedurfd. Naast de verschillende industrietakken werd ook de transportsector en de huisnijverheid geteld.

Ditmaal werden de formulieren wel ingevuld door zowel ondernemers als arbeiders. Nog een verschil met de telling 1880 is dat er bij deze telling werd gepeild naar een momentopname, naar de situatie zoals ze was op 31 oktober 1896, en niet naar een jaarlijks gemiddelde, wat meer accurate resultaten opleverde. Vragen werden ook gericht gesteld, om vage antwoorden te vermijden, en achteraf werd een controle uitgeoefend door de resultaten van de werkgevers met die van de werknemers te vergelijken.²¹⁰ Bovendien werd op de telformulieren expliciet gedreigd met boetes en straffen voor het opgeven van foute informatie.²¹¹ De controle van de telresultaten was erg grondig; de confrontatie van gegevens uit formulieren A (ingevuld door bedrijfshoofden) en B (ingevuld door werknemers) leidde ertoe dat 19% van de formulieren A en 28% van de formulieren B werden teruggestuurd voor correctie.²¹² Deze controle was nodig omdat het statuut van de thuisarbeiders voor problemen zorgde; sommige thuisarbeiders zagen zichzelf als patroon, terwijl sommige bij de patroon inwonende arbeiders zichzelf als thuisarbeider beschouwden. Door de sterke controle mag worden aangenomen dat de resultaten van de telling van 1896 vrij precieze cijfers zijn.²¹²

De centrale commissie voor statistiek verwerkte en publiceerde de resultaten. Er werden uitgebreide tabellen opgesteld op met de gegevens voor de verschillende nijverheden en industrietakken, die tot op gemeentelijk niveau de cijfers weergeven.

Op de volgende pagina staan de gegevens voor de verschillende takken van de textielnijverheid en –industrie voor Waarschoot weergegeven.²¹³ Deze telling is buitengewoon interessant voor de Waarschootse casus, omdat het naast de arbeiders die in de grote mechanische ondernemingen werden tewerk gesteld, ook de thuisnijveraars weergeeft. De telling van 1896 wordt dan ook beschouwd als de interessantste voor de lokale geschiedschrijving, vanwege haar gedetailleerde karakter.²¹⁴

²⁰⁹ DE BRABANDER (G.L.), id., p. 110

²¹⁰ BRACKE (N.), id. pp. 188 - 190

²¹¹ DE BRABANDER (G.L.), id., p. 113

²¹² DE BRABANDER (G.L.), id., pp. 115-116

²¹³ Recensement général des industries et des métiers (31 octobre 1896).

Brussel, Volume 1 B, 1900-1902, pp. 62-74

Een merkwaardigheid in onderstaande tabel zijn de 103 opgegeven mechanische wolwevers, terwijl er geen mechanische wolweverij bestond in Waarschoot. Deze zouden volgens *Bart Bonne* werknemers zijn geweest van de manufactuur van *Hebbelinck* in de Schoolstraat, aangezien deze in het kadaster ingeschreven stond als “Wolle-en stoomweverij” (hoewel het om handwerk ging en de stoomketel enkel voor de verwarming de werkvloer diende).²¹⁵ Het lijkt echter vrij onwaarschijnlijk dat er 103 werknemers op een kleine werkvloer als die van *Hebbelincks* manufactuur werkten, en niets wijst erop dat de manufactuur ooit uitgebreid of verbouwd werd (zie hoofdstuk 3). Dit cijfer lijkt dan ook enkel te verklaren indien een aantal thuiswevers voor rekening van de manufactuur werkten en ook meegeteld werden als zijnde werknemers ervan.

²¹⁴ DE BELDER (J.) & VANHAUTE (E.) Sociale en economische geschiedenisIn: ART (J.) Hoe schrijf ik de geschiedenis van mijn gemeente? Deel 1: 19^e en 20^e eeuw Gent, Centrum voor Geschiedenis, 1993, p. 124.

²¹⁵ BONNE (B.) Waarschoots textielverleden

in: Heemkundige bijdragen uit het Meetjesland, XII, nr. 4, 1998, p. 170

	total entreprises	nombre d' entreprises	personnel autre que l'ouvrier			personnel ouvrier			ensemble du personnel			chevaux vapeur
			H	F	T	H	F	T	H	F	T	
exploitation industrielles et metiers												
Fabrication des fils et des tissus de coton												
Bobineurs, épouleurs de fils de coton (travaillant à domicile...)	20	20	4	20	24		1	1	4	21	25	
Tissages mecaniques de coton	(3) 5	5	28		28	392	204	596	420	204	624	455
tisserands de coton (travaillant à domicile...)	113	112	103	14	117	9	11	20	112	25	137	
Tissus de coton (fabricants de) (faisant fabriquer à domicile)	2	2	1		1	2		2	3		3	
Tissus de coton (Représentants de fabricants de) (intermédiaires fabricants et tisserands a domicile)	5	5	4		4				4		4	
Fabrication des fils et des tissus de lin												
Bobineurs, épouleurs de fils de lin (travaillant à domicile...)	1	1		2	2					2	2	
tisserands de lin (travaillant à domicile...)	62	62	60	10	70	5	9	14	65	19	84	
Tissus de Lin (fabricants de) (faisant fabriquer à domicile)	1	1	*	*								
Fabrication des fils et des tissus de laine												
Tissages mecaniques de laine	1	1	6	1	7	60	43	103	66	44	110	60
tisserands de laine (travaillant à domicile...)	62	62	61	10	71	7	12	19	68	22	90	
Tissus de laine (fabricants de) (faisant fabriquer à domicile)	1	1	*	*								
Fabrication de tissus speciaux et de cordage												
boneterie (atelier de)	1	1		1	1					1	1	
Dentelliers (travaillant à domicile...)	15	15		19	19		1	1		20	20	
Apprets blanchiment, impression et teinture des fils et des tissus												
Blanchisserie de fils et de tissus	1	1				8		8	8		8	
Teinturerie de ...	3	3	*	*		24		24	24		24	

De Handels- en Nijverheidstelling van 1910

Aangezien de telling in 1896 zoveel moeite had gevergd nog voor de eigenlijke telling van start kon gaan, werd er in 1910 besloten om de handels- en nijverheidstelling, die voor 1911 was gepland, te laten samenvallen met de beroepstelling van 1910. Dat betekende wel dat de telling op slechts drie maanden moest worden georganiseerd en voorbereid.

Net als in 1896 werd er ook u weer gepeild naar een momentopname; de situatie op 31 december 1910. Opnieuw werd de huisnijverheid meegeteld, en er werden bovendien aparte formulieren uitgedeeld aan de bedrijfshoofden om het aantal bedrijven vast te stellen.²¹⁶

De gehanteerde begrippenomschrijving liet echter wel te wensen over. Termen als 'werknemer', 'werkgever', 'bediende' en 'meewerkende familieleden' waren niet goed afgelijnd. Daardoor ontstond enige verwarring over wie wel en wie niet geteld moest worden, waardoor de resultaten enigszins te wensen over lieten.²¹⁶ De cijfers betreffende de werkgevers konden achteraf wel gecorrigeerd worden aan de hand van de beroepstelling, maar voor de werknemersaantallen ging die vlieger niet op, aangezien heel wat beroeplozen in de volkstellingen toch een telformulier van de handels- en nijverheidstelling hadden ingevuld, waardoor de telling een overschatting van de actieve bevolking inhield.²¹⁷ Komt daarbij het probleem van de telbasis: in 1910 werd er geteld volgens woonplaats en niet volgens werkplaats, wat een probleem oplevert met forenzen wat het lokaal onderzoek betreft.²¹⁸

Voor Waarschoot lijken beide problemen mee te vallen; de cijfers van de telling van 1910 komen redelijk overeen met de resultaten van de van de beroepstelling, en de telling lijkt zelfs het aandeel van de actieve bevolking in de textielindustrie lichtjes te onderschatten (1256 volgens de handels- en nijverheidstelling telling en 1287 volgens de volkstelling, zie laatste hoofdstuk).

Verder is er een probleem met de getelde gedeeltelijk werklozen en meewerkende familie. Bij de telling werd er namelijk nergens gepeild naar de verhouding t.o.v. voltijdse arbeid zou zijn.²¹⁷ Hetgeen de waarde van de resultaten van deze telling aanzienlijk vermindert, aangezien niet erg duidelijk is of deze nu als actieve werknemers dienen te worden beschouwd. Maar aangezien de volkstelling gelijkaardige cijfers omvat, lijkt de logische optie hier het meetellen van deze categorieën, hoewel er zo dus onzekerheid blijft bestaan over

²¹⁶ BRACKE (N.), id. pp. 191-193

²¹⁷ DE BRABANDER (G.L.), id., p. 122 - 123

²¹⁸ DE BELDER (J.) & VANHAUTE (E.), id., p. 125

het werkelijke aantal arbeidsplaatsen in de fabrieken én over het eventuele aandeel van de thuisnijverheid.

Onderstaande tabel geeft de samenvattende cijfers voor de textielindustrie en het totaal van de industriële activiteit weer voor Waarschoot.²¹⁹

		Industries Textiles	Total Industries
exploitants	Homme	2	114
	Femme	2	28
	Total	4	142
famille des exploitants	Homme	2	72
	Femme	1	21
	Total	3	93
Employés	Homme	56	62
	Femme		
	Total	56	62
ouvriers	Homme	463	573
	Femme	347	355
	Total	810	928
chômeurs employés	Homme	9	9
	Femme		
	Total	9	9
ouvriers	Homme	273	288
	Femme	101	101
	Total	374	389
Total	Homme	805	1118
	Femme	451	505
	Total	1256	1623

Nog volgens de telling van 1910 waren er nog 50 thuiswevers (44 mannen en 6 vrouwen) werkzaam in Waarschoot, allen katoenwevers.²²⁰ Dit wijst erop dat de thuisweverij verdween naarmate de tewerkstelling in de textiel fabrieken toenam. Omstreeks 1910 had de tewerkstelling in de mechanische textielproductie een zodanig niveau bereikt, dat ze de thuiswevers uit de teloor gegane thuisnijverheid volledig kon opvangen (zie ook laatste hoofdstuk).

²¹⁹ Recensement de l'industrie et du commerce (31 décembre 1910), Brussel, 1913-1921, Vol I, p. 551

²²⁰ Recensement de l'industrie et du commerce (31 décembre 1910), Brussel, 1913-1921, Vol VI, cadre IIa, Repartition des entreprises et divisions d'entreprises industrielles et de leur personnel d'après l'industrie et par communes – industrie à domicile, pp. 24-25

Telling Gemeentebestuur 1924

Zoals in dit hoofdstuk reeds vermeld, werd in 1924, op laste van de provinciale overheid, door het gemeentebestuur informatie verzameld omtrent een aantal vervuilende bedrijven in Waarschoot. De neerslag daarvan werd een tabel met daarin per bedrijf een aantal gegevens.²²¹ Deze gegevens dienen echter met een korreltje zout te worden genomen, zeker wat de oppervlaktes en het afvalwater betreft – hoewel de cijfers betreffende het personeelsbestand correct lijken te zijn (cf. supra).

De volledigheid en overzichtelijkheid in acht genomen heb ik deze tabel in dit gedeelte nogmaals opgenomen.

		oppervlakte	Werklieden	Getouwen	afvalwater per 24 uur
N. Mij. Van Waerschoot	spinnerij	3 ha	875	1050	160 m ³
	weverij				
	ververij				
Firma Lejour - Vande Capelle	spinnerij	1,33 ha	262	331	130 m ³
	weverij				
	ververij				
N. Mij. Ferd. Lousbergs	weverij	1,30 ha	610	1206	504 m ³

		werklieden	Toestellen	afvalwater per 24 uur
De Maere	brouwer	3	3	3,5 m ³
De Schepper	brouwer	3	3	5 m ³

Enquête sur la situation des industries, 1926

Deze rondvraag die door de centrale commissie voor de statistiek werd georganiseerd, verschilde (ondanks de afwijkende titel) qua werkwijze niet veel van de vorige enquêtes. Deze keer waren de getelde bedrijven wel verplicht om de telformulieren op te sturen, en wel bij wet van 14 juni 1926. Dit om de kans op fouten te verkleinen.

Belangrijk is wel dat er bij deze gelegenheid enkel bedrijven werden geteld die 10 of meer mensen in dienst hadden.

De resultaten werden gepubliceerd, geklasseerd per bedrijfstak en per gemeente.²²² De resultaten voor de textielsector in Waarschoot:²²³

²²¹ GA Waarschoot 751 ½ - Hinderlijke inrichtingen - Textielbrieken 1847-1951 – Lejour Vande Capelle 1886-1948

²²² BRACKE (N.), id, p. 193

bedienden		arbeiders		totaal	
m	v	m	v	m	v
33	4	1.160	686	1193	690

Handels- en Nijverheidstelling van 31 december 1930

Deze algemene industrie- en handelstelling die in 1930 werd gehouden werd geen succes, en dit om verschillende redenen. Waarschijnlijk werden er bij de voorbereiding op de telling al fouten gemaakt, maar waarschijnlijk de belangrijkste reden voor het falen was de economische crisis die onmiddellijk op de telling volgde. Daardoor waren de cijfers binnen het jaar na de telling verouderd, waardoor ze nog slechts van geringe waarde waren.

De centrale commissie voor statistiek was dan ook niet tevreden. Er werd besloten de resultaten niet uitgebreid te publiceren, zoals de gewoonte was. Wel werd een kort algemeen overzicht van de resultaten gepubliceerd in het *Arbeidsblad*, onbruikbaar voor lokaal onderzoek. Bovendien wijken de gepubliceerde cijfers om onduidelijke redenen af van de resultaten van de telling. De telling van 1930 werd dan ook als een mislukking beschouwd, en is ook in latere statistische uitgaven niet gebruikt.²²⁴

Nu wil het geval dat er afschriften van de telformulieren van deze telling in het Gemeentelijk Archief van Waarschoot worden bewaard.²²⁵ Deze documenten leveren een schat aan informatie op, niet alleen omdat ze de cijfers individueel per fabriek weergeven, maar ook omdat er op de telformulieren veel meer details te vinden zijn, die in de gepubliceerde neerslag van dergelijke tellingen niet worden weergegeven.²²⁶ Garanties dat deze cijfers ook exact de werkelijkheid weergeven zijn er niet, aangezien ze nooit werden gecontroleerd door de gebruikelijke kanalen, omdat ze niet werden uitgegeven. Langs de andere kant zijn er ook niet echt redenen om te twijfelen aan deze cijfers, tenzij de patroons van de Waarschootse fabrieken moedwillig fraude pleegden.

werklieden	bedienden
------------	-----------

²²³ Enquête sur la situation des industries belges au 31 octobre 1926 (établissements de 10 ouvriers et plus), Brussel, 1927, Tome A, s.p.

²²⁴ BRACKE (N.), id., p. 194

²²⁵ In het GAW worden documenten bewaard i.v.m. de tellingen van 1896, 1911 en 1930. Het betreft briefwisseling terzake, lijsten met aangeduide tellers en handleidingen die voor hen waren bestemd. Enkel in het geval van de handels- en nijverheidstelling van 1930 zijn er ook (afschriften van) telformulieren ingesloten.

²²⁶ GA Waarschoot – 73.:2014 – Handels- en Nijverheidstelling op 31 december 1930.

Bedrijf	aard der nijverheid	M			V			T		
		M	V	T	M	V	T	M	V	T
Lousbergs	Weverij	300	225	525	6					6
S.A.W.				936	12					12
	mekaniek bobijnen van katoengaren	4	76							
	mekaniek spinnen van katoen	45	175							
	twijnderijen van katoen		12							
	weverij - katoen	446	200							
	appreteren van draad en weefsel	25	15							
	garenbleekerijen, draad en stukverwerijen	38								
Textilia		221	129	350	10	3				13
Lejour	weverij, verwerij, garenbleekerij, apprèt	132	125	257	2	3				5

Zo is in onderstaande tabel gedetailleerde informatie terug te vinden wat het machinepark van de verschillende fabrieken betreft (behalve wat het bedrijf *Lejour – Vande Cappelle* betreft, want dat weigerde zijn telformulier voor machines ingevuld terug te sturen).

De bovenstaande tabel bevat dan weer de informatie betreffende de aantallen werknemers. Daaruit blijkt dat de bovenstaande bedrijven samen niet minder dan 2104 mensen tewerk stelden anno 1930. Dat is het hoogste cijfer van alle teruggevonden tellingen.

machinerie

	Lousbergs		S.A. de Waerschoot		Textilia		Lejour - Vande Cappelle
	aantal	herkomst	aantal	herkomst	aantal	herkomst	
weverijen							
papmachien	1	Engeland	6	Duitschland	1	Engeland	weigert aan te geven
scheermolens			7		13	Duitschland	
wapmolens	4	id	18	België, Dui. & Eng.	3	id	
bobijnmolens (aantal spullen)	3 150	id	15 1500	Frankrijk, Duitschland	485	Duitschland, Frankrijk	
spoelmolens (aantal spullen)	1 100	Frankrijk	7 1300	Frankrijk	170	id	
platte getouwen	1100	België & Engeland	639	Engeland, Duitschland	46	Engeland, Frankrijk	
reglette getouwen	105	Engeland			70	id	
armuren	180	id	341	Engeland	182	id	
draaibakken	100	id			12	id	
hefbakken			2		2	id	
jaquard	8	Frankrijk	15 (nappage)	Engeland			
speciale getouwen (voor sponshanddoeken, linten, etc.)			2	Frankrijk	46	Duitschland	
meetmachienen	4	Engeland	6	Engeland	1	Frankrijk	
ploommachienen	1	Frankrijk	3	id			
controleermachienen							
speciale afwerkingsmachienen (bleeken, appreteermachienen, etc.)			7	Engeland, Duitschland kalenders, appreteermachienen	15	Duitschland	
spinnerijen							
batteurs			5	Mulhouse			
kaarden			42	id			
uittrekmachienen (grove, middelbare, fijne)			5 4 6 12	id			
spinmolens (getal spullen)			36 (16880)	id			
self actings (getal spullen)							
dubbelmolens			9 (3600)	Duitschland	1	Duitschland	
bijzondere machienen							
appreteren en verwen							
verfmachienen, en toebehoorten			9	Duitschland			
bijzondere appreteersmachienen (voor gekleurde stoffen, satynen, etc.)					2	Duitschland	

Cijfers voor WO II

Tijdens de oorlogsjaren polste het Waarschootse gemeentebestuur regelmatig naar de situatie in de textiel fabrieken op haar grondgebied. Door toedoen van de bezetting verliep de gang van zaken in de katoensector, die uiteraard volledig afhankelijk was van geïmporteerde grondstoffen, eerder moeizaam. Toch vielen de Waarschootse fabrieken niet helemaal stil tijdens de oorlogsjaren; er werd op een laag pitje verder gewerkt.

Er werd de bedrijfsleiders regelmatig (men had de bedoeling dit maandelijks te doen) gevraagd om op te geven hoeveel mensen ze konden tewerk stellen. Eerder toevallig kwamen enkele bescheiden betreffende deze rondvragen – die niet echt gearchiveerd waren – boven drijven in het Waarschootse gemeentearchief.²²⁷ Naast enige briefwisseling ook twee tabellen met tewerkstellingscijfers opgegeven door de fabrieken. Één van augustus 1942, een tweede vergelijkt de situatie van december '40 met die van april '40.

December 1940:

	bedienden		arbeiders		verschil met april 1940	
	m	v	m	v	bedienden	arbeiders
Speeckaert			11			
Lejour	3	2	68	49	2	50
S.A.W.	14	5	332	217	5	465
Textilia	13	3	24	18	3	100

Augustus 1942:

		bedienden		arbeiders	
		m	v	m	v
S.A.W.	spinnerij weverij verwerij	14	3	162	99
Textilia	weverij	14	3	15	34
Lejour	weverij verwerij	3	2	58	51

²²⁷ GA Waarschoot – Niet gearchiveerde documenten – textielnijverheid 1940-1942

NIS – Tellingen van 1947, 1961, '70 en '84.

Tijdens de wereldoorlog 1940-1945 ontwikkelde de Centrale Dienst voor de Statistiek geen nieuwe initiatieven. Een statistiek van de buitenlandse handel bijvoorbeeld werd wel verder ontwikkeld maar de cijfers waren niet exhaustief. Demografische statistieken daarentegen behielden wel hun waarde. Na het stopzetten van de vijandelijkheden kon uiterlijk aan een nieuwe ontplooiing van de officiële statistiek worden gedacht. Om te wijzen op het wetenschappelijk karakter van zijn taak werd de Centrale Dienst in 1946 omgedoopt tot Nationaal Instituut voor de Statistiek. In hetzelfde jaar werd de Centrale Commissie van de Statistiek hervormd en haar benaming gewijzigd in die van Hoge Raad voor de Statistiek. Onder druk van de gewijzigde economische en sociale omstandigheden en de daaruit voortvloeiende behoeften, groeide lijst van nieuwe statistieken van jaar tot jaar. Op de meest diverse gebieden moesten leemten worden aangevuld of verbeteringen doorgevoerd: demografie, landbouw, nijverheid, buitenlandse en binnenlandse handel, lonen en werkgelegenheid, financiën, rechtswezen, onderwijs, enz. Meer in het bijzonder kan worden gewezen op de snelle ontwikkeling van de productiestatistieken, op de statistisch werkzaamheden in verband met de nationale boekhouding en de intersectoriële rekeningen (input-outputtabellen). Algemene tellingen werden ingericht in 1947, 1961 en 1970.²²⁸

De resultaten van de handels- en nijverheidstellingen van deze jaren voor de gemeente Waarschoot, en de werknemersstatistiek voor het jaar 1984 zijn in de onderstaande tabellen te vinden.²²⁹

²²⁸ Overgenomen van de website van het Nationaal Instituut voor de Statistiek:
http://statbel.fgov.be/info/history_nl.asp

²²⁹ De resultaten van deze tellingen voor Waarschoot werden opgenomen in:
DE VOS (A.) de geschiedenis van Waarschoot. Deel 2: Waarschoot in de hedendaagse tijden.
Waarschoot, Gemeentebestuur Waarschoot, 1990. pp. 147-151

Nijverheidstelling 1947

	aantal vestig.	bedienden		helpers		werklieden		totaal	
		m	v	m	v	m	v	m	v
maalderijen	2					3		3	
bakkerijen	2					4		4	
sigarenfabrikanten	2					1	3	1	3
zagerijen	1					3		3	
schrijnwerkerijen	1					3		3	
meubelmakerijen	2					3		3	
bereiding textielgr.	1					5		5	
weverijen	3	8	7			431	109	439	116
spinnerijen	3	4				155	209	159	209
speciale weefsels	1	10	7			167	108	177	115
fabricage van kleren	3					2	2	2	2
fabricage van schoeisel	2					5		5	
fabricage van matrassen	1					1	1	1	1
ijzersmeden	1			1		2		3	
autogarages	3					4		4	
bouwondernemingen	3					19		19	
timmer- en schrijnwerk	1					1		1	
dakbedekking	3					3		3	
verwarmingsinstallaties	2			1		3		4	

(aantal werknemers in textielindustrie: 1215)

Handels- en nijverheidstelling 1961

	met bezoldigd personeel		overige vestigingen	
	aantal vestig.	aantal werknemers	aantal vestig.	aantal werknemers
voedingsnijverheid	4	48	19	39
textielnijverheid	4	1647	1	1
fabricage van schoenen en kleding	2	24	24	30
metaalverwerkende nijverheid	2	8	23	37
bouwnijverheid	13	92	15	24
Overige nijverheid	24	21	6	12
Vervoer	2	8	7	10
groothandel	2	5	35	45
kleinhandel in voeding, tabak	3	8	86	103
kleinhandel huish. Uitrusting			7	7
kleinhandel textielwaren			23	26
Overige kleinhandel	2	5	30	36
spijshuizen, drankgelegenheden			58	64
Banken, verzekeringen	2	10	45	53

(aantal werknemers in textielindustrie: 1647)

Handels- en nijverheidstelling 1970

	met bezoldigd personeel		overige vestigingen	
	aantal vestig.	aantal werknemers	aantal vestig.	aantal werknemers
metaalverwerkende industrie	1	4	3	4
voedingsindustrie	6	85	15	33
textiel, leder, schoennijverheid, kledingnijverheid	8	1394	8	9
overige nijverheid	4	13	4	6
bouwnijverheid	15	92	18	27
groothandel - recupers	6	30	24	33
kleinhandel voeding, tabak	7	13	63	80
kleinhandel kleding, schoenen lederwaren	2	4	23	26
kleinhandel schoonmaakartikelen	1	5	17	24
overige kleinhandel	3	12	32	40
drankgelegenheden, restaurants	2	12	43	51
reparatie goederen en voertuigen	4	23	6	9
Vervoer	2	13	4	6
bank- en verzekeringswezen	6	13	22	22
overige dienstverlening	2	15	20	25

(aantal werknemers in textielindustrie: minder dan 1394)

Statistiek van de werknemers 1984

	aantal vestig.	handarbeiders		geestesarbeiders	
		m	v	m	v
Landbouw	2	5	1		
Tuinbouw	3	8	2		
verwante act.	1	2			
metaalverwerkend	3	8			
landbouwmachines	1	1			
vleeswaren	3	136	5	28	5
brood - beschuit	4	7	1		2
katoenindustrie	2	38	15	8	3
textielveredeling	2	31	29	9	5
schoenindustrie	1	12	25	1	1
Confectie	1	6	127		7
meubelnijverheid	2	8	2	1	
grafische nijverheid	1			1	
plasticverwerkend	1	12	15	1	4
bouwbedrijven	8	19		1	1
installatiebedrijven	6	14	2	2	
afwerking gebouwen	8	9		1	
groothandel textiel	3	5	4	1	1
groothandel brandstoffen	2	1	1		1
groothandel hout en bouw	1				1
groothandel voeding	5	13		2	4
gespecialiseerde	1	2			
kleinhandel	5	3	4	2	15

Apotheken	3				4
kleinhandel kleding	2				2
kleinhandel schoenen	1				3
kleinhandel boeken	1				1
Restaurant	1		4		
drankverstrekkers	5	7	3		
reparatie voertuigen	6	15	2	5	2

aantal werknemers in textielindustrie: 149

Samenvattende grafiek

Ten einde bovenstaande cijfers beter te ontsluiten, geeft onderstaande grafiek de aantallen werknemers in de gemechaniseerde textielindustrie van Waarschoot weer, voor de jaren waarvan tellingen voorhanden zijn (met uitzondering van de cijfers voor WO II). Ondanks problemen met de vergelijkbaarheid van de telresultaten door het voortdurend sleutelen aan de aan de telcriteria door de enquêteurs²³⁰ geven deze cijfers toch duidelijk de snelle opgang van de textielindustrie in Waarschoot weer, en dit op een vrij betrouwbare statistische wijze.

Na een bescheiden begin in 1858 met de opening van *Veuve De Schepper & Fils*, volgden op korte tijd een aantal grotere industriële initiatieven (1881: *Lousbergs*, 1886: *Lejour- Vande Cappelle*, 1887: *S.A.W.*, 1890: *Camiel D' Heygere*) waardoor het aantal werknemers op 15 jaar tijd ongeveer zeven keer zo groot werd.

Deze bedrijven kenden een gestage uitbreiding, enkel onderbroken door WO I. Een absolute piek van het aantal werknemers kwam er tijdens het interbellum: in 1930 werkten er maar liefst 2104 mensen voor de vier grootste textiefabrieken van Waarschoot.²³¹

De economische crisis van de jaren '30 (die o.a. de sluiting van *S.A. Lousbergs* voor gevolg had) en de Tweede Wereldoorlog deden de tewerkstelling in de Waarschootse textielsector dan weer terugvallen tot 1215 arbeidsplaatsen in 1947. De jaren '50 betekenden dan weer een heropleving, hoewel de cijfers van de jaren '30 niet meer werden geëvenaard. Tijdens jaren '60 en '70, tenslotte, zette de definitieve neergang in. Aanvankelijk geleidelijk, maar met de sluiting van *Lejour - vande Capelle* in 1976, en het faillissement van de *S.A.W.* vijf jaar later viel het doek over het Waarschootse textieltijdperk. In '84 vonden nog slechts 149 mensen werk in enkele bedrijfjes die overbleven van het *S.A.W.* – imperium.

²³⁰ DE BELDER (J.) & VANHAUTE (E.), id., p. 127

²³¹ GA Waarschoot – 73.:2014 – Handels- en Nijverheidstelling op 31 december 1930.

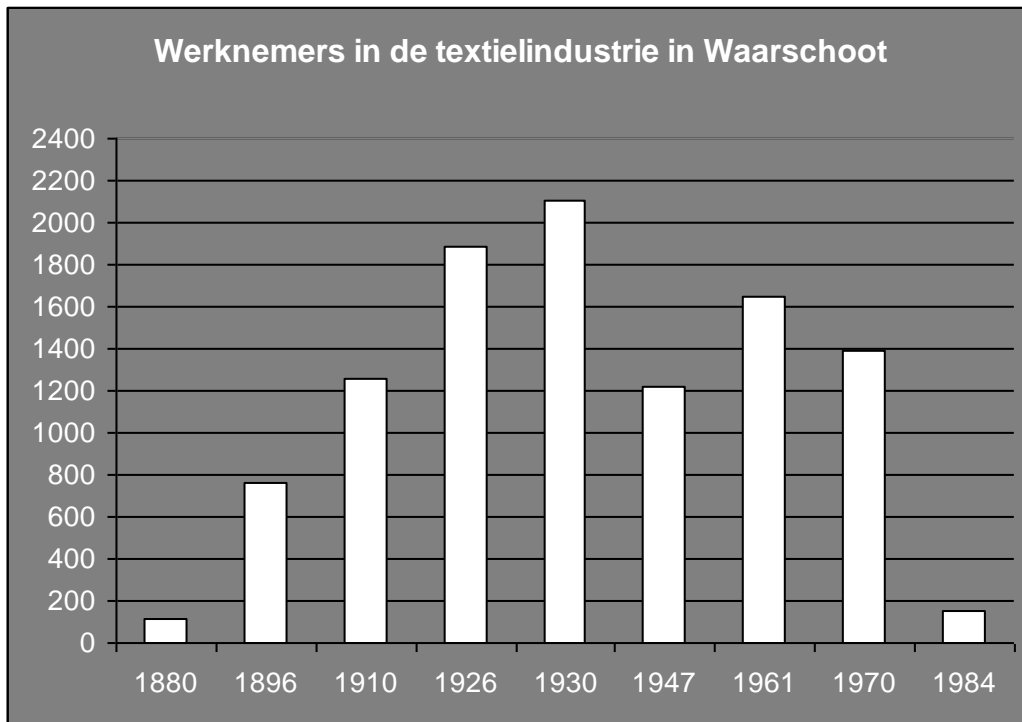

DEEL 2:

De Gentse connectie: Patroons,
arbeiders, acties en beweegredenen

Hoofdstuk 6: De Gentse connectie

De industriële initiatieven die in tijdens de tweede helft van de 19^e eeuw in Waarschoot werden genomen waren stuk voor stuk katoenbedrijven, gebouwd door Gentse industriëlen. De banden van de Waarschootse textielindustrie met de Gentse zijn overduidelijk: zo waren de kantoren van de *S.A. de Waarschoot* (ondanks haar naam) in Gent gevestigd, aan de Kasteellaan nr. 25.²³² Ook *Camille d'Heygere* liet de correspondentie i.v.m. zijn Waarschootse weverij naar zijn Gentse adres, op nummer 35 van de Keizer Karelstraat, sturen.²³² Het moederbedrijf van *Lejour – Vande Capelle* was dan weer gelegen aan de Gentse Oude Schaaapmarkt nr. 8, waar ook de administratie voor de Waarschootse fabriek afgehandeld werd.²³² Over de familie *de Hemptinne* is genoegzaam bekend dat ze een van de belangrijkste families waren in de Gense textielsector; via o.a. de naamloze vennootschappen *S.A. Lousbergs*, *S.A. de la Lys* en *S.A. Florida* beheerden zij menig Gents textielbedrijf.²³³ De band met de Gentse textielindustrie blijkt ook uit het feit dat al de machinerie voor de Waarschootse bedrijven gebouwd en geplaatst door de Gentse machinebouwers *Carels frères* (leverde bij *de Schepper* en *S.A.W.*)²³⁴, *Mahy* (leverde bij *Lejour-Vande Capelle*) en *S.A. Phoenix* (leverde voor *Lousbergs*)²³⁵

Jan Baptist de Schepper, de pionier van de Waarschootse mechanisatie, was dan weer een uitzondering op de regel: hij was afkomstig van St. Niklaas, waar hij een katoenweverij bezat. Verder in dit hoofdstuk zal ook duidelijk worden dat hij ook op andere vlakken duidelijke verschilde van de andere industriëlen die de drijvende kracht achter de Waarschootse industrialisatie vormden.

In dit hoofdstuk wordt gezocht naar een verklaring voor hun handelen. Wie waren deze vermogende lui die de Waarschootse industrialisatie bewerkstelligden? Waarom vestigden zij zich in Waarschoot? Wat was precies het verband met Gent, wat waren hun Gentse achtergrond en connecties?

²³² GA Waarschoot – 733 nijverheids en werkraad (wet oogst 1887) oprichting 1890 – 1900.

²³³ KURGAN (G.), JAUMAIN (S.), MONTENS (V.). Dictionnaire des patrons en Belgique. Les hommes les entreprises, les réseaux. Brussel, De Boeck Universiteit, 1996, p. 27

²³⁴ Zie hoofdstuk 5

²³⁵ Deze machinebouwers en hun adressen: Carels (Karel Lod.), (Groot Meerhem 185), De naamloze maatschappij de Phoenix, (phoenixsstr. 31-33) en Mahy en cie (buiten de sassepoort 151).

Adressen uit: De Wegwyzer der stad Gent en der provincie Oost-Vlaanderen. Gent, Eug. Vanderhaegen, 1858, p 449.

Om deze situatie te doorgronden wordt eerst een sociaal-economisch beeld geschetst van de Gentse katoensector van de laatste decennia van de 19^e eeuw. Vervolgens worden de initiatiefnemers zelf behandeld, om te komen tot een (algemene) theorie omtrent de motivatie voor hun handelen (lees: de uitwijking naar het platteland). Tot slot van dit hoofdstuk wordt deze theorie tegen het licht van de Waarschootse ontwikkelingen gehouden.

a) De sociaal-economische context

In het boek *Witte boorden, blauwe kielen: patroons en arbeiders in de Belgische textielnijverheid in de 19^e en 20^e eeuw* dat Bart De Wilde publiceerde onder auspiciën van o.a. Herman Balthazar, wordt het onderscheid gemaakt tussen 3 periodes in de omgang tussen patroons en arbeiders in de (gemechaniseerde) textielsector.²³⁶

1800-1870: tijd om te werken

In het begin van de 19^e eeuw raakte de industrialisatie van de textielnijverheid in een stroomversnelling. Een belangrijk kenmerk van deze versnelde industrialisatie was de concentratie van de arbeidskracht op grote schaal in een aantal centra. Dit zorgde voor betere controlemogelijkheden voor de patroons op de arbeiders.

Voor de arbeiders betekende dit daarentegen het verlies van een heel aantal vrijheden: de voorheen van thuis uit werkende wevers en spinsters moesten zich voortaan houden aan vaste arbeidsuren, pauzes en vrije dagen. Hetgeen niet door iedereen evident werd bevonden. Aanvankelijk was het dan ook niet makkelijk voor de patroons om genoeg arbeiders te vinden om de fabrieken mee te vullen; zo werkte o.a. *Lieven Bauwens* met gevangenen.²³⁷

Na verloop van tijd, echter, werd het aanbod van werkkrachten groter dan de vraag, wat de werkgevers de vrijheid gaf om eenzijdig loons- en arbeidsvoorwaarden aan te passen. In de jaren 1840 bereikte dit overschot aan arbeiders in de centra een hoogtepunt, door een voedselcrisis op het platteland. Daarenboven sloten zich ook meer en meer thuiswevers aan bij het fabrieksproletariaat, naarmate de thuisnijverheid meer onder druk kwam te staan.

²³⁶ DE WILDE (B.) *Witte boorden, blauwe kielen. Patroons en arbeiders in de Belgische textielnijverheid in de 19^e en 20^e eeuw.* Brussel, Ludion, 1997, pp. 258 - 365

²³⁷ DE WILDE (B.) id., p. 258-260

Arbeiders werden op die manier makkelijk vervangbaar, en ook vrouwen en kinderen werden meer en meer gebruikt om mannenwerk te verrichten, omdat ze goedkoper waren.

Aanvankelijk gaven de nieuwe productiemethodes dus zowat alle macht aan de werkgevers. De werknemers, die zich van hun beroepseer beroofd voelden, hadden door het nieuwe van de situatie, (nog) geen legale middelen om zich tegen hun onderdrukking te verzetten. Individueel protest was er wel, onder de vorm van langzaam-aan-acties, absenteïsme en fraude.²³⁸ Collectief kende met al vanaf het begin van de 19^e eeuw het “kabaal maken”, dat vaak tot doel had van ontslagen te worden, om contractueel niet langer aan dezelfde werkgever gebonden te blijven.²³⁹ Ook stakingen en petitieën waren een vorm van collectief verzet van de arbeiders tegen de behandeling die zij genoten.

Dikwijls lokten de invoeringen van nieuwe technieken onvrede uit bij de arbeiders, die de techniek als oorzaak zagen van de degradatie van hun beroepseer. De patroons moesten dan ook bij elke vernieuwing zorgvuldig proberen inschatten wat de arbeiders zouden slikken en wat niet; hetgeen meestal wel lukte. Als dit niet het geval was, braken er soms rellen uit waarbij de arbeiders geweld gebruikten, en zoals in 1831 bij *Voortman*, het machinepark vernielden.²⁴⁰

De werkgevers beschikten weliswaar over een aantal pistes om de arbeiders het actievoeren te ontraden (zoals bijvoorbeeld het werkboekje), wat echter niet wegnam dat zich een aantal actiemiddelen, en tal van werknemersorganisaties ontwikkelden, tegen het eind van deze periode aan. Toch bleef de bedrijfscultuur er een waarin niet onderhandeld werd. Deputaties van werknemers werden weggelachen door de patroons, en hun wil bleef wet in de fabrieken, daarin gesteund door de overheid.²⁴¹

1870-1919: tijd om te vechten

²³⁸ DE WILDE (B.), id., p. 272

²³⁹ DE WILDE (B.), id., p. 273

²⁴⁰ DE WILDE (B.), id., p. 274

²⁴¹ DE WILDE (B.), id., p. 77-79

De textielsector kende een verminderde groei tijdens de laatste dertig jaar van de 19^e eeuw. Werkgevers probeerden de inkomstendalingen die daarmee gepaard gingen te counteren met een verdere invoering van nieuwe technieken en almaar strenger wordende arbeidsreglementen. De gangbare visie onder de patroons was dat de werkvloer zijn eigendom was, en hij alleen het er voor het zeggen had, waardoor de reglementering in de fabrieken soms absurde vormen aannam. Zo gold er in de fabriek Veuve De Schepper & Fils te Waarschoot anno 1895 volgende regel: *“Het is streng verboden te zingen, te roepen en te fluiten in de fabriek. De werkmans of werkvrouw welke aan dit artikel niet zou gehoorzamen, zal met eene boete van 0,25fr. gestraft worden”*.²⁴²

Daar stond tegenover dat de arbeidersorganisaties steeds meer vorm kregen (socialistische zowel als antisocialistische). Werknemers-, en later ook werkgeversorganisaties organiseerden zich beter, wat niet zonder strubbelingen verliep. Veel arbeiders werden aanvankelijk vanwege hun lidmaatschap ontslagen of vonden in hun eigen streek geen werk meer na stakingen²⁴³, wat leidde tot het ontstaan van coöperatieve bedrijven, ingericht door de syndicaten. Zo ontstond in Gent al in 1861 een (hand)weverij, opgericht door de organisatie *De Broederlijke Wevers*. In 1903 kwam er, onder het patronaat van de Vooruit, zelfs een weverij tot stand die later zou uitgroeien tot een heuse textielgroep.²⁴⁴

Het voornaamste actiemiddel van de arbeidersbewegingen was de staking. Vooral in tijden van crisis braken regelmatig stakingen uit, vaak als reactie op pogingen van werkgevers om de productiviteit weer op niveau te krijgen door loon en arbeidsvoorwaarden verder af te kalven. Crisisperiodes waren helaas ook net die periodes waarin de werkgevers niet erg geneigd waren tot onderhandelen. De stakingen verliepen dan ook vaak bijzonder bitsig, soms met rellen en arrestaties tot gevolg, wat omstreeks 1886 een hoogtepunt bereikte. Van de kant van de werknemers kwam het fenomeen ‘lock-out’ meermaals voor; hierbij besloot de fabriekseigenaar(s) niemand, zelfs geen werkwilligen, meer toe te laten tot zijn fabriek(en) tot de gemoederen bedaard waren.

Het was ook in deze periode dat de werkgevers hun werkterrein uitbreidden naar het platteland. Vanaf omstreeks 1880 zagen de patroons, onder druk van de georganiseerde arbeidersorganisaties, in dat ze het productiviteitsverlies ten gevolge van de economische

²⁴² BONNE (B.) Waarschoots textielverleden

in: Heemkundige bijdragen uit het Meetjesland, XII, nr. 4, 1998, p. 173

²⁴³ DE WILDE (B.), id. pp. 292-293

²⁴⁴ VANSCHOENBEEK, En toch draait ze! Het verhaal van de coöperatieve weverij van Vooruit te Gent 1903-1910 in: Belgisch Tijdschrift voor Nieuwste Geschiedenis, XXII, nr. 1-2, 1991, pp. 337-377

malaise niet enkel meer met loondalingen konden blijven compenseren. In een (vrij kortzichtige) poging om het syndicalisme te ontlopen zochten ze daarom het platteland op, waar de arbeidersorganisatie nog niet was doorgedrongen (cf. infra). Ze konden zich er nog vrijheden veroorloven die in de centra, in casu Gent, tot het verleden behoorden (vb. het meergetouwenstelsel, waarbij één arbeider twee getouwen moest bedienen).²⁴⁵ Het zou echter niet lang duren vooraleer de arbeidersverenigingen hun actieterrein gingen uitbreiden naar het platteland.



Figuur 1: affiche die eind 19^e eeuw werd uitgegeven door het *Comité de Défense*, een werkgeversorganisatie.

In de periode 1870-1919 begon het overleg tussen werknemers en werkgevers voor het eerst vorm te krijgen, maar dit was zeker niet van harte van de kant van de patroons. Ze waren enkel bereid tot praten als er geen andere uitweg mogelijk was; wettelijk verplicht door een werk- en nijverheidsraad of onder zware druk van een sterke arbeidersbeweging.²⁴⁶

Ook de overheid nam, bang voor meer geweld na 1886, meer en meer maatregelen om de situatie van de arbeider te verbeteren. Er kwam een verplichting van affichering van het arbeidsreglement per fabriek, zodat de werkgevers de arbeidsvoorwaarden niet meer konden aanpassen naargelang de situatie. Er werden ook werk- en nijverheidsraden

²⁴⁵ DE WILDE (B.), id., pp. 221-222

²⁴⁶ DE WILDE (B.), id., p. 310

ingericht, die maar moeizaam op gang kwamen. Deze organen werden van overheidswege ingericht, en verplichtten werknemers en werkgevers om bij conflicten aan de onderhandelingstafel te gaan zitten. Bindingen van de arbeidersorganisaties met de politiek werden dan ook onmisbaar.²⁴⁷

1919 – 1975: tijd om te praten

Na afloop van WO I veranderde de houding van zowel werknemers als werkgevers tegenover sociaal overleg. Tijdens het interbellum groeide een zekere overlegcultuur, die na WO II haar vruchten zo gaan afwerpen. Bij de werkhervatting na WO I, die bij gebrek aan grondstoffen nogal moeizaam verliep en gedwongen werkloosheid voor gevolg had, steeg de syndicalisatiegraad merkbaar. De arbeidersorganisaties grepen deze kans door voorwaarden te koppelen aan de werkhervatting.²⁴⁸

Er kwam een arbeidsduurverkorting, die op termijn de invoering van een tweeploegenstelsel voor gevolg had. Werkgevers gingen voortaan, in plaats van steeds maar te schuiven met lonen en arbeidsduur, hun productiviteitsproblemen anders aanpakken. Rationalisatie was het ordewoord tijdens het interbellum. Voor de textielsector betekende dit strikte reglementering, diverse premiestelsels, mechanisering, automatisering en beroepsheroïëntering.

Zo werden bij het weven enkele mistoestanden weggewerkt, maar het hoofddoel van de rationalisatie bleef de verhoging van de productiviteit. De wevers moesten bijvoorbeeld niet langer zelf de bomen van hun getouwen vervangen (voorheen moesten ze dit samen met enkele collega's doen, waardoor meerdere getouwen telkens stillagen, met loonverlies tot gevolg). Maar de bomen werden ook aanzienlijk groter gemaakt, waardoor ze langer meegingen. Tegelijk werd ook het werktempo gevoelig opgedreven.

De meest ingrijpende verandering voor de wevers was wel de invoering van het automatische weefgetouw eind jaren '20. Daardoor konden wevers nu verschillende getouwen tegelijk bedienen. De machinerie bepaalde ook het werktempo, en bovendien moesten de arbeiders niet langer een geschoolde wevers zijn om de getouwen te kunnen bedienen, wat de arbeider uiteindelijk volledig ondergeschikt maakte aan de machine. Zowel

²⁴⁷ DE WILDE (B.), id., 311

²⁴⁸ DE WILDE (B.), id., pp. 312-313

mannen als vrouwen, jonge of oude mensen konden nu ingezet worden als wever of weefster²⁴⁹.

Tegelijk groeide het besef bij de werkgevers dat een goed sociaal klimaat nuttig was, en beschouwden het als een soort aparte manier om de productiviteit te verhogen. Er werden allerlei initiatieven ontwikkeld om de verstandhouding tussen arbeider en werkgever te verbeteren. Zo was de compensatiekas voor de arbeiders met kinderen, die in een soort kinderbijslag voorzag, halverwege de jaren '20 al algemeen in de textielsector, nog voor de wettelijke verplichting er in 1930 kwam.²⁵⁰

Ook werden er fabrieksraden opgericht, die binnen de bedrijven de dialoog tussen werkgever en werknemer organiseerde via regelmatige vergaderingen tussen de directeurs en bestuurders delegaties van de werknemers.

Bedrijfsfeesten (huldiging van de gepensioneerden, bijvoorbeeld) werden meer en meer gehouden. Bij het Waarschootse S.A.W. werd in 1939 bijvoorbeeld ter ere van de vijftigste verjaardag van het bedrijf uitgebreid feest gevierd, waarbij de werknemers een zelfs herinneringspenning ontvingen. Het bedrijf reikte ook regelmatig de titel laureaat van de arbeid uit aan haar werknemers met een zeker staat van dienst.²⁵¹

De algemene tendens tijdens het interbellum was een toenadering tussen werkgevers en werknemers, ten einde sociale conflicten te vermijden, gekoppeld aan een doorgedreven rationalisatie en automatisering van de fabrieksarbeid.

b) Wie waren de initiatiefnemers? Enige achtergrond.

²⁴⁹ DE WILDE (B.), id., pp. 313-314

²⁵⁰ DE WILDE (B.), id., p. 316

²⁵¹ DE VOS (A.) De geschiedenis van Waarschoot. Deel 2: Waarschoot in de hedendaagse tijd. Waarschoot, Gemeentebestuur Waarschoot, 1990, p. 141

1. Alfred Baertsoen, Auguste Buysse (S.A.W.)

Auguste Buysse was de schoonvader van *Albert Kraft de la Saulx*, die samen met *Camille d'Heygere* in 1888 een bescheiden weverij opende op het hoekje in Waarschoot. Toen de onderneming het jaar daarop al in de financiële problemen was geraakt, werd de onderneming gered door de oprichting van een N.V., voorzien van kapitaal door o.a. *August Buysse* en *Alfred Baertsoen*.²⁵²

Alfred Baertsoen (°9 maart 1839 - †11 november 1904) was de zoon van *Pierre-Joseph Baertsoen*, een industrieel die een geïntegreerd textielbedrijf bezat in Oudenaarde. Hij begon zijn carrière als industrieel in het bedrijf van zijn vader.

In 1863 trouwde hij met *Adélaïde Morel*, de dochter van *Eugène Morel*, de voorzitter van het Gentse *S.A. de la Lys*, waarlangs hij in contact stond met andere topindustriëlen, waaronder ook *Charles de Hemtpinne*, die deel uitmaakten van deze N.V.²⁵³ (cf. infra).

In 1869 nam hij zijn vaders bedrijf over, associeerde hij zich met *August Buysse* en samen richtten zij het bedrijf *Baertsoen-Buysse* op, gespecialiseerd in de verwerking van textielgrondstoffen. Anno 1889 stapte hij als aandeelhouder in de *Société Anonyme de Waarschoot*, waarvan hij in 1897 als beheerder werd aangeduid met als afgevaardigd bestuurder de zoon van zijn associé, *Georges Buysse*.²⁵⁴

In 1899 werd hij, toen het bedrijf zich omvormde tot een naamloze vennootschap, benoemd tot bestuurder van de *S.A. des établissements Baertsoen et Buysse*. Datzelfde jaar stapt hij de *Compagnie Gantoise de la navigation*.²⁵⁵

Naast industrieel was *Alfred Baertsoen* een actief liberaal en vrijmetselaar, die zich tot tweemaal toe (vruchteloos) kandidaat stelde bij de parlementsverkiezingen.²⁵⁶

Een – letterlijk – erg kleurrijke patroon die actief was in Waarschoot was *Georges Buysse* (cf. supra). Deze telg van de familie *Buysse* naast industrieel ook intellectueel en kunstschilder. Hij schilderde impressionistische werken, werd penningmeester van de *Koninklijke*

²⁵² HOEBBEKE (L.) De Gentse industriële ontwikkeling en de N.V. vorm. Een Analyse van de toestand voor en na de wet van 18 mei 1873. Gent, onuitgegeven licentiaatsthesis, Deel II, Bijlage IV, p. 224

²⁵³ LAUREYSSSENS (J.) Industriële naamloze vennootschappen in België 1819 – 1857.

Leuven, Editions Nauwelaerts, 1975, pp. 503-504.

²⁵⁴ BONNE (B.) *Waarschoots textielverleden (2)*

in: Heemkundige bijdragen uit het Meetjesland, vol. 13., 1999, pp. 19-21

²⁵⁵ KURGAN (G.), JAUMAIN (S.), MONTENS (V.). Dictionnaire des patrons en Belgique. Les hommes les entreprises, les réseaux. Brussel, De Boeck Universiteit, 1996, p. 27

²⁵⁶ KURGAN (G.), JAUMAIN (S.), MONTENS (V.), id.

Maatschappij tot bevordering van de Schone Kunsten, en stelde o.a. tentoon in Parijs en Brussel. Hij was ondermeer bevriend met *Emile Claus* en was medestichter van de beweging *Vie et Lumière*, waar ook *James Ensor* bij was aangesloten. Vanaf 1897, tot aan zijn dood in 1916 bestuurde hij de *S.A.W.*, die op dat moment gestaag bleef uitbreiden. Na zijn dood nam zijn zoon *Alfred*, als betref het een dynastie, zijn taak van afgevaardigd bestuurder van *S.A.W.* over.²⁵⁷

²⁵⁷ BONNE (B.) Waarschoots textielverleden (2)

in: Heemkundige bijdragen uit het Meetjesland, vol. 13., 1999, pp. 19-21

2. De familie De Hemptinne - Lousbergs

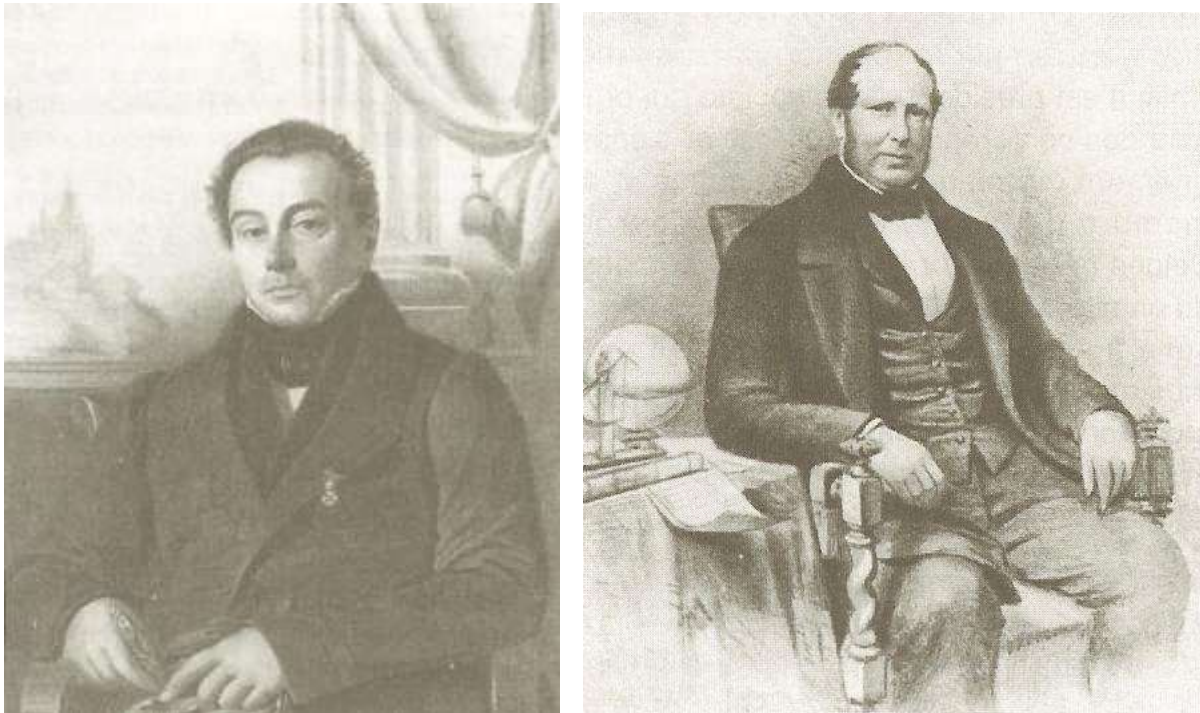

Figuren 2 én 3: *Felix de Hemptinne* en *Ferdinand Lousbergs*

De industriële stamvader van de familie *de Hemptinne* heette *Felix de Hemptinne* (°20 februari 1783 - †3 juli 1848), afkomstig uit een rijke Naamse familie. Hij trouwde in 1815 met *Henriette Lousbergs*, dochter van een pionier van de textielindustrie, *Hubert Lousbergs*. Datzelfde jaar verhuisde *Felix* naar Gent, waar hij een katoenspinnerij opende. Als in 1827 zowel zijn schoonvader als zijn schoonbroer – *Hubert* en *Henri Lousbergs* – kwamen te overlijden, breidde hij zijn Gentse katoenspinnerij uit met een nieuwe weverij en drukkerij. In 1838 wordt *Felix de Hemptinne* (samen met *F.A. Claes, De Gandt – Verschueren, Ch. Pieters* en *E. Neyt*)²⁵⁸ beheerder van een nieuwe katoen-N.V.; de *Société Anonyme de la Lys*. De industriële activiteiten van *Felix de Hemptinne* zouden worden voortgezet door zijn nageslacht, want hij had zes kinderen waarvan er vier in zijn voetsporen traden (*Charles, Joseph, Jules* en *Louise*). Na de dood van hun vader in 1848 namen *Charles* en *Joseph* hun vaders bedrijf, *F. de Hemptinne*, over. *Jules* van zijn kant, trouwde in 1858 met de dochter van belangrijke Gentse textielfamilie en richtte daarop zijn eigen katoenspinnerij op, *J. de Hemptinne* genaamd.

In 1858 sterft *Ferdinand Lousbergs*, een zoon van *Hubert*, die zijn eigen textielbedrijf had in Gent. Zijn spinnerijen en weverijen behoorden tot de belangrijkste van Gent, onder andere

²⁵⁸ LAUREYSSSENS (J.), id., pp. 503-504.

omdat er reeds vroeg *Jacquards* werden geïntroduceerd in deze fabrieken. Bij zijn overlijden erfden de *Hemptinnes*, eigenlijk zonder directe verwantschap, de spinnerijen en weverijen van hun aangetrouwde oom *Ferdinand Lousbergs*.²⁵⁹

In 1873, niet toevallig het jaar waarin een nieuwe wet op de N.V.'s werd gestemd²⁶⁰, werden de bedrijven die de kinderen van *Felix Lousbergs* hadden geërfd, *F. de Hemptinne* en *F. Lousbergs*, omgezet naar naamloze vennootschappen; respectievelijk *S.A. Florida* en *S.A. Ferdinand Lousbergs*.



Figuur 4: De katoenfabriek van de Hemptinne aan de Reep in de Gentse binnenstad. Dit complex alleen al omvatte in 1932 verschillende bureaus, een magazijn van 4 verdiepingen, vier weverijen van 3 tot 5 verdiepingen, een ververij, een weverij en verschillende ateliers.²⁶¹ In een restant van deze fabriek huist vandaag het *St. Bavo – college*.

Het was dit laatstgenoemde bedrijf, toentertijd met *Joseph de Hemptinne* (°28 juli 1822 – 27 januari 1909) aan het hoofd²⁶², dat in 1881 een nieuwe weverij opende aan de oever van de

²⁵⁹ KURGAN (G.), JAUMAIN (S.), MONTENS (V.), id., p. 438 - 439

²⁶⁰ HOEBBEKE (L.) De Gentse industriële ontwikkeling en de N.V. vorm. Een Analyse van de toestand voor en na de wet van 18 mei 1873. Gent, onuitgegeven licentiaatsthesis, Deel I, p. V

²⁶¹ S.A.G. – Fondsen De Hemptinne en Voortman, nr. 119. – Cr ation de nouvelles rues sur la propri t  de la Soci t  Anonyme Lousbergs.

²⁶² LAUREYSSENS (J.), id, p. 171

Lieve in Waarschoot. De beslissing van *Joseph de Hemptinne* om net in Waarschoot een nieuwe weverij te openen zou politiek geïnspireerd zijn geweest.²⁶³

3. *Joseph de Hemptinne, een kruisvaarder tegen het liberalisme*

Zowat de hele familie *de Hemptinne* was politiek actief, zo was vader *Felix* reeds in 1830 kandidaat bij de gemeenteraadsverkiezingen voor de *Société Patriotique*, vijf jaar later verscheen zijn naam op de kieslijst voor de kamer, als kandidaat voor de katholieke lijst.²⁶⁴ Zijn zoon *Jules* zetelde van 1878 tot 1886 in het parlement.

Joseph was op zijn beurt een radicaal ultramontaan, en was vanuit die overtuiging lid van allerlei katholieke verenigingen, waaronder het in 1845 opgerichte caritatieve *St. Vincentius a Paulogenootschap*.²⁶⁵ Hij wees echter elk politiek mandaat resoluut van de hand, uit afkeer voor het volgens hem al te liberale Belgische régime.

Wel had *Joseph de Hemptinne* contacten met de hoogste katholieke echelons, tot in het Vaticaan. Tijdens de jaren 1870 was hij zelfs persoonlijk betrokken bij de Romeinse kwestie. Zo richtte hij in 1871 met de persoonlijke goedkeuring van de paus het lekengenootschap *De Kruisvaarders van St. Petrus* op. Dit genootschap van radicale ultramontanen stelde zich tot doel “*de sociale heerschappij van Christus te herstellen*”.²⁶⁶ Dit genootschap van een dertigtal invloedrijke heren zwoor hun openbaar handelen en hun privé-leven af te stellen op de onderrichtingen van de paus. Ze moesten zich daartoe o.a. toeleveren op gebed, meditatie en boetedoening; de naam van hun leider was *Joseph de Hemptinne*.

Uit de discussies omtrent de oprichting van dit genootschap bleek dat *de Hemptinne* zelfs in Belgische kerkelijke kringen beschouwd werd als te radicaal en te voortvarend. Maar hij wist zich gesteund door paus Pius IX, die hem in 1873 tot Romeins Graaf benoemde, en zette zijn antiliberale kruistocht voort, hoofdzakelijk via allerlei publicaties en de oprichting van ultramontaanse kranten.²⁶⁷

²⁶³ BONNE (B.) Waarschoots textielverleden.

in: *Heemkundige bijdragen uit het Meetjesland*, XII, nr. 4, 1998, p. 173

²⁶⁴ LAUREYSSSENS (J.), id. p. 170 - 171

²⁶⁵ LAMBERTS (E.) *Joseph de Hemptinne: een kruisvaarder in redingote*.

In: LAMBERTS (E.) *De kruistocht tegen het liberalisme*.

Leuven, KADOC/Universitaire Pers Leuven, 1984, pp. 64 - 109

²⁶⁶ LAMBERTS (E.), id., p. 84

²⁶⁷ LAMBERTS (E.), id., pp. 98-100

Daar kwam echter een bruusk einde aan met de dood van paus Pius IX in 1878, omdat zijn opvolger Leo XIII een andere koers voer dan zijn voorganger. Daarenboven kwamen datzelfde jaar de liberalen aan de macht in België; *de Hemptinne* bond in. Hij bleef nog wel actief in enkele katholieke verenigingen, maar ging zich in hoofdzaak gaan toeleggen op het beheer van zijn textiel fabrieken, die door de economische crisis van de jaren 1870 zijn aandacht konden gebruiken.²⁶⁸



Figuur 5: Joseph de Hemptinne in 1908.

Hij bleef echter vasthouden aan het herkersteningsideaal: *“Il faut que les nations redeviennent catholiques ou nous aurons l’esclavage ou la barbarie”*²⁶⁹, zoals hij het verwoordde, en hield zich vanaf 1880 in het bijzonder bezig met de missionering.

4. De Hemptinne vs. De Schepper

²⁶⁸ LAMBERTS (E.), id., p. 101

²⁶⁹ LAMBERTS (E.), id., p.102

Toen hij in 1881 een aanvraag indiende om een weverij te bouwen in Waarschoot, speelde ook dit keer zijn ultramontaanse achtergrond mee; Sinds 1858 bestond er namelijk al een mechanische weverij in Waarschoot. De patroon van deze weverij, *Jan-Baptist de Schepper*, was echter een overtuigd liberaal, die ten tijde van de schoolstrijd zijn werknemers verplichtte om hun kinderen naar de gemeenteschool te sturen. De schoolstrijd tussen de vrije, katholieke scholen en de door de overheid verplichte gemeentescholen verliep in Waarschoot nogal bitsig;²⁷⁰ in 1879 was er na discussie over de bouw van een nieuw schoolgebouw – tegen de wil van het gemeentebestuur in – een comité ingericht dat moest toezien op het uitvoeren van de wet terzake.

De leden waren:

“1^e M. De Schepper Hippoliet, Eigenaar

2^e M. De Schepper Jan-Baptiste, Nijveraar

*en 3^e M Standaert Bernard, Stoker”*²⁷¹

In maart van het jaar 1881 volgde een nieuwe rel. Het katholieke gemeentebestuur weigerde mee te werken aan een onderwijsenquête van de overheid. Toen het de enquêteformulieren weigerde het gemeentebestuur mee te werken, met als excuus *“dat de vrijheid van onderwijs door de grondwet gewaarborgd was en dat niemand het recht had binnen de vrije scholen te dringen tot nemen van inlichtingen en de bestuurders te dwingen dezelve optemaken.”*²⁷¹ Dit alles had voor gevolg dat een aantal verantwoordelijken terzake zich, op 28 april 1881 in het vredegerecht van Waarschoot, moesten verantwoorden tegenover een commissie van kamerleden, die bestond uit de heren *Willequet, Lippens* en – niet onbelangrijk – *Jules de Hemptinne.*²⁷²

Wederzijdse pesterijen tussen het katholieke gemeentebestuur en de liberale verantwoordelijken voor de gemeenteschool hielden daarmee niet op. Het gemeentebestuur weigerde werken uit te voeren aan de gemeenteschool, liberaal *Jan-Baptist de Schepper* verplichtte zijn werknemers dan weer hun kinderen er naartoe te sturen.²⁷³

Dit tot grote ergernis van de Waarschootse pastoor *Van Dorpe*. Deze, enigszins zonderlinge geestelijke van aristocratische afkomst (die na een conflict met de bisschop was gedegradeerd tot pastoor van Waarschoot) had een uitgebreid netwerk van vrienden onder

²⁷⁰ DE CRANE (D.) Waarschoot sedert 1830, Gent, s.n., 1893, pp. 93-100

²⁷¹ DE CRAENE (D.), id., p. 97

²⁷² DE CRAENE (D.), id., p.98

²⁷³ BONNE (B.), id., p. 173

de Gentse burgerij, waaronder *Joseph de Hemptinne*.²⁷⁴ Hij ondernam regelmatig bedeltochten om geld in te zamelen voor zijn arme parochianen en kwam daarbij steeds met handenvol geld terug, afkomstig van de Gentse katholieke burgerij. Hij slaagde erin om *Joseph de Hemptinne*, wiens broer bovendien als lid van de bevoegde kamercommissie de situatie op het terrein had kunnen vaststellen (cf. supra). Datzelfde jaar nog bracht *de Hemptinne* een bezoek aan de christelijke zondagsschool van Waarschoot²⁷⁵ en besliste hij tot de oprichting van een (katholieke) weverij op Beke, waarmee hij een alternatief wou bieden aan de Waarschootse arbeiders om hun kinderen naar een katholieke school te sturen.²⁷⁶

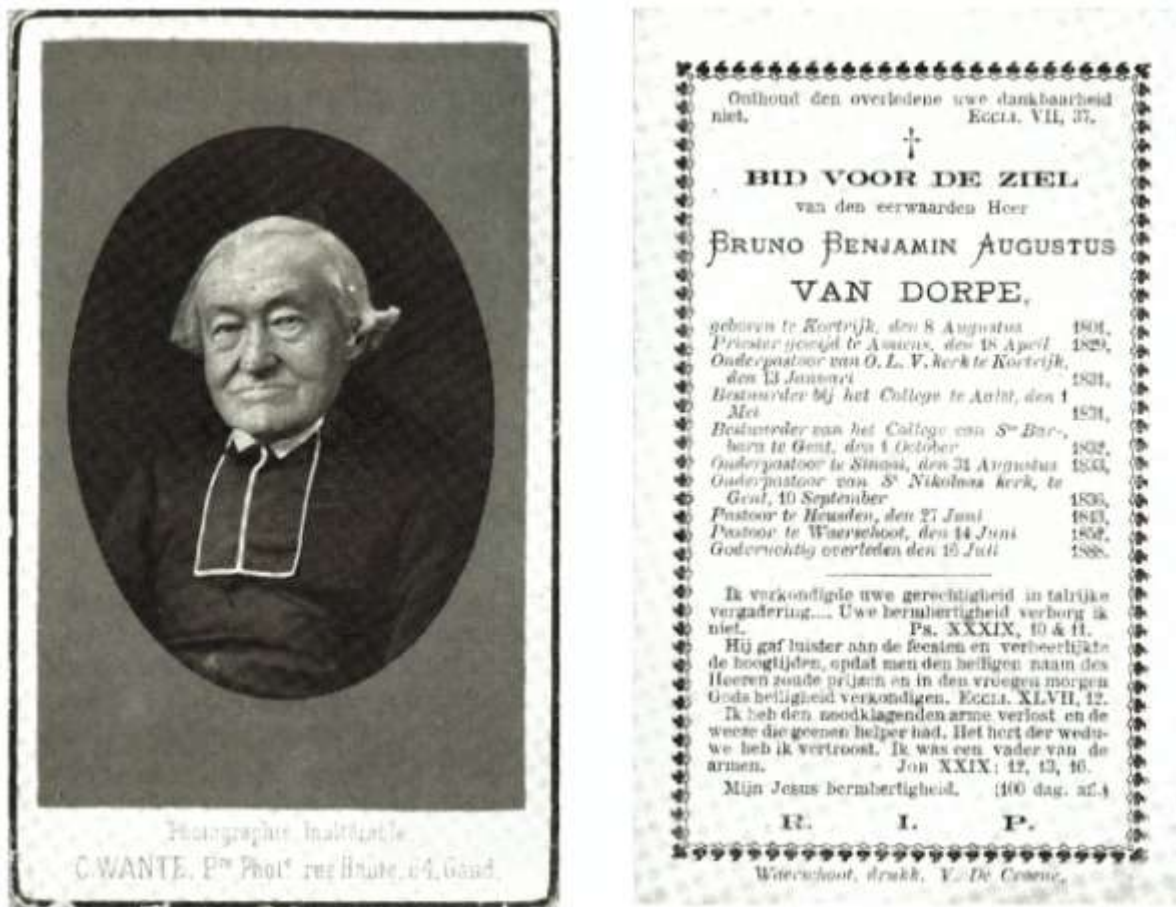

Figuur 6: bidprentje van de Waarschootse pastoor *Bruno Benjamin Van Dorpe*.

Na haar oprichting kreeg de fabriek al gauw de bijnaam “*fabriek de Heilige Vader*” omdat de werknemers van het bedrijf verplicht werden twee keer per dag te bidden en elk jaar eenmaal op bedevaart naar de Lourdes - grot van Oostakker te gaan. Zelfs na de Eerste

²⁷⁴ DE VOS (A.), id., pp. 243-258

²⁷⁵ DE VOS (A.), id., p. 245

²⁷⁶ BONNE (B.), id., p. 173

Wereldoorlog, toen *Joseph de Hemptinne* al een tiental jaar dood was, bleef het verboden voor socialisten om in de fabriek te werken.²⁷⁷

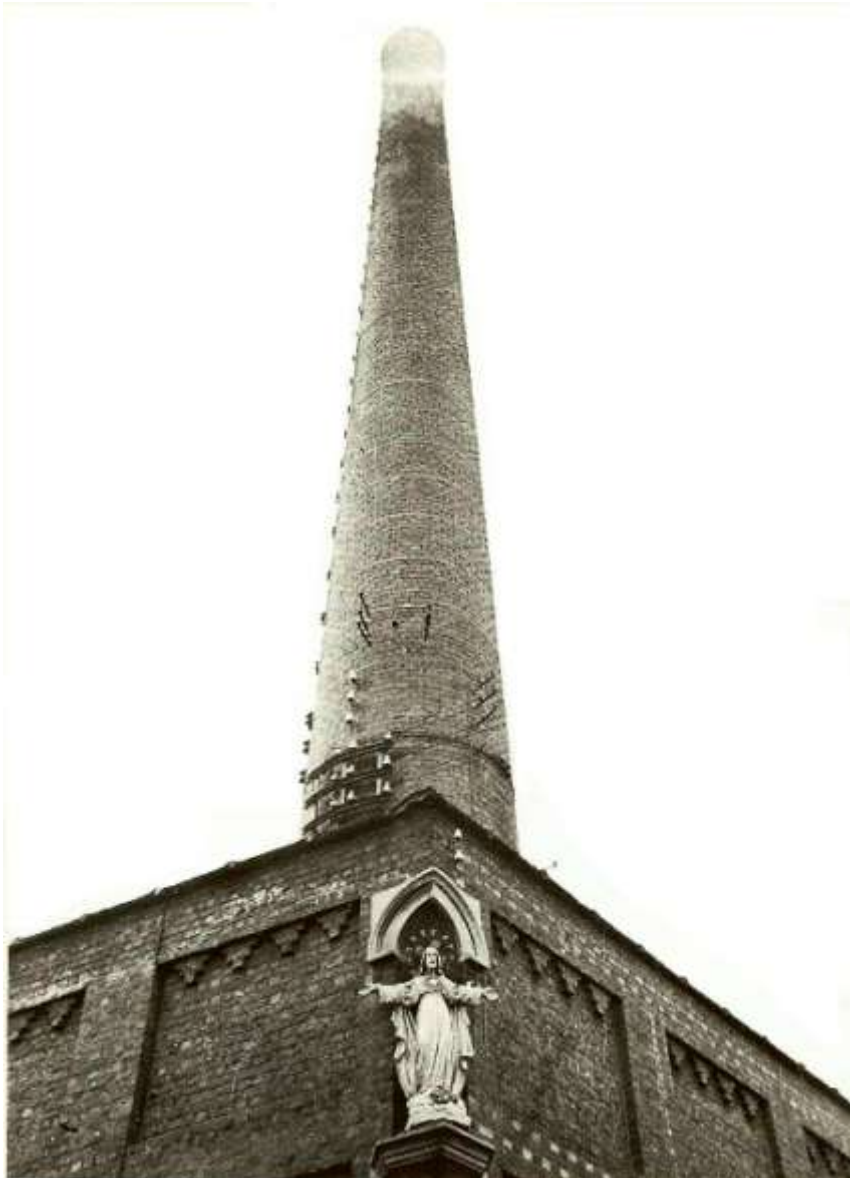

Figuur 7: eind 19^e eeuw kwam het wel vaker voor dat patroons hun persoonlijke ideologie opdrongen aan hun arbeiders.²⁷⁸

5. *Jean-Baptiste de Hemptinne*

De zoon van *Joseph*, *Jean-Baptiste de Hemptinne* (°22 mei 1861, †8 februari 1934), werd al op jonge leeftijd mede – bestuurder van de *S.A. Ferdinand Lousbergs*. Deze telg van de

²⁷⁷ BONNE (B.), id., pp. 175-178

²⁷⁸ DE WILDE (B.) Witte boorden, blauwe kielen. Patroons en arbeiders in de Belgische textielnijverheid in de 19^e en 20^e eeuw. Brussel, Ludion, 1997, p. 88

familie, die ondertussen in de adelstand was verheven (in 1894 en '96 hadden *Charles* en *Joseph* de titel van baron gekregen), was vooral actief in een heleboel koloniale ondernemingen. Daarnaast was hij lid van tal van N.V.'s, textielbedrijven en comités; hij schopte het o.a. tot voorzitter van het. *Comité central industriel*. In 1920 werd ook hij door de koning tot baron benoemd.²⁷⁹

In 1932 fuseerden *S.A. Ferdinand Lousbergs* en *S.A. Florida* tot één bedrijf: *S.A. des Établissements Florida - Lousbergs*. Deze fusie kon het bedrijf echter niet redden en 1934, na de dood van *Jean – Baptiste*, werden de activiteiten van het bedrijf stilgelegd.²⁸⁰ Dit betekende ook de sluiting van de Waarschootse weverij van het bedrijf, die kort daarna werd gesloopt. Daarmee verdween de familie *de Hemptinne* echter niet helemaal uit de gemeente.

Ten noorden van het dorp, op de Dam langs de N9, in wat vroeger moerassig gebied was, staat namelijk nog het neorenaissancekasteel van de familie *de Hemptinne*. Het werd in 1900 gebouwd op de plaats van een landhuis van ca. 1840 van de familie *Verviers*, die er enkele jaren voordien 160 ha domaniale bossen aangekocht had.²⁸¹

c) *Waarom de stad verlaten?*

Dat de katoenbedrijven een uitwijking naar het platteland maakten staat wel vast. Tegen de eeuwwisseling waren er reeds zo'n 5000 getouwen in werking in de omliggende gemeenten van Gent. Op dat moment telde de katoensector in Gent zelf 6000 tot 7000 getouwen;²⁸² wat erop wijst dat de omvang van de uitwijkbeweging moeilijk te onderschatten valt. Betreffende de motivatie van deze uitwijking komt in de lectuur steeds dezelfde argumentatie naar boven:

1. *De theorie*

Tijdens de jaren 1860 en '70 kreeg de katoenindustrie rake klappen door een samengaan het grondstoffentekort door de Amerikaanse burgeroorlog (1861-65) en de verouderde infrastructuur.²⁸³ Dit was het gevolg van een gebrek aan financiering tijdens de jaren '60,

²⁷⁹ KURGAN (G.), JAUMAIN (S.), MONTENS (V.), id., p. 171

²⁸⁰ KURGAN (G.), JAUMAIN (S.), MONTENS (V.), id. p. 172

²⁸¹ informatie van de website van de Gemeente Waarschoot: <http://www.waarschoot.be>

²⁸² LAMBERT (K.) Industrialisatie, industriële en manufactuurarbeid in een plattelandsgemeente. Sleidinge, 1830-1914. Gent, Onuitgegeven licentiaatsverhandeling, 1983, pp. 136 -137

²⁸³ DE WILDE (B.), id., pp. 222-225

waardoor de Gentse katoensector technologisch achter liep op de rest van de textielsector en andere sectoren.²⁸⁴

De Gentse katoenbonzen reageerden op deze crisis met de oprichting van een vloed aan katoen – NV's, die het financieringstekort lenigden.²⁸⁵ Dit geld werd vervolgens in de vernieuwing van de sector gepompt, maar hier stootten de patroons van de katoensector op een ander probleem: de onwil van de arbeiders. Deze slikten het namelijk niet meer dat bij elke nieuwe crisis en de daaropvolgende noodzakelijke productiviteitsstijging, telkens weer hun lonen, arbeidsduur en –omstandigheden werden aangetast. Onder andere deze onwil en de bijhorende acties vanwege de arbeiders noopten de textielbonzen tussen ca. 1880 en 1900 gedeeltelijk uit te wijken naar het platteland.²⁸⁶

Buiten de industriële centra bleven daarenboven de resten van de vroegere proto - industrie over. In het geval van Gent was de streek ten noordwesten van Gent een uitstekend alternatief.²⁸⁷ De traditionele textielnijverheid had er namelijk al lang de ongelijke concurrentiestrijd met de mechanisatie verloren, maar op vele plaatsen waren er nog steeds geen echte alternatieven ontstaan. Er waren massa's geschoolde, doch werkloze textielbewerkers aanwezig, die het bovendien gewoon waren voor Gentse bazen te werken, aangezien ze dit al eeuwen hadden gedaan.²⁸⁸

Daarenboven waren zij (nog) niet verenigd in allerlei arbeidersorganisaties.²⁸⁹ Het samengaan van deze factoren zorgde voor een zekere bereidwilligheid onder de wevers. Zoals de beroemde geograaf en academicus *Raoul Blanchard* het anno 1900 in zijn doctoraatsthesis verwoordde:²⁹⁰

“C’est surtout à la campagne, dans les grosses communes à moitiés rurales, peuplées de 5 à 15.000 habitants, que l’industrie Gantoise est venue s’établir depuis 20 ans. Elle trouve là une main-d’oeuvre abondante, plus souple, plus maniable; la naissance d’une usine dans cette région surpeuplée est un bienfait pour tous ces petits paysans que l’agriculture ne suffit pas à nourrir, et qui trouvent là le supplément de ressources que ne fournit plus l’industrie à

²⁸⁴ DE WILDE (B.), id. p. 224

²⁸⁵ HOEBBEKE (L.), id., Deel I, p. V.

²⁸⁶ DE WILDE, id. p. 224

²⁸⁷ BONNE (B.), id., pp. 178-179

²⁸⁸ BONNE (B.), id., p. 178

²⁸⁹ DE WILDE (B.), id., pp. 222-225

*domicile; les salaires d'un tiers moins élevés que ceux dont se contente à peine l'ouvrier gantois font le bonheur de ces nouveaux venus à l'industrie. Pour le coton à particulier (...).*²⁹¹



Figuur 8: Raoul Blanchard (°1877 - †1965)

Bovendien waren de lonen die aan de arbeiders op het platteland werden uitbetaald gevoelig lager dan deze die in Gent, naar schatting was het loonniveau ten tijde van de uitwijkingbeweging zowat een derde lager op het platteland.²⁹²

Samengevat: De verklaring voor de motivatie van de uitwijking van enkele gevestigde waarden van de Gentse katoensector naar de omringende plattelandsgemeenten valt eerst en vooral te zoeken in de moeilijke situatie waarin de Gentse katoensector zich bevond; dit was het gevolg van een gebrek aan financiering tijdens de jaren 1860, waardoor de Gentse katoensector technologisch achter liep op de rest van de textielindustrie.²⁹³

De wet van 18 mei 1873 op de naamloze vennootschappen had de oprichting van talloze katoen – NV's voor gevolg, waardoor het financieringsprobleem opgelost raakte.²⁹⁴ Dit maakte een inhaalbeweging van de katoensector mogelijk, die resulteerde in een reeks

²⁹⁰ Zijn biografie staat te lezen op de site van de universiteit van Montreal, waar Blanchard tussen 1945 en '50 doceerde: <http://www.geog.umontreal.ca/geog/Blanchard.htm>

²⁹¹ BLANCHARD (R.) Etude géographique de la laine flamande en France, Belgique et Hollande. Thèse présentée à la faculté des lettres de l'université de Lille. Lille, imprimerie L. Daniel, 1906, pp. 389-390

²⁹² LAMBERT (K.), id. pp. 135-137

²⁹³ DE WILDE (B.), id., p. 224

²⁹⁴ HOEBBEKE (L.) id., p. V.

nieuwe fabriekeninitiatieven, waarbij een uitwijkbeweging van de stad naar het platteland werd gemaakt. De motivatie van deze uitwijkbeweging is vierledig:

- Vooreerst dient te worden gewezen op de aanwezige overblijfselen van het proto-industriële netwerk van huisnijveraars op het platteland, waardoor de Gentse ondernemers over een grote pool van geschoolde en werkloze katoenwevers, die bovendien een Gents patronaat gewoon waren, beschikten.²⁹⁵

- Tewelkstellingsalternatieven voor de huisnijveraars waren er aan het eind van de 19^e eeuw niet voldoende, wat voor armoede en bevolkingsdruk zorgde in de vroegere proto-industriële centra. De fabrieken waren er dus een welkome bron van (bij)verdienste.²⁹⁶

- Deze situatie zorgde voor een loonverschil, dat de in crisis verkerende katoensector op het platteland meer ruimte voor investering bood dan de stad.²⁹⁷

- Tenslotte moet verschil in de graad van syndicalisatie in rekening worden gebracht. Dit zorgde ervoor dat de ondernemers makkelijker hun eigen arbeidsvoorwaarden konden opleggen aan de arbeiders.²⁹³ Het samengaan van deze factoren zorgde aldus voor een situatie die een bijna vanzelfsprekende uitwijkmogelijkheid voor de Gentse katoensector bood.

Het lijkt dan ook logisch te zijn dat de grootste fabrieken werden gebouwd, daar waar voorheen het meeste thuiswevers actief waren. Er verschenen textielfabrieken in gemeenten als Wetteren, Moerbeke, Temse, en Deinze. Maar de uitwijkbeweging van de Gentse katoenindustrie was het meest uitgesproken in noordwestelijke richting.²⁹⁸

Rond de eeuwwisseling werkten er ca. 2000 arbeiders in katoenweverijen in Waarschoot, Evergem, Sleidinge en Zomergem, tegen een gemiddeld loon van minder dan 2 fr. per dag. Dit waren gemeenten waar in 1792 nog 2596 getouwen waren geteld (waarvan 821 in Waarschoot), en 3425 getouwen in 1846 (waarvan 1250 in Waarschoot). Ook in Eeklo verschenen wol -, katoen -, linnen - en jutefabrieken, die aan het begin van de 20^e eeuw een 1600-tal mensen tewerk stelden.²⁹⁹

²⁹⁵ BONNE (B.), id., p. 178

²⁹⁶ BLANCHARD (R.), id., p.390

²⁹⁷ LAMBERT (K.), id., pp. 135-137

²⁹⁸ BLANCHARD (R.), id, p.390

²⁹⁹ BLANCHARD (R.), id., p.389-390



Figuur 9: Nieuwjaarsgroet van de Gentse Broederlijke Wevers anno 1881, het jaar waarin de S.A. Lousbergs een vestiging in Waarschoot opende. Volgens deze kaart “is de toekomst aan het socialismus”, wat toendertijd in Waarschoot nog quasi onbestaande was.

2. De theorie getoetst aan de Waarschootse casus:

Wat zeggen ons de ontwikkelingen in Waarschoot over deze verklaring? Even de feiten (zoals ze in vorige hoofdstukken uitgebreid werden uit de doeken gedaan) kort samengevat op een rijtje:

1830 - 1858 Huisnijverheid, crisis en pogingen om te overleven

Tijdens de eerste helft van de 19^e eeuw was het grootste deel van de werkende bevolking van Waarschoot actief in de katoen- en lijnwaadnijverheid. Er bevonden ten tijde van de Belgische revolutie naar schatting een 1500-tal thuiswevers in Waarschoot.³⁰⁰

De opkomst van de gemechaniseerde textielsector zorgde vanaf het eind van de jaren 1830 voor een structurele crisis en de uiteindelijke teloorgang van de huisspinnerij en – weverij. Er

³⁰⁰ DE CRAENE (D.), id., p. 107

werden in Waarschoot een aantal initiatieven genomen die probeerden van de thuiswevers enkele alternatieven te bieden, zij het met slechts beperkt succes:

- In 1842 werd een kantwerkschool geopend in Waarschoot, die een alternatief voor het lijnwaadspinnen probeerde te bieden, dat zo goed als niet meer opbracht. In 1851 werkten er 72 werksters in de school, die daarmee 75 centiem per dag verdienden. Anno 1848 werd er dan weer een borduurschool gesticht, waar een vijftigtal meisjes aan de slag konden tegen 60 centiem per dag. Deze school zou echter na enkele jaren al weer opgedoekt worden.

- De *zusters van den H. Vincentius à Paulo* richtten op hun beurt een handschoenenschool op, maar deze sloot na enkele jaren weer de deuren bij gebrek aan werk. De handschoenmakerij werd echter weer heropend door *Marie Uytterschaut*, die voor rekening van Brusselse werkgevers een honderdtal naaisters tewerk stelde in Waarschoot.³⁰¹

- In 1853 liet de Gentse industrieel *Jaques Henri Hebbelinck* een bescheiden weefatelier inrichten in Waarschoot, waar door enkele wevers met de hand werd geweven.³⁰²

- Voor 1858 waren er geen gemechaniseerde bedrijven in Waarschoot. Tegen dan was wel al duidelijk geworden dat de thuisweverij van het platteland de concurrentie komende van de opkomst van de mechanische textiel fabrieken in de industriële centra niet meer te boven zou komen.

1858 – 1894: Mechanisatie en industrialisatie

Terwijl de thuisweverij en -spinnerij langzaam doodbloedde tijdens de laatste decennia van de 19^e eeuw, vestigde zich een aantal gemechaniseerde textiel fabrieken op Waarschoots grondgebied, stuk voor stuk initiatieven van Gentse textielpatroons. Nadat de mechanische katoenweverij *Veuve de Schepper & fils* al vroeg de spits afbeet in 1858 volgde *Joseph de Hemptinne* in 1881 diens voorbeeld met de bouw van een grote mechanische weverij langs de Lieve, en in 1887 verscheen vlakbij het station de eerste weverij van *d'Heygere & Cie*, die later zou uitgroeien tot *S.A. de Waarschoot*. De Gentenaars van *Lejour - Vande Capelle*, op hun beurt, bouwden in 1886 een blekerij annex ververij op de Leest, die in 1894 zouden worden uitgebreid met een weverij.

³⁰¹ DE CRAENE (D.), id., p. 108

³⁰² GAW – 752 ½ Hinderlijke inrichtingen: textielbrieken 1847-1951 – Kleine Weverijen 1853 – 1951

De weverij van de Schepper – die in 1895 ophield te bestaan – uitgezonderd, kenden deze bedrijven een snelle uitbreiding. In 1880 vonden 113 mensen werk ³⁰³ in de Waarschootse gemechaniseerde katoensector. In 1896 waren dat er 766 ³⁰⁴ en tegen 1910 vonden 1256 mensen er werk. ³⁰⁵

Wat de huisnijverheid betreft geven de resultaten van de handels- en nijverheidstelling van 1896 aan dat er dat jaar nog 366 mensen in Waarschoot bedrijvig waren in de thuisnijverheid, hetzij als spinster, wever, handelaar of tussenpersoon. ³⁰⁴ In 1910 waren het er nog slechts 50. ³⁰⁶

In hoeverre stemmen deze gebeurtenissen nu overeen met de theorie omtrent het uitwijken van de Gentse katoenbedrijven naar de omliggende plattelandsgemeenten? (zie hierboven) Dat er zich effectief Gentse katoenbedrijven in Waarschoot hebben gevestigd staat wel vast (zie voorgaande hoofdstukken). Of zij gehandeld hebben vanuit de hierboven omschreven motivatie is vanzelfsprekend moeilijker te achterhalen. Hier lijkt de uitgelezen onderzoekspiste het toetsen van de theorie aan de feiten, ten einde ze al dan niet te falsifiëren. We overlopen de bedrijven, bedrijfsleiders en hun motivaties.

3. Veuve de Schepper & Fils: een vreemde eend in de bijt.

Een eerste opvallendheid is het feit dat het bedrijf *Veuve de Schepper & Fils*, in hartje Waarschoot, al in 1858 haar deuren opende. Het zou nog 23 jaar duren vooraleer er zich een tweede bedrijf in Waarschoot zou vestigen, met name *S.A. Lousbergs* in 1881. Daarna ging het dan weer snel: de overige fabrieken openden binnen een tijdspanne van 6 jaar – tussen 1881 en 1887 – hun deuren. ³⁰⁷

Jaar van oprichting van de eerste Waarschootse gemechaniseerde textielbedrijven:

³⁰³ Recensement de l'industrie 1880. Tome I A. Brussel, 1886, pp.140-145

³⁰⁴ Recensement général des industries et des métiers (31 octobre 1896), Brussel, Volume 1 A, 1900-1902, pp. 62-74

³⁰⁵ Recensement de l'industrie et du commerce (31 décembre 1910), Brussel, 1913-1921, Vol I, p. 551

³⁰⁶ Recensement de l'industrie et du commerce (31 décembre 1910), Brussel, 1913-1921, Vol VI, cadre IIa, Repartition des entreprises et divisions d'entreprises industrielles et de leur personnel d'après l'industrie et par communes – industrie à domicile, pp. 24-25

³⁰⁷ Hierbij werd het in 1892 opgerichte bedrijf van Camille d'Heygere buiten beschouwing gelaten, aangezien de oprichting van dit bedrijf eigenlijk een voortvloeisel was van interne problemen binnen d'Heygere en Cie / S.A.W.

1858: *Veuve de Schepper & Fils*
1881: *S.A. Lousbergs*
1886: *Lejour - Vande Capelle*,
1887: *d'Heygere & Cie / S.A.W.*
1892: *Camile d'Heygere*

De timing van de oprichting van *Veuve de Schepper & Fils* valt dus uit de toon. Dit bedrijf lijkt vanuit deze optiek dus eerder te passen in het rijtje van premechanische initiatieven (de textielscholen en manufacturen die werden opgericht in de jaren 1840 en '50, cf. supra). Andere redenen om aan te nemen dat *Veuve de Schepper & Fils* een vreemde eend in de bijt van Waarschootse katoenbedrijven was, zijn:

- De bescheiden omvang van dit bedrijf, dat nooit meer dan een 50-tal getouwen telde.³⁰⁸

- Het feit dat het reeds in 1895 haar deuren sloot, toen de andere Waarschootse katoenbedrijven in volle uitbreiding waren.

- *Jan-Baptist de Schepper* was aangetrouwde familie van de burgemeester van Waarschoot,³⁰⁹ en bouwde bovendien zijn fabriek op een stuk grond dat eigendom was van zijn schoonmoeder, wat doet vermoeden dat hij via familiale banden ertoe kwam een weverij in Waarschoot op te richten.

- De motivatie van *Jan-Baptist de Schepper* voor de bouw van zijn Waarschootse katoenweverij was dan ook hoogstwaarschijnlijk verschillend van die van de latere initiatiefnemers.

4. De overige bedrijven: geen verassingen

De bedrijven *S.A. Lousbergs*, *Lejour Vande Cappelle* en het latere *S.A.W.* werden wel opgericht tussen 1880 en 1900, toen de uitwijking van de Gentse katoensector volgens onze theorie plaatsvond. Het waren bovendien ook stuk voor stuk Gentse industriëlen die het initiatief namen, wat deze bedrijven geschikt maakt om ze tegen het licht van bovenstaande (motivatie-) theorie te houden, dus.

³⁰⁸ DE CRAENE (D.), id., p. 107

³⁰⁹ BONNE (B.), id., pp. 164-179

Dat in Waarschoot anno 1880 de overblijfselen van de proto-industriële textielnijverheid overbleven lijkt geen twijfel. Waarschoot was tijdens de Franse en Hollandse periode een echt centrum van de lijnwaad- en later de katoenweverij.³¹⁰ Nagenoeg alle Waarschootse wevers werkten voor Gentse bazen.³¹¹ Rond 1830 telde het nog een 1500-tal thuiswevers, waardoor de crisis er bijzonder hard aankwam.³¹²

Tewerkstellingsalternatieven voor doodbloedende thuisnijverheid waren in Waarschoot niet voldoende op het einde van de 19^e eeuw. In 1896 werden er nog 366 werknemers geteld in de thuisnijverheid, die op dat ogenblik nagenoeg volledig onrendabel was geworden.³¹³

Pogingen om de tewerkstelling op peil te houden tussen 1848 en 1881 bleven beperkt tot de oprichting van handwerkscholen (1848, '49 en '51), migratie naar noord Frankrijk (ca.1853), de manufactuur van *Hebbelinck* (1853), de fabriek van *Veuve de Schepper & Fils* (1858) en gesubsidieerde bestratingwerken (1862).³¹⁴ Slechts enkele honderden arbeidsplaatsen konden hiermee worden ingevuld, waardoor nog veel thuiswevers noodgedwongen in de huisnijverheid aan de slag bleven, wat hen in armoede deed verzinken.³¹⁵

Het loonverschil tussen de Gentse arbeiders en die in Waarschoot was groot: de Gentse wevers verdienden tot 7 à 8 frank per dag, terwijl de wevers in de Waarschootse fabrieken rond de eeuwwisseling niet meer dan twee frank per dag verdienden.³¹⁶ Dit fabrieksloon was echter nog steeds ruimschoots meer dan de halve frank die in de thuisweverij,³¹⁷ of de 75 centiem tot 1 frank die in de kantwerkscholen te verdienen viel.³¹⁸

Van enige syndicalisatie in Waarschoot tijdens de jaren 1880 en '90 was absoluut geen sprake. De eerste vorm van enige sociale zekerheid voor Waarschootse arbeiders was de pensioenkas van de *S.A. Lousbergs*, waarop de arbeiders van dit bedrijf zich vanaf 1881 konden intekenen. En dit was uiteraard geen syndicaal initiatief, maar een vorm van paternalisme vanwege de *Hemptinnes* die hun arbeiders aan hun bedrijven probeerden te binden.³¹⁹ Een eerste arbeidersbeweging in Waarschoot zou maar in 1888 ontstaan, als

³¹⁰ DE VOS, pp. 130-135

³¹¹ DE VOS, pp. 133

³¹² BLANCHARD (R.), id, p.390

³¹³ Recensement général des industries et des métiers (31 octobre 1896), id., pp. 62-74

³¹⁴ DE CRAENE, id. pp. 107-109

³¹⁵ DE VOS pp. 132-134

³¹⁶ BLANCHARD (R.), id., pp. 388-390

³¹⁷ DE VOS (A.), id., pp. 133-134

³¹⁸ DE CRAENE (D.), id., p. 107

³¹⁹ BONNE (B) Witte boorden, Blauwe kielen. Schets van het ontstaan van de arbeidersbeweging te Waarschoot. In: Heemkundige bijdragen uit het Meetjesland, XIV, nr.1, 2000, pp. 33-34

directe reactie op de komst van de gemechaniseerde textielbedrijven naar Waarschoot, wat uiteraard impliceert dat ze daarvoor nog niet bestond (zie hoofdstuk 7).

De stelling omtrent de motivatie van de Gentse patroons tot het uitwijken naar het platteland op het einde van de 19^e eeuw wordt dus bevestigd door de Waarschootse gebeurtenissen, met het geval *de Schepper* als uitzondering die de regel bevestigt. Er zijn uiteraard ook nog verdere verklaringen voor de keuze van Waarschoot als basis voor de activiteiten van deze hoge Gentse textielheren.

- Vooreerst is er de uitstekende ligging van Waarschoot ten opzichte van Gent; met verbindingen via de rijksweg Oostende - Brussel en de spoorweg Gent - Brugge. De ligging van de bedrijven *S.A. Lousbergs*, *Veuve de Schepper & Fils* en *Lejour – Vande Cappelle* langs de toenmalige rijksweg, en de *S.A.W.* aan de spoorweg getuigen daarvan.

- Ook de ideologisch - politieke redenen die in het geval van *de Hemptinne* meespeelden mogen niet uit het oog worden verloren (cf. supra). Dit neemt niet weg dat de Hemptinne naast ultramontaan en religieus fanatiekeling in de eerste plaats een ervaren industrieel was, en men zich dan ook niet mag blindstaren op de petit histoire van de ideologische tegenstellingen tussen *de Schepper* en *de Hemtpinne*.

Herkomst van de figuren:

Figuren 1, 7 en 9: DE WILDE (B.) Witte boorden, blauwe kielen. Patroons en arbeiders in de Belgische textielnijverheid in de 19^e en 20^e eeuw. Brussel, Ludion, 1997, s.p.

Figuren 2 en 3: KURGAN (G.), JAUMAIN (S.), MONTENS (V.). Dictionnaire des patrons en Belgique. Les hommes, les entreprises, les réseaux. Brussel, De Boeck Université, 1996, p. 27

Figuren 4 en 5: LAMBERTS (L.)_Joseph de Hemptinne: een kruisvaarder in redingote in: LAMBERTS (L.), De kruistocht tegen het liberalisme. Leuven, KADOC/Universitaire Pers Leuven, 1984, pp. 64 - 109

Figuur 6: DE VOS (A.) De geschiedenis van Waarschoot. Deel 2: Waarschoot in de hedendaagse tijd. Waarschoot, Gemeentebestuur Waarschoot, 1990, p. 244

Figuur 8: Website van de universiteit van Montréal
URL: <http://www.geog.umontreal.ca/geog/Blanchard.htm>

Hoofdstuk 7: De verhouding tussen Arbeiders en Patroons in Waarschoot 1880-1910

Zoals vorig hoofdstuk even werd aangeraakt was er in Waarschoot geen sprake van enige syndicalisatie, of andere arbeidersbeweging onder de arbeiders voor de komst van de grote mechanische textielbedrijven in de jaren '80 en '90 van de 19^e eeuw. Toen deze fabrieken er eenmaal waren ging het echter snel: de voornaamste katoenbedrijven gingen van start tussen 1881 (*S.A. Lousbergs*) en 1887 (*Camiel d'Heygere & Cie.*, het latere *S.A.W.*). In 1888 kreeg Waarschoot voor de eerste keer te kampen met een staking.

De Gazette Van Eecloo en het district deed verslag van deze gebeurtenis. De twee berichten die de krant aan de staking weidde, zijn hieronder overgenomen.

WAARSCHOOT, 30 maart. Gisteren was onze anders zoo rustige gemeente in rep en roer. De werklieden der fabriek van de heeren d'Heygere en Cie hadden hun werk gestaakt en doorliepen al zingende de straten.

*Oorzaak der werkstaking: de bestuurder der fabriek had de werklieden eene boet opgelegd die zij weigerden te betalen. Daarop hadden allen hunnen boek gevraagd. Nu eischen zij het ontslag van den bestuurder, vooraleer het werk weder op te vatten.*³²⁰

*WAARSCHOOT, 3 april. De werkstaking is hier geëindigd. Het grootste deel der wevers hebben zich aan de voorwaarden van het regelement onderworpen, en zijn weder aanvaard geworden. Eenige der bijzonderste oproermakers zijn bepaald uit de fabriek verwijderd.*³²¹

Het is niet meer dan logisch dat de snelle groei van een industriële sector in een dergelijke kleine gemeenschap een algauw voor problemen, en later voor een versnelde syndicalisatie zorgde. Het is de bedoeling van dit hoofdstuk om dat stuk van de industrialisatie te benaderen; eerst worden de verschillende stakingen en conflicten behandeld, om vervolgens de daaruit voortgekomen verenigingen en structuren te bespreken.

³²⁰ Gazette Van Eecloo en Het District, 1 april 1888. Jaargang 22, vol. 1068.

³²¹ Gazette Van Eecloo en Het District, 8 april 1888. Jaargang 22, vol. 1069.

a) Stakingen en oproer

Het bleef niet bij de ene staking van 1888. Jaar na jaar volgden de stakingen en acties onder de arbeiders zich op. Aanvankelijk gebeurde dit ongeorganiseerd, zonder dat de arbeiders bij een vakvereniging aangesloten waren. Een chronologisch overzicht van de gebeurtenissen:

Op 17 november 1891 werd er voor de eerste keer gestaakt bij het nog jonge bedrijf S.A. de Waerschoot. De wevers van het bedrijf protesteerden tegen twee zaken: ten eerste tegen het feit dat ze op smalle getouwen werden tewerk gesteld, in plaats van brede modellen, waardoor hun loon nog werd verlaagd (hun loon zou onder de 10 tot 18 frank dalen, naargelang hun scholingsgraad).³²² Een tweede oorzaak van ontevredenheid bij de arbeiders was de mededeling van de patroons dat zij tijdens de komende winter niet alle werknemers van de fabriek zouden kunnen verzekeren van bestendige werkgelegenheid. Na twee weken gingen de arbeiders weer aan het werk, zonder toelagen te hebben losgeweekt van de patroons, ondanks het feit dat er meer dan 100 arbeiders hadden deelgenomen aan de staking.³²³

In juni van het jaar 1895 overleed de weduwe van *Jan-Baptist de Schepper*, die na de dood van haar man in 1889 de weverij *Veuve de Schepper & Fils* open had gehouden. Toen de weverij hierop voor enkele maanden haar deuren sloot.³²⁴ De maand daarop, tijdens een staking bij *Lejour Vande Capelle* (cf. infra), werden de ruiten van de woning van de familie De Schepper tot tweemaal toe stukgeslagen. Dit was vermoedelijk het werk van ontevreden werkloze of stakende wevers.³²⁵

Een maand later, op 15 juli, begon een staking in de weverij van *Lejour - Vande Capelle*, nadat een wever die had geprotesteerd tegen een loonsverlaging werd ontslagen. De stakers eisten betere grondstoffen en werkomstandigheden, hogere lonen (dan 5 tot 15 fr. per week naargelang hun scholing) en een duidelijk reglement betreffende het eisen van boeten.

Toen de staking eenmaal een week aan de gang was, probeerde *Lejour – Vande Capelle* de stakende wevers te ontmoedigen door niet-wevers hun taken te laten overnemen. Deze

³²² BONNE (B.) Witte boorden, Blauwe kielen. Schets van het ontstaan van de arbeidersbeweging te Waarschoot. In: *Heemkundige bijdragen uit het Meetjesland*, XIV, nr.1, 2000, p. 35

³²³ DE VOS (A.) De geschiedenis van Waarschoot. Deel 2: Waarschoot in de Hedendaagse tijden Waarschoot, Gemeentebestuur Waarschoot, 1990, p. 190

³²⁴ Zie hoofdstuk 5 – *Veuve de Schepper & Fils*.

³²⁵ BONNE (B.), id., p. 39-40

“onderkruipers” moesten worden beschermd door de rijkswacht te paard tegen de stakers. De situatie liep bijna uit de hand toen de stakers een werkwillige wever wilden aftuigen. De politie kwam met getrokken wapens tussenbeide, maar er vielen geen gewonden.³²⁶ Uiteindelijk werd door de patroon ingegaan op twee eisen: de lonen zouden worden verhoogd, en er zou worden gewerkt aan de werkomstandigheden.³²⁷

In april 1896 begon bij het opnieuw geopende *Veuve de Schepper & fils* een staking die op een zwaar sociaal conflict zou uitdraaien. De arbeiders hadden aanvankelijk het werk neergelegd uit protest tegen grondstoffentekort (die veroorzaakt was door een verlenging van de af te leveren stukken) en de daarop volgende loonsverlagingen. *Alphonse de Schepper*, de kleinzoon van *Jan - Baptist*, die de fabriek weer had opgestart, wilde echter van geen toegiften weten.³²⁸ De staking zou uiteindelijk 3 maanden duren, en was bijzonder incidentrijk. Na enkele incidenten met stakers trof de Waarschootse burgemeester *De Backer* draconische maatregelen: hij kondigde een staat van beleg af en liet de rijkswacht met 6 officieren, 68 manschappen en 53 paarden erop toezien dat zich geen samenscholingen van meer dan 5 personen voordeden. De rijkswacht trad niet bijzonder zachtvaardig op, en verwondde zelfs een schepen met een sabelslag. De stakers reageerden door de ruiten van de fabriek in te gooien.³²⁹ Toen de staking afliep op 6 augustus 1896 waren er geen toegevingen gedaan. De enige gevolgen van de staking waren dat er 4 arbeiders werden ontslagen en 5 personen gerechtelijk werden vervolgd.³³⁰

In september 1898 ontstond opnieuw commotie bij de *S.A.W.* Dit incident was echter geen staking in regel; 15 werknemers hadden gezamenlijk besloten zich niet te onderwerpen aan een door de patroons opgelegde nieuwe tariefregeling die neerkwam op een loonsverlaging, en stapten gezamenlijk – vrijwillig - op. Op 19 februari 1900 werd alweer gestaakt bij de burens van de *S.A.W.*. 150 wevers legden er het werk neer, nadat een collega wegens protest tegen een hem opgelegde boete de laan was uitgestuurd.³³⁰

Enkele maanden later brak er een 18 weken durende werkstaking uit bij *d'Heygere*, nadat er 5 werknemers de laan waren uitgestuurd.³³¹ Het was deze staking die het gemeentebestuur zou doen inzien dat de geschillen tussen de Waarschootse patroons en arbeiders voortaan beter konden worden uitgevochten voor een Werk- en Nijverheidsraad (cf. infra).

³²⁶ BONNE (B.), id., p. 39

³²⁷ DE VOS (A.), id., p. 190

³²⁸ Zie hoofdstuk 5 – *Veuve de Schepper & Fils*.

³²⁹ BONNE (B.), id., p. 40

³³⁰ DE VOS, id., p. 191

³³¹ GA Waarschoot – Beraadslagingen gemeenteraad 1891-1921 – nr 1065 (12 september 1900)



Figuur 1: Foto die rond de eeuwwisseling werd genomen van een menigte betogende textielarbeiders op de markt van Eeklo in 1911. De spandoek met de tekst “*Het leven wordt duurder! En wij winnen hongerloonen! Volk vereenigt u! Doet uwe loonen verhoogen!*” laat vermoeden dat het om een betoging voor meer syndicalisme gaat.

Op 12 januari 1902 hadden de Gentse propagandist *Berragan* een meeting georganiseerd voor de Waarschootse fabrieksarbeiders op het dorpsplein van Waarschoot, in het kader van de strijd voor algemeen stemrecht. De conservatieve burgemeester *De Backer* van Waarschoot had echter toestemming geweigerd voor deze bijeenkomst, en liet *Berragan* om half acht ‘s avonds oppakken door de rijkswacht. Een half uur later echter, kwam nog eens een 60-tal Gentse manifestanten zich mengen met de debatten. Een van hen was de arbeidersleider *Edouard ‘Millio’ Stautemans*, die net als zijn collega *Berragan* werd opgepakt toen hij het woord probeerde te nemen. Vervolgens verplichtte de rijkswacht de overige Gentenaars het dorp te verlaten. Hierop brak een oproer uit dat werd uiteengeslagen door een charge met de sabel van de rijkswacht, met verschillende gewonden voor gevolg. Op 17 maart probeerden de Gentse socialisten het nog een keer, maar de meeting werd opnieuw verhinderd door het optreden van de rijkswacht.³³²

³³² BONNE (B.), id. p. 42

Het lijkt moeilijk voor te stellen, maar na de gebeurtenissen van januari 1902 ging het Waarschootse gemeentebestuur over tot een staaltje van “ongelooflijk gezagsmisbruik”, zoals *Dr. P Rogge* het omschreef. De Waarschootse ‘champetter’ werd van huis tot huis gestuurd met een petitie tegen het algemeen stemrecht, waarbij voorstanders van het stemrecht en socialisten werden bedreigd met ontslag uit de bijstandskassen.³³³ Dit verhaal wordt bevestigd door het Jaarverslag van de Gemeenteraad van 1902, waarin een kopie van de tekst van de petitie is opgenomen. Deze petitie werd op 24 februari 1902, met minstens 500 handtekeningen, overgemaakt aan de Kamer van Volksvertegenwoordigers. Het gemeentebestuur was er namelijk overtuigd van het volgende: *“De invoering van dit kiesstelsel, zooals de socialisten het zelf zeggen moet als gevolg hebben: de omverwerping van de Monarchie en de vernietiging onze Nationale instellingen. Een beheer van wanorde en dwingelandij zou aldus volgen op het vrij bestaan dat ons reeds meer dan zeventig jaren kostbaren vrede en aanhoudenden voorspoed heeft geschonken. Het ware eene ongehoorde misdaad op dat punt toe te geven. (...) De werkmans in België heeft niet het minste belang dat het zuiver algemeen stemrecht goedgekeurd worde en al de verstandige burgers moeten er zich tegen verzeteen opdat op onze gemeente niet een stelsel van oneenigheid en geldverkwisting zou ingevoerd worden dat geen voordeel voor niemand zou hebben, tenzij voor de oproermakers die op die wijze aan het bewind hopen te komen”*.³³⁴

Qua conservatief statement kan dit tellen. Deze houding was ongetwijfeld ingegeven door lijfsbehoud vanwege het zittende conservatieve gemeentebestuur, maar mijns inziens ook uit angst voor ontevredenheid bij (en een eventueel vertrek van) de Gentse patroons die hadden geïnvesteerd in Waarschoot. Een motivatie die duidelijk wordt bij een kritische lezing van de documenten die in het gemeentearchief worden bewaard die de oprichting van een nijverheids- en werkraad betreffen.

³³³ ROGGE (P.) Een eeuw Eeklo, Proeve van een sociaal-economische geschiedenis (1830-1930).

In: *Appeltjes van het Meetjesland*, nr. 22, 1971, p. 200

³³⁴ GA Waarschoot, Jaarverslag 1902, p. 26



De grrrrroete socialistische meeting to Waarschoot.

De Gentse socialisten trokken den Maandag, 12 Januari laatst, met trommel en trompet naar Waarschoot, om er eene meeting gevolgd door eene betooging ten voordeele van het algemeen stemrecht te houden.

Twee uur-dekens met Gentse socialisten en met muziek, luttel en omgave opbehooren, kwamen op het dorp — en stapten er af — om zich te voegen bij de manifesteers van Waarschoot, die geen zitting in gent waren.

Zoo trokken ze ook en weer door de Stallestraat. Verwilt de stoet uitging, was het roepen, zingen, lachen en hieren. De straten kwamen van nieuwsgierigen. De commissaris had mit voorzorg eenige gendarmen onthou van Eekloo. Op het dorp gekomen, wilde een Gentse socialist Berragan, vroeger heer te Degens gebeten en ziedt 12 Januari Berr d Waarschoot genoemd, in open lucht meeting houden, hetgeen hem door den commissaris van politie werd verboden.

Berragan hadde een stuk karton mit den zak, zegde dat hij dagbladrijver was, en dat dit zijn perskaart was.

De politie en de bevelhebber der gendarmen riepte dat zij naar met onafhankelen lichtbehooren te doen hadden, die more mit open egebliden brouwer dan van eenen journalist gelets, antwoordden, dat zij more zaken hadden mit zulke dagbladrijvers en dat zij niet spreken zou.

De gemeenteraadsdagbladrijver stuk zien stuk karton weer in den zak en ging droefneuzend heen.

Daerby sprong Staatsreus, plus Milis, opsteler van Verwilt en voortman der socialistische dekwerkers vooruit, en riep mit eene scherpe stem:

« K zal e k ik spreken, k ... swijge ik veur

« Verwilt, want ten es hier vreesd die k mij kan of mit belotten! »

Eene geroepsterij was ecker van korten duur want onwillegk had hij die woorden uitgebreid of de commissaris en de bevelhebber der gendarmen riepten tot hem en bestanden hem het verbod van in de opene lucht te spreken, door den burgemeester onvreesdicht.

Milis getoerde van kribben ons, deed als of hij doof was en riep, zoo luid hij kon: Vrienden van Waarschoot en broeders uit Gent zijn naar hier gekomen!... Meer lag hij evenwel niet zeggen, want de politie-kommissaris, de bevelhebber der gendarmen en de veldwachter ziede dat hij moedwiflig het reglement overtral, spreken vooruit, wrepen hem van en gingen hem opsluiten in het gemeentehaus.

Den ging er onder de socialisten een lachal groep en gote op dat hooren en zien voegingen, terwijl de toechouwers die daerwaer waren tegenover de tienallen der socialisten, toeplichten en in de handen kribben.

De politie-kommissaris te recht vreesde dat de Gentse raoden in koting zonden gekomen zyn mit de rustloosende bevolking van de gemeente, die het geantsch gepenis aftoerde en uitjoude, gaf het sein de menigte uitken te drijven, t geen de gendarmen dadelijk met den blaeken schel deden. Dat was het men waard: die naar slecht kon gaan, kon dan zeer hard loopen, en in tien minuten licht, waren al de straten geruind.

De wagons mit de socialisten werden ook weggevoerden. Dan deed de kommissaris al de kerbergen op het dorp sluiten. De socialisten trokken er nu onder gelek eene hond die eenen schop heeft gekregen en Milis werd naar losgelaten als zijne vriendelous al een uur vertrukken waren.

Zonder veel lange wannelebs of mekens te waken, verliet hij mistroetief het grondgebied van Waarschoot, waar hij gedicht had duizenden menschen te waken voor het algemeen stemrecht en eenen grooten bijval in te oogstelt, maar waar hem, eck omme, nicks

andere te beurt viel dan kosteloos logement in het gemeentehaus van die brave Waarschootseers, die van zjoe beschrijving en ontvoogding maar niet witten waken.

In twee woorden gesegd, de socialistische meeting en betooging voor algemeen stemrecht liep uit op eenen zisser, gelyk overigens overal!

Ongevallen op het werk.

Wij hebben mededeeling ontrangen van het livig verslag, door M. Van Cleemputte, volksvertegenwoordiger van Gent, opgemaakt, namens de middenafdeeling, over het wetsontwerp betreffende de herstelling der ongevallen op het werk.

De liberale Indusrieleer belge zegt dat het werk van M. Van Cleemputte een merkwaardig, rechtskundig gewrocht is, dat getoigt van een gewetensvolle en diepgrondige studie over de moeilijke kwestie der ongevallen. Ook de opstellers van de wets der minderheit leetgen eene welverdiende hulde van de onpartijdigheid en de verhoovend van oprichting, waarmede de uitstekende verslaggever zich van zijne zending heeft gekweten.

Dat dokement leest te gelyk eene ontleding van het ontwerp, tot in zijne kleinste bijzonderheden, en eene grondige rechtskundige studie, over den toestand van het vreesdicht in de wetgeving der bijzonderste vreesde landen. In eene reeks amskingsels worden de verschillende herberingen voorgesteld over de geldelijke kosten welke, volgens de middenafdeeling, gemiddeld zullen beloupen tot 1 1/2 per honderd der loonen voor de gezamenlijke nijverheid.

De middenafdeeling heeft mit het ontwerp der Regering de volgende belangrijke wijzigingen voorgesteld:

1° De voorzieningskassen der nijverkers, waarvan de verdwoning behouden was, worden behouden, ingevolge den wetsch der nijverkerkvereenigingen.

Figuur 2: Verslag van de gebeurtenissen van 12 januari van 1902 in het socialistische blad *De Voorwacht*.

b) 1892-1900 Een nijverheids- en werkraad in Waarschoot?

Een van de redenen waarvoor de Gentse patroons zich in Waarschoot kwamen vestigen was de hoop de macht van de arbeidersorganisaties te ontlopen (zie hoofdstuk 6). Ze deden er dan ook alles aan om de organisatie van de arbeiders op het platteland, tegen te gaan. De houding van de patroons, gesteund door het conservatieve gemeentebestuur, ten opzichte van de Waarschootse fabrieksarbeiders tijdens de jaren '90 van de 19^e eeuw, was erg star. Dit blijkt ondermeer uit de briefwisseling omtrent de oprichting van een nijverheid - en werkraad voor enkele pas geïndustrialiseerde plattelandsgemeenten, die zijn zetel moest gaan krijgen in Waarschoot. (cf. infra)

De zware sociale onlusten in België in 1886 hadden de gezagsdragers namelijk bewust gemaakt van de noodzaak om regelend te gaan optreden in de verhoudingen tussen de werkgevers en de werknemers.

Op 15 april 1886 tekende Koning Leopold II een besluit dat een comité oprichtte, belast om de arbeidsomstandigheden in de industrie in het koninkrijk te onderzoeken en de maatregelen te bestuderen die hierin verbetering zouden kunnen brengen. Op 9 november 1886 kondigde de koning in zijn Troonrede - zich baserend op de werkzaamheden van deze onderzoekscommissie - een hervormingsprogramma aan waarvan een aantal punten uitgevoerd werden tijdens de parlementaire zitting 1886-1887. Daaruit kwamen de eerste sociale wetten voort. Deze waren:³³⁵

- De wet van 16 augustus 1887 tot oprichting van de Nijverheids- en arbeidsraad.
- De wet van 16 augustus 1887 houdende reglementering van de betaling van het loon aan de arbeiders.
- De wet van 18 augustus 1887 betreffende de onoverdraagbaarheid en de niet-vatbaarheid voor beslag van de arbeidslonen.
- De wet betreffende de oprichting van de Nijverheids- en arbeidsraad, legde vast dat er dergelijke organen moesten worden opgericht, die werden belast met informatieve, raadgevende en bemiddelende taken inzake collectieve conflicten; Deze raden vormden een

³³⁵ Geschiedenis van de Federale Overheidsdienst Werkgelegenheid, Arbeid en Sociaal Overleg. Terug te vinden op de website van de Federale Overheid. URL: <http://meta.fgov.be/pc/pcf/nlcf03.htm>

soort wettelijk overlegorgaan waar arbeiders en patroons naartoe konden stappen in geval van collectieve conflicten.



Figuur 3: deze prentkaart legt de voordelen van vakverenigingen en overlegorganen bijzonder eenvoudig uit.

In 1892, toen de textielindustrie in Waarschoot behoorlijke proporties begon aan te nemen, werd het Waarschootse gemeentebestuur aangeschreven door de gouverneur met de vraag een dergelijke raad op te richten.³³⁶

Hij schrijft dat hem de opdracht is gegeven *“Vanwege den heer minister van landbouw, nijverheid en openbare werken te berichten dat zijn departement na onderzoek van gevoelen is eenen nijverheids en werkraad inte richten waarvan de gemeente Waarschoot de stelplaats zal wezen.”*³³⁶

Het conservatieve gemeentebestuur wilde blijkbaar ten allen prijze vermijden haar industriëlen tegen zich in het harnas te jagen, en stond dan ook niet meteen te springen

³³⁶ GA Waarschoot – Niet gearchiveerde documenten, oprichting nijverheids en werkraad (wet oogst 1887), 1890 – 1900. brief gouverneur aan gemeentebestuur (1892)

gevolg te geven aan deze oproep. Ook een soortgelijke brief vanwege de provincie, die het jaar daarop werd verzonden, met de melding dat het provinciebestuur nog steeds op een antwoord wachtte, bleef zonder gevolg.

Het zou nog acht jaar lobbywerk van de arbeiders vergen vooraleer er een oplossing voor deze kwestie uit de bus kwam.

In februari 1896 laat de gouverneur nogmaals van zich horen. Hij schrijft het gemeentebestuur dat werknemers uit Waarschoot, Sleidinge, Evergem en Knesselare een verzoekschrift hebben ingediend bij de minister om een nijverheids- en werkraad op te richten. De gouverneur spoort het gemeentebestuur van waarschoot er werk van te maken.

³³⁷

Vier jaar na het eerste verzoek vanwege de provincie onderneemt het gemeentebestuur voor het eerst actie in de zaak. Op 11 maart schreef het de Waarschootse patroons een rondzendbrief met daarbij een kopie van de boodschap die ze de maand daarvoor hadden ontvangen, en de vraag wat zij daarvan vonden.³³⁸

De brieven die de Waarschootse textielbonzen terugstuurden bleven eveneens bewaard in het gemeentearchief. Ze geven een erg goed beeld van de houding van de patroons ten opzichte van de pogingen van de Waarschootse arbeiders om zich te organiseren. Hieronder zijn enkele passages geciteerd uit de brieven van respectievelijk *Jean-Baptiste de Hemptinne*, *Camille d'Heygere* en de leiding van de *S.A.W.*.

Een eerst citaat komt uit het antwoord van *Jean-Baptiste de Hemptinne*. De man beantwoordde het Nederlandstalige schrijven in het Frans, wat de streng katholiek - conservatieve houding van deze familie typeert.

*"(...) L' experience semble démontrer que jusqu'ici cette institution n'a pas donné de resultats pratiques dans les localités où elle fonctionne, et pour cette raison nous croyons qu'il est inutile de donner suite a la demande introduite par un groupe d'ouvriers de votre canton."*³³⁹

³³⁷ GA Waarschoot – [Niet gearchiveerde documenten](#). oprichting nijverheids en werkraad (wet oogst 1887), 1890 – 1900. brief gouverneur aan gemeentebestuur (1896)

³³⁸ GA Waarschoot – [Niet gearchiveerde documenten](#). oprichting nijverheids en werkraad (wet oogst 1887), 1890 – 1900. – Brief gemeentebestuur aan patroons (1896)

³³⁹ GA Waarschoot – [Niet gearchiveerde documenten](#). oprichting nijverheids en werkraad (wet oogst 1887), 1890 – 1900. Brief De Hemptinne (1896)

Jean-Baptiste d' Hemptinne (Lousbergs)

De argumentatie van *de Hemptinne* bestaat er dus in dat de bestaande nijverheids- en werkraden hun nut nog niet nog niet voldoende hebben bewezen, en het daarom eigenlijk niet verstandig zou zijn er een op te richten. Bij de S.A.W. dachten ze er net zo over, zo blijkt uit volgend citaat uit de brief met hun antwoord:

“Mijnheeren:

*Gevolg gevende aan uw schrijven van 11 dezer, en gezien de nijverheids- en werkraden tot op heden den gewenschten uitslag niet gaven, laten wij u weten dat vervolgens dus de noodzakelijkheid hunner inrichting zich in het geheel niet voordoet, wel integendeel. (...)”*³⁴⁰

Camille d'Heygere, die op het moment van het schrijven zijn eigen weverij annex ververij uitbaatte aan de spoorweg Gent – Eeklo, trok harder van leer tegen de mogelijke oprichting van een nijverheids- en werkraad. Met de nodige pathos en gevoel voor overdrijving lichtte de man zijn denkbeelden toe in volgende brief:

“Mijnheeren,

In akkoord met uwen brief van 11 dezer, neem ik de vrijheid u te zeggen dat volgens mij eenen nijverheids en werkraad volkomen nutteloos is, ziehier waarom:

Indien er een geschil ontstaat tusschen meester en werkman zijn de beide partijen alleen bekend met de oorzaak of oorsprong van het geschil. Zij alleen kunnen dus de zaak beoordelen en brengen deze doorgaans eerder en beter in orde, onder hun dan met de tusschenkomst van iemand anders, omdat zijn geenen invloed ondergaan van de eene of andere politieke partij en omdat beide hunnen interest in het oog houden. Derwijl, als er een werkraad bestaat, de werklieden zich bij het minste geschil tot den raad wenden en de zaak soms geheel verkeerd uitleggen. De raad hecht ingelicht zijnde, oordeelt natuurlijk verkeerd; de meester wil niet aanvaarden en zoo geraakt men langsom meer in de wer en duurt de misstand dikwijls lang, tot groote schade der beide partijen.

³⁴⁰ GA Waarschoot – [Niet gearchiveerde documenten](#), oprichting nijverheids en werkraad (wet oogst 1887), 1890 – 1900. – Brief bestuur S.A.W. (1896)

Het is algemeen bekend dat, indien er geene werkraden noch politieke partijen zich met den werkman bezighielden, deze veel tevredener en duizendmaal gelukkiger zouden zijn. Wat mij betreft, ik verzeker u dat ik nooit de tusschenkomst van wie het zij, zal aanvaarden, in geval er een geschil tusschen mijne werklieden moest ontstaan.

Aanvaard, mijnheer, de verzekering mijner hoogachting,

Camille d'heygere."³⁴¹

Blijkbaar was het gemeentebestuur onder de indruk van het taalgebruik van de textielpatroons, want het legde de kwestie van de nijverheids- en werkraad nogmaals naast zich neer en ondernam de volgende vier jaar alweer geen actie.

Anno 1900 was de nijverheids- en werkraad nog steeds niet opgericht. De arbeidersorganisatie *De Broederlijke Wevers* mengt zich in de kwestie. Deze Gentse weversmaatschappij en weerstandkas had ook een afdeling in Eeklo,³⁴² maar of er al dan niet een Waarschootse afdeling van bestond is minder duidelijk. Onderstaand schrijven laat vermoeden van wel:

"(...) De uitbreiding der nijverheid binnen onze gemeente en de daaruit voortspruitende geschillen, die tusschen patroons en werklieden, met ieder jaar aangroeien hebben ons het initiatief doen nemen ons tot u te wenden (...) eene bijzondere studie te maken om hier binnen onze gemeente een sectie van werk en nijverheidsraad door het ministerie te doen inrichten. Gezien den brief welke ik van den heer minister van nijverheid en arbeid in dato van 6 april 1900 laatst ontvangen heb die ons beloofd de zaak te helpen onderzoeken, denk ik dat ons aandringen bij u mijnheeren geene tegenkanting zal ontmoeten (...)

Voor de Broederlijke Wevers,

De schrijver

Ch. Van Holderbeke."³⁴³

³⁴¹ GA Waarschoot – Niet gearchiveerde documenten. oprichting nijverheids en werkraad (wet oogst 1887), 1890 – 1900. – Brief d'Heygere (1896)

³⁴² DE WILDE (B.) Witte boorden, blauwe kielen. Patroons en arbeiders in de Belgische textielnijverheid in de 19^e en 20^e eeuw. Brussel, Ludion, 1997, pp. 228

³⁴³ GA Waarschoot – Niet gearchiveerde documenten. oprichting nijverheids en werkraad (wet oogst 1887), 1890 – 1900. – Brief Broederlijke Wevers aan gemeentebestuur (1900)

Later dat jaar werd het gemeentebestuur nogmaals door de provincie aangespoord om werk te gaan maken van de oprichting van een nijverheids- en werkraad. De gouverneur opperde in die brief dat, als het Waarschootse bestuur bleef weigeren, aansluiting bij de nijverheids- en werkraad van Eeklo misschien een oplossing zou zijn voor het probleem.³⁴⁴ Onder druk van zowel arbeidersorganisaties, overheid en een staking in de fabriek bij *d'Heygere*, ging de gemeenteraad op 11 september 1900 rond de tafel zitten omtrent deze kwestie.³⁴⁵

De optie om de fabrieksarbeiders van Waarschoot toe te laten met hun problemen naar de nijverheids- en werkraad van Eeklo te stappen, die het provinciebestuur had aangeboden, werd er – na acht jaar van halsstarrige weigering – uiteindelijk aanvaard. De schriftelijke neerslag van de zitting van 12 september 1900 zegt dan ook het volgende:

*Overwegende dat er in de maand februari alweer eene werkstaking onder de wevers is uitgebroken, dewelke ons bestuur werking heeft van de nuttigheid van het bestaan van eenen nijverheids en werkraad, gesticht om de nijverlijkheden te naarkomen die int vervolg tusschen patroons en werklieden zouden kunnen oprijzen. (...) de raad is eenpaarig van gevoelen dat het voordelig zou zijn den nijverheids en werkraad van Eecloo aantesluiten.*³⁴⁵

De aansluiting bij de Eeklose werkraad was echter geen eindpunt voor de stakingen in Waarschoot. In december van het jaar 1910 werd andermaal gestaakt bij S.A.W.; de arbeiders eisten een opslag op het stukloon. Na een wekenlange staking gaf de directie toe, en kwamen de werknemers op straat om hun overwinning te vieren.³⁴⁶ Van die optocht bestaat een foto:

³⁴⁴ GA Waarschoot – Niet gearchiveerde documenten. oprichting nijverheids en werkraad (wet oogst 1887), 1890 – 1900. – brief gouverneur aan gemeentebestuur (1900)

³⁴⁵ GA Waarschoot – Beraadslagingen gemeenteraad 1891-1921 – nr 1065 (12 september 1900).

³⁴⁶ DE VOS (A.), id., p. 194



Figuur 4: De werknemers van S.A.W. betoogden naar aanleiding van hun overwinning op de patroons in februari 1911. De foto is mijns inziens genomen aan de rijksweg Gent-Eeklo, bij het binnenkomen van de dorpskern langs de noordkant. *Waarschoot geeft het sein der overwinning in arm-Vlaanderen* staat op het spandoek te lezen.

Doorheen de jaren '20 en '30 legden de arbeiders van verschillende Waarschootse textiel fabrieken in totaal nog 9 keer het werk neer. Opvallend is dat, in tegenstelling tot de stakingen van voor WO I, al deze stakingen (behalve die van '36) afliepen met toegiften van de patroons aan de stakers.³⁴⁷ Dit illustreert het veranderde klimaat, dat in het vorige hoofdstuk omschreven is als de overgang van de 'Tijd om te vechten' naar de 'Tijd om te praten'.

c) *De eerste Waarschootse vakverenigingen*

Uit de industrialisatie en de daaruit voortvloeiende veranderingen in de sociale situatie groeiden al snel vakverenigingen, zowel aan socialistische als katholieke zijde. De vroegste vorm van vakvereniging in Waarschoot was de "ziekenbeurs" van de Beekse weverij *Lousbergs*, die reeds in 1881 opgericht werd. De ziekenbeurs kan echter moeilijk een vakvereniging worden genoemd, aangezien ze uitging van de (christelijke inspiratie van) patroon van de fabriek zelf, maar ze had wel de structuur van een *maatschappij van*

³⁴⁷ DE VOS (A.), id., pp. 194-195

onderlinge bijstand, een vroege vorm van mutualiteit die arbeiders in geval van ziekte uit de nood moest helpen.

De eerste echte arbeidersvereniging die in Waarschoot werd opgericht was de christelijke *Sint – Jozefsgilde*, opgericht in 1893. De voorzitter ervan was *Victor de Craene*. Hun middeleeuwse nomenclatuur verwijst naar hun conservatieve ideeëngoed; leden die eventueel aan een socialistisch initiatief zouden hebben deelgenomen, werden meteen uitgesloten. De vereniging, ook een maatschappij van onderlinge bijstand, was vrij succesvol: bij haar eerste verjaardag telde de *Sint – Jozefsgilde* 276 leden.³⁴⁸

Een tweede vakvereniging volgde in 1898. De werknemers van *S.A.W.*, die dat jaar tot een staking overgingen (cf. infra), richtten de vakbond *de Eendracht* op. Deze vakbond omschreef zichzelf als neutraal, maar was eigenlijk socialistisch. Vermoedelijk dekten ze zichzelf in om mogelijke moeilijkheden met overlopers van de *St. Jozefsgilde* te vermijden. In 1899 richtte *De Eendracht* een propagandaclub op in samenwerking met de Eeklose en Gentse socialisten. Deze club organiseerde geregeld bijeenkomsten in Waarschootse cafés en meetings op het dorpsplein (cf. infra). De reactie van katholieke zijde bleef niet uit.

De pastoor *De Corte* richtte in 1903 een Waarschootse afdeling van de Gentse antisocialistische bond op. Daaruit groeide al gauw de christelijke weversbond *Helpt Malkaar*. Deze christelijke vakbond verspreidde gratis onder haar leden het veertiendaags verschijnende blad *De Textielbewerker*.³⁴⁹

Anno 1904, tenslotte, werd een weef- en nijverheidsschool opgericht in Waarschoot, die meer dan 50 jaar lang jongeren zou klaarstomen om in de textiel fabrieken aan de slag te gaan. De weefschool was een christelijk initiatief; het bestuur bestond dan ook uit een aantal machtige conservatieven, zonder enige vertegenwoordiging van de arbeiders. Het gemeentebestuur stelde de gebouwen van de ter ziele gegane gemeenteschool ter beschikking voor het inrichten van de weefschool.³⁵⁰

Het bestuur bij de oprichting van de weefschool in 1904:

Voorzitter: *Edmond van de Rostijne*, nijveraar

Secretaris: *Cesar de Corte*, pastoor

Bestuursleden: *Pieter van de Kerckvoorde*, handelaar

³⁴⁸ GA Waarschoot, Jaarverslag 1899, p. 28

³⁴⁹ BONNE (B.), id., pp. 40-41

³⁵⁰ DE VOS (A.), id., p. 196

Camiel D'Hoore, fabrieksdirecteur
Edmond Braet, notaris
Honoré van Haelst, burgemeester
Jan-Baptiste Pauwels, gemeenteraadslid.

De school bood een tweejarige opleiding aan bestaande uit een theoretisch en een praktisch luik, waaraan in 1910 lessen in reken- en tekenkunde werden toegevoegd. Aanvankelijk waren er twee handgetouwen aanwezig in het gebouw, maar haar uitrusting groeide met de school mee. De school breidde uit na WO I, toen baron *Fernand van Ackere* lid werd van het bestuur en investeerde in bijkomend materiaal, onderwijzend personeel en een bijkomende richting werktuigkunde.³⁵¹

Anno 1922 kreeg de nijverheidsschool een nieuw gebouw, en werd ze omgevormd tot een VZW ter bevordering van het beroepsonderwijs. Met de bloei van de textielindustrie in Waarschoot bleef de school groeien, maar toen de industrie begon te tanen verloor ook de school haar succes. In 1968 werden de gebouwen verkocht aan de parochiale werken van Waarschoot.³⁵¹

Zoals het een arbeidersdorp betaamt groeiden in Waarschoot dus parallel met de industrie verschillende verenigingen van beide politieke strekkingen. De twee grote groepen verenigingen, socialistische en christelijke, verzuilden in de jaren na WO I tot twee groepen met elk een eigen fanfare, coöperatieve winkel, cinema, amateurtoneel, café, etc. De gemeente draagt daar tot op vandaag de sporen van onder de vorm van twee fanfares, verschillende cafés en zaaltjes (die ondertussen weliswaar een andere bestemming hebben gekregen) en dergelijke meer.

Herkomst van de figuren:

Figuur 1,2 en 4: DE VOS (A.) De geschiedenis van Waarschoot. Waarschoot, Gemeentebestuur Waarschoot, 1990. Deel 2.

Figuur 3: DE WILDE (B.) Witte boorden, blauwe kielen. Patroons en arbeiders in de Belgische textielnijverheid in de 19^e en 20^e eeuw. Brussel, Ludion, 1997, s.p.

³⁵¹ DE VOS (A.), id., pp. 341-342

DEEL 3:

Besluit:

Het Belang van de Industrialisatie

Hoofdstuk 8: Het belang van de industrialisatie voor een plattelandsdorp.

In dit afsluitende hoofdstuk komt het erop aan om een afweging te maken van het belang van de industrialisatie zoals die zich in Waarschoot voltrok voor deze gemeente en haar bewoners. Verder kunnen we een vergelijking maken met de buurgemeentes; was de Waarschootse industrialisatie drastischer of minder uitgesproken dan in de buurgemeenten? En waarom dan wel?

We beginnen met Waarschoot zelf. Vooreerst wordt bekeken hoe de economische verhoudingen veranderden door de komst van de industrie, en welke invloed dit heeft gehad op de bevolking. Gebruikte bronnen om deze materie kan ontsluiten zijn de demografische cijfers (zie hoofdstuk 1) gekoppeld aan beroepsvermeldingen het bevolkingsregister.³⁵² De beroepen kunnen worden geteld, gegroepeerd per sector en van daaruit kunnen allerlei economische berekeningen en statistieken worden gemaakt.

Nu brengt deze bron de nodige kritiek met zich mee; zo zijn vooreerst de beroepen niet altijd even eenduidig afgelijnd. In de periode na de industrialisatie, bijvoorbeeld, lopen de begrippen 'wever', 'werkman' en 'fabriekswerker' door elkaar. Ook een 'dagloner' hoeft niet per sé thuis te horen in de primaire sector. Verder dient erop te worden gewezen dat termen als 'bakker', 'slager' of 'schoenmaker' niet slaan op vestigingen (er waren anno 1900 heus geen 29 bakkerijen, 16 slagerijen en 10 schoenmakers in Waarschoot) maar op het aantal mensen die op een of andere manier werkzaam waren in desbetreffende branche, vaak ook familieleden van de effectieve uitbater.

Een tweede probleem zijn hiaten in de registratie. Zo wordt bij landbouwers de echtgenote van de landbouwer vaak geen beroep ingeschreven, maar bij diens kinderen van boven de 12 jaar wel, hetgeen hoogstwaarschijnlijk niet altijd overeenstemde met de werkelijke huishoudelijke situatie. Verder is er – zeker voor de huisnijverheid – het probleem van de dubbele beroepen; van mensen met een hoofd- en een bijberoep (vb. landbouwer en wever) kan enkel het hoofdberoep worden geteld, ten einde de grootte van de actieve bevolking niet te vervalsen door mensen dubbel te tellen. Een laatste probleem met deze bron is de kinderarbeid. Zo werden er in de jaren 1840 en '50 kinderen vanaf 6 jaar aangenomen in de handwerkschool, maar deze kunnen moeilijk worden meegerekend in een beroepstelling.

Daarom zijn enkel kinderen vanaf 12 jaar opgenomen in onderstaande tabel. Beroepen die slechts éénmaal voorkwamen in het register werden gegroepeerd onder 'overige'. ³⁵³

	1866			1880			1890		
	M	V	T	M	V	T	M	V	T
dagloner/landarbeider	127	13	140	185	3	188	226	15	241
dienstbode hoeve	166	135	301	164	130	294	145	120	265
hovenier	6		6	1		1	2		2
koewachter	53		53			0	30		30
landbouwer	302	101	403	339	115	454	341	110	451
schaapherder	5		5	2		2	4		4
tuinbouwer									
totaal primaire sector	659	249	908	691	248	939	748	245	993
% actieve bevolking			36,1%			36,5%			38,1%
aangever									
blauwverver	5		5			0	2		2
bommer	2	34	36		20	20	1	22	23
doorhaler									
fabriekswerker	47	11	58	33	26	59		9	9
kamslager	4		4	4		4	3		3
kant- en spellewerk		38	38		14	14	4	2	6
katoenbleker									
katoenscheerder									
losse arbeider/werkman	22	3	25	18	105	123	33	114	147
mecaniciën									
meestergast	2		2	1		1	10		10
monteur									
overige	17	11	28	13	3	16	14	12	26
spinner		45	45		14	14			0
spoeler	34	62	96	1	7	8		6	6
stoker									
wever	778	155	933	755	206	961	733	223	956
zingelaar	26		26	6		6	11		11
totaal secundaire sector	937	359	1296	831	395	1226	811	388	1199
% actieve bevolking			51,5%			47,6%			46,0%
aannemer	1		1	1		1	1		1
bakker	16		16	25		25	32	1	33
barbier	3		3	1		1	1		1
bediende	9		9	7		7	5		5
boswachter	5		5	2		2	6		6
brouwer	4		4	4		4	9		9
deurwaarder	1		1	1		1	1		1
dierenarts	1		1	1		1	1		1
drukker									
electriciën									
fabrieksdirecteur			0	1		1	1		1

³⁵³ Deze tellingen werden gedaan door Achiel de Vos en gepubliceerd in zijn boek over de geschiedenis van

Waarschoot:

DE VOS (A.) de geschiedenis van Waarschoot.

pp. 186-187 en 197-198

garagist									
geestelijke	4	45	49	5	53	58	4	45	49
geneesheer	2		2	2		2	2		2
griffier	1		1	1		1	1		1
haarkapper									
handelaar (allerlei)	11		11	23	1	24	16		16
herbergier	33	10	43	32	11	43	37	6	43
houtzager	5		5	7		7	7		7
huisschilder	3		3	5		5	4		4
kantonnier	2		2	1		1	1		1
kleermaker	5		5	6		6	12	3	15
klompenmaker	5		5	21		21	17		17
koperslager	4		4	5		5	5		5
koster	1		1	1		1	1		1
kuiper	4		4	3		3	3		3
leurder	4		4	4	3	7	10	4	14
mandenmaker	3		3	2		2	3		3
metselaar	7		7	8		8	14		14
modiste									
molenaar	9		9	9		9	9		9
naaister		24	24		66	66		47	47
notaris	2		2	2		2	2		2
olieslager	1		1	1		1			0
onderwijzer	3	3	6	3	6	9	5	2	7
ontvanger	2		2	2		2	2		2
overige	18	4	22	13	9	22	10	3	13
poelier	1		1	1		1	1		1
politie	3		3	7		7	3		3
postbode	2		2	2		2	2		2
postmeester	1		1	1		1	1		1
schoenmaker	5		5	8		8	8		8
secretaris	1		1	1		1	1		1
slager - beenhouwer	8		8	6		6	11		11
slijter sterke drank	1		1			0	4		4
smid	13		13	10		10	17		17
stoelvllechter	2		2	2		2	2		2
strodekker	2		2	1		1	1		1
timmerman	17		17	20		20	29		29
uurwerkmaker	1		1	1		1	1		1
wagenmaker	2		2	3		3	3		3
winkelier	13	31	44	16	32	48	16	37	53
voerman	1		1	2		2	6		6
vrederechter	1		1	1		1	1		1
vroedvrouw		2	2	0	2	2		2	2
totaal tertiaire sector	226	86	312	259	149	408	303	111	414
% actieve bevolking			12,4%			15,9%			15,9%
totaal actieve bevolking	1822	694	2516	1781	792	2573	1862	744	2606
genderverhouding	72,4%	27,6%	100,0%	69,2%	30,8%	100,0%	71,5%	28,5%	100,0%
inwonersaantal			5303			5234			5229
verhouding actieve/passieve bevolking			47%			49%			50%

	1900			1910			1920		
	M	V	T	M	V	T	M	V	T
dagloner/landarbeider	167	34	201	101	1	102	55	1	56
dienstbode hoeve	94	98	192	78	83	161	55	39	94
hovenier	6		6	9		9	9		9
koewachter									
landbouwer	307	129	436	357	94	451	252	42	294
schaapherder									
tuinbouwer			0	3		3	1		1
totaal primaire sector	574	261	835	548	178	726	372	82	454
% actieve bevolking			33,8%			28,8%			19,5%
aangever	1	2	3			0			0
blauwverver	2		2	4		4			0
Bommer		37	37		19	19		11	11
doorhaler	1	4	5	1	3	4			0
fabriekswerker	110	132	242	24	88	112	217	134	351
kamslager									
kant- en spellewerk									
katoenbleker	3		3	1		1	1		1
katoenscheerder	4		4	1		1	1		1
losse arbeider/werkman	36	48	84	140	74	214	57	12	69
mecanicien			0			0			0
meestergast	16		16	35		35	41		41
Monteur			0	2		2	1		1
Overige									
Spinner			0	2	22	24	1	27	28
Spoeler		4	4		3	3			0
Stoker	3		3	8		8	5		5
Wever	643	138	781	661	197	858	605	290	895
zwingelaar	1		1	2		2			0
totaal secundaire sector	820	365	1185	881	406	1287	929	474	1403
% actieve bevolking			48,0%			51,1%			60,3%
aannemer	1		1	1		1	2		2
Bakker	29		29	25	1	26	18		18
Barbier	2		2	1		1	4		4
bediende	10		10	20		20	32		32
boswachter	3		3	4		4	1		1
brouwer	10		10	7	1	8	8	2	10
deurwaarder	1		1	1		1	1		1
dierenarts									
drukker	2		2	2		2			0
electricien			0	1		1			0
fabrieksdirecteur	4		4	2		2			0
garagist			0			0	1		1
geestelijke	5	54	59	4	60	64	4	72	76
geneesheer	2		2	2		2	2		2
griffier	1		1	1		1	1		1
haarkapper			0			0		1	1
handelaar (allerlei)	13		13	21		21	36		36
herbergier	27	11	38	60	14	74	13	20	33
houtzager	2		2	4		4	1		1
huisschilder	4		4	6		6	7		7
kantonnier	1		1	1		1	1		1
kleermaker	14	3	17	12	12	24	6	1	7

klompenmaker	12		12	7		7	7		7
koperslager	5		5	5		5	4		4
koster	1		1	1		1	1		1
kuiper	3		3	3		3	2		2
leurder	17	2	19	8		8	6		6
mandenmaker	3		3	3		3	5		5
metselaar	15		15	14		14	17		17
modiste		3	3		4	4		7	7
molenaar	12		12	12		12	7	1	8
naaister		47	47		23	23		27	27
notaris	2		2	2		2	2		2
olieslager									
onderwijzer	7	2	9	10	2	12	10	2	12
ontvanger	2		2	2		2	3		3
overige	18	11	29	33	17	50	45	10	55
poelier	1		1	2		2	1		1
politie	3		3	3		3	3		3
postbode	2		2	3		3	3		3
postmeester	1		1	1		1	1		1
schoenmaker	10		10	10		10	5		5
secretaris	1		1	1		1	1		1
slager - beenhouwer	16		16	17		17	17		17
slijter sterke drank	4		4	4		4	2		2
smid	19		19	26		26	24		24
stoelvlechter	2		2	1		1			0
strodekker			0	1		1	2		2
timmerman	29		29	26		26	20		20
uurwerkmaker	1		1	2		2	1		1
wagenmaker	2		2	1		1	4		4
winkelier	16	36	52	10	29	39	7	31	38
voerman	6		6	12		12	17		17
vrederechter	1		1	1		1	1		1
vroedvrouw		1	1		1	1		1	1
totaal tertiaire sector	317	133	450	372	134	506	327	143	470
% actieve bevolking			18,2%			20,1%			20,2%
totaal actieve bevolking	1711	759	2470	1801	718	2519	1628	699	2327
gendersverhouding	69,3%	30,7%	100,0%	71,5%	28,5%	100,0%	70,0%	30,0%	100,0%
inwonersaantal			6034			6189			6055
verhouding actieve/passieve bevolking			41%			41%			38%

	1930		
	M	V	T
dagloner/landarbeider	76	3	79
dienstbode hoeve	32	25	57
hovenier	7		7
koewachter			
landbouwer	231	65	296
schaapherder			
tuinbouwer	3		3
totaal primaire sector	349	93	442
% actieve bevolking	13,2%	3,5%	17,3%

Aangever		1	1
Blauwverver	2		2
Bommer		78	78
Doorhaler	7	13	20
fabriekswerker	93	48	141
kamslager			
kant- en spellewerk			
katoenbleker	3		3
katoenscheerder	2	8	10
losse arbeider/werkman	68	5	73
mecanicien	5		5
meestergast	84		84
monteur	13		13
overige			
spinner	2	88	90
spoeler		8	8
stoker	3		3
wever	689	344	1033
zwingelaar			0
totaal secundaire sector	971	593	1564
% actieve bevolking	36,6%	22,4%	61,4%
aannemer	4		4
bakker	19		19
barbier	2		2
bediende	37		37
boswachter	2		2
brouwer	19		19
deurwaarder	1		1
dierenarts			
drukker	1		1
electricien	6		6
fabrieksdirecteur			0
garagist	3		3
geestelijke	3	55	58
geneesheer	3		3
griffier	1		1
haarkapper	1	3	4
handelaar (allerlei)	45		45
herbergier	12	45	57
houtzager	5		5
huisschilder	9		9
kantonnier	1		1
kleermaker	10	10	20
klompenmaker	2		2
koperslager	3		3
koster	1		1
kuiper	1		1
leurder	4		4
mandenmaker	1		1
metselaar	26		26
modiste		2	2
molenaar	3		3
naaister		16	16
notaris	1		1

olieslager			
onderwijzer	6	1	7
ontvanger	2		2
overige	55	29	84
poelier	2		2
politie	3		3
postbode	5		5
postmeester	1		1
schoenmaker	8		8
secretaris	1		1
slager - beenhouwer	19		19
slijter sterke drank	6		6
smid	19		19
stoelvlchter	1		1
strodekker			0
timmerman	25		25
uurwerkmaker	2		2
wagenmaker	1		1
winkelier	15	73	88
voerman	14		14
vrederechter	1		1
vroedvrouw		1	1
totaal tertiaire sector	381	161	542
% actieve bevolking	14,4%	6,1%	21,3%
totaal actieve bevolking	1701	847	2548
genderverhouding	66,3%	33,0%	99,3%
inwonersaantal			6825
verhouding actieve/passieve bevolking			37%

Er zijn dus cijfers opgenomen voor zeven verschillende jaren: 1866, 1880, 1890, 1900, 1910, 1920 en 1930: een tienjaarlijkse steekproef vanaf de inzet van de doorgedreven industrialisatie, terwijl de cijfers voor 1866 nog de crisissituatie weergeven. Wegens de reeds vermelde onvolkomenheden van deze bron kan misschien niet de evolutie van elke beroepscategorie apart van naderbij worden bestudeerd, maar door groepering in sectoren en mits de nodige berekeningen is deze bron uiterst geschikt om trends en evoluties in de samenstelling van de beroepsbevolking bloot te leggen. Ook het inbrengen van gegevens betreffende het inwonersaantal in deze tabel laat toe een percentage te gaan plakken op de activiteitsgraad van de bevolking. Als we al deze gegevens vervolgens in enkele grafieken gieten, krijgen we een goed zicht op hoe de industrialisatie de Waarschootse economie veranderde:

a) de sectorale verhoudingen

Onderstaande grafiek geeft de evolutie weer van de verhouding tussen de drie grote economische sectoren doorheen de industrialisatie. Let wel: gemakshalve zijn enkel de beroepen gelinkt aan de textielindustrie opgenomen in de secundaire sector, ambachten en half-industriële half ambachtelijke beroepen zijn bij de dienstensector geteld. Dit vanuit de redenering dat bijvoorbeeld de klompenmakerij moeilijk als een industriële activiteit kan worden geteld. Het problematische onderscheid tussen termen als 'wever' en 'fabriekswerker' heeft hier wel voor gevolg dat de traditionele linnen- en katoenweverij in de secundaire sector belandt; proto-industrie en industrie zijn dus beiden in de secundaire sector terug te vinden.

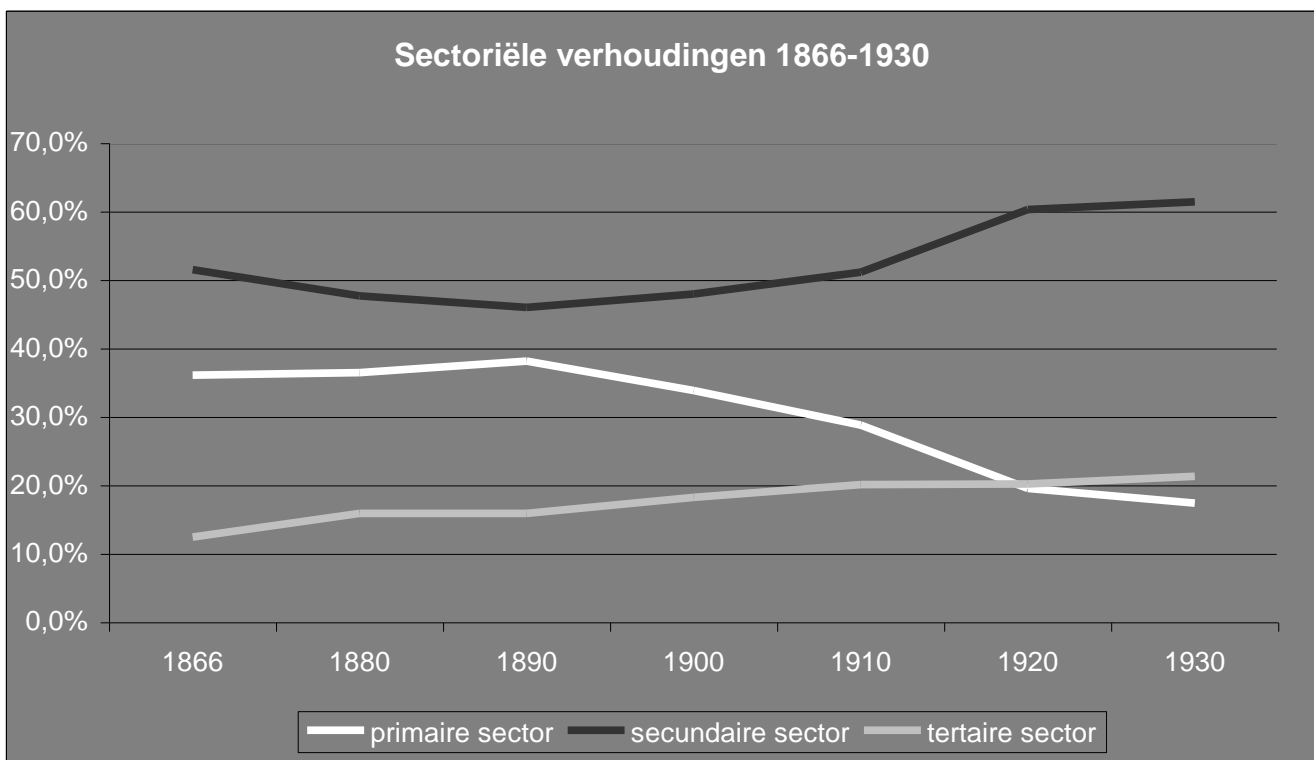

Wat meteen opvalt is de neerwaartse trend in primaire sector. Waar de landbouw in de nasleep van de crisis nog een groeiend aandeel van de beroepsbevolking uitmaakte, daalt deze van bijna 40% in 1890 naar minder dan 20% in 1930. Het belang van de primaire sector tijdens de crisis van de thuisweverij is begrijpelijk; wanneer men als wever nauwelijks nog een inkomen kon verdienen is het logisch dat men zoveel mogelijk aan landbouw ging gaan doen om dat loonverlies te compenseren. De daling van het aandeel van de landbouw na de intrede van de industrie is te wijten aan de groene revolutie van rond de

eeuwwisseling, waardoor het de landbouwproductie spectaculair steeg, gekoppeld aan de stijgende werkgelegenheid in de textielindustrie.

De secundaire sector dan. In 1866 werkte ca. de helft van de Waarschootse actieve bevolking in de thuisweverij. In de nasleep van de crisis vermindert het aantal wevers wel, maar niet spectaculair (slechts een 5%). Dit toont aan dat er vanaf de crisis tot aan de industrialisatie geen echte tewerkstellingsalternatieven werden ontwikkeld, maar dat de wevers zo goed en zo kwaad als het kon probeerden te overleven als wever, en waar zij konden terug vielen op landbouwactiviteiten.

Opvallend is dat de zwarte curve, die de secundaire sector visualiseert, een tegenovergestelde beweging aan die van de landbouw maakt. Dit geeft aan dat de thuisnijveraars die zich tijdens de crisis in de eerste plaats op landbouw gingen toeleggen (en in de registers als eerste beroep landbouwer meekregen) zich met de komst van de mechanisatie terug overschakelden naar het textiel. Het breukpunt, waarop de opgaande trend van de primaire en de neergaande trend van de secundaire sector beiden omgebogen werd is de periode 1890 - 1900.

Vanaf 1890, toen de werkgelegenheid in de nieuwe textielfabrieken aanzienlijk begon te worden, zien we het aandeel van de secundaire sector gestaag stijgen van 46% in 1890 naar meer dan 60% in 1920-1930. Dit toont aan hoe belangrijk de textielindustrie geworden was in Waarschoot: 60% van de actieve bevolking van een plattelandsdorp was tewerk gesteld in de industrie, en wel binnen de grenzen van de eigen gemeente.

De tertiaire sector, tenslotte kende een gestage groei doorheen de hele periode van 1866 tot 1930. tussen 1866 en 1890 wordt deze groei gedragen door een aantal ersatzberoepen voor de thuisweverij, zoals naaister en kleermaker. Ook het toenemend aantal geestelijken beïnvloedt hier de statistiek. Na de industrialisatie zien we dan weer een toename van een aantal andere beroepen: handelaars, bedienden, herbergiers, winkeliers, etc. Er komen ook een aantal nieuwe beroepen bij, zoals garagist, elektricien, haarkapper, etc. over de hele periode kende de dienstensector een groei van 12% naar meer dan 20%.

Het succes van deze beroepscategorieën is te wijten aan de verbeterde economische situatie die de boom van de textielindustrie wist voort te brengen na de periode van nijpende armoede die de gemeente had gekend. Daarnaast zal ook de teloorgang van de tewerkstelling in de landbouwsector hebben meegespeeld in de groei van de tertiaire sector.

b) Bevolkingsevoluties

Volgende grafiek visualiseert het inwonersaantal van Waarschoot tussen 1866 en 1930, berekend aan de hand van de bevolkingsregisters.

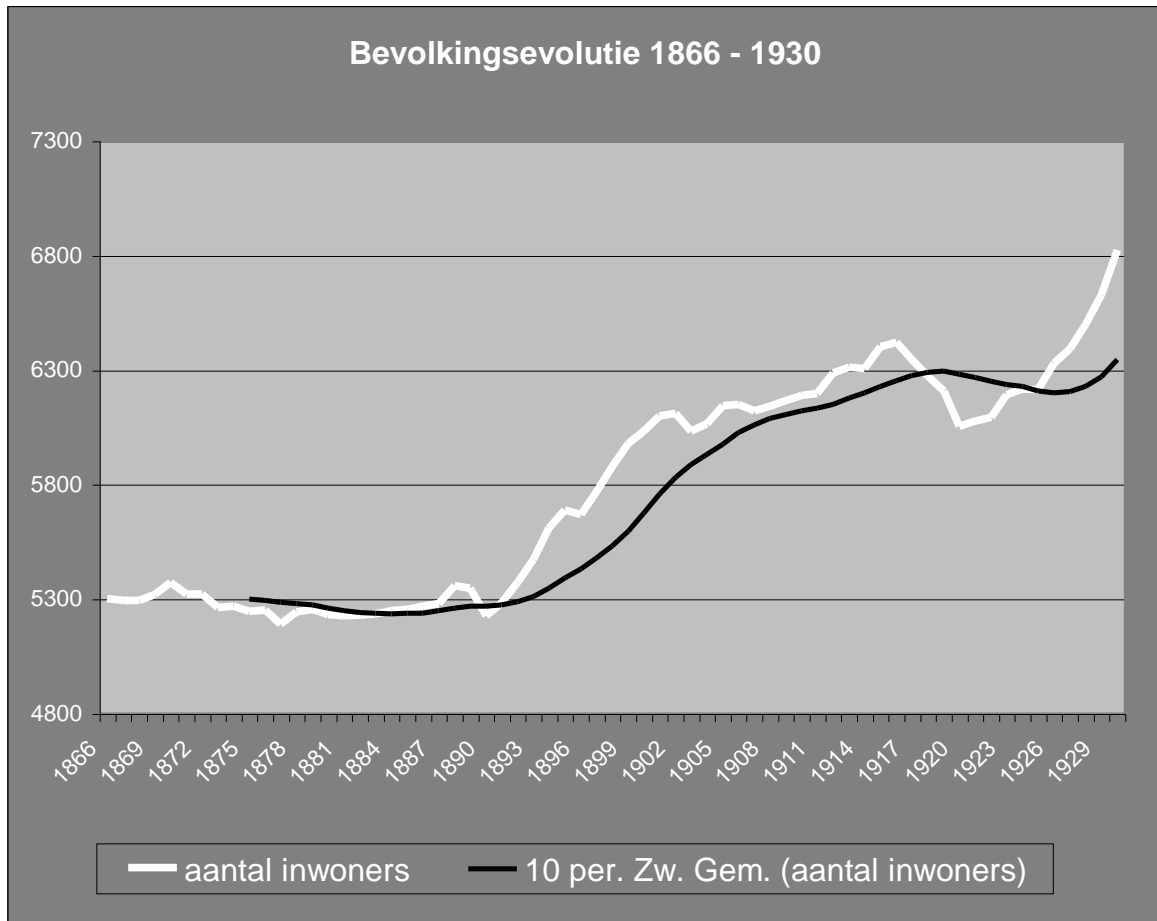

Nadat het inwonersaantal tijdens de jaren '40 en '50, ten gevolge van de crisis, een duik had genomen (zie hoofdstuk 2), bleef het zowat constant rond de 5300 inwoners tot op het einde van de 19^e eeuw. Vanaf 1890 zien we echter opnieuw een stijging van het aantal inwoners. Aanvankelijk spectaculair: van 5229 naar 6100 inwoners op 10 jaar tijd, en dan vanaf 1900 tot de eerste wereldoorlog een minder snelle stijging. Dan volgt een onderbreking van de stijging, veroorzaakt door WO I. De groei van de Waarschootse bevolking zou zich na afloop van WO I doorzetten om, een stagnatie tijdens WO II niet te na gesproken, slechts op het einde van de jaren '50 van de '20 eeuw af te zwakken. (zie hoofdstuk 1)

Wat vormde nu de drijvende kracht achter deze demografische evolutie? Om dat te achterhalen bekijken aan de hand van de volgende grafieken de natuurlijke bevolkingsaangroei en de migratiecijfers.

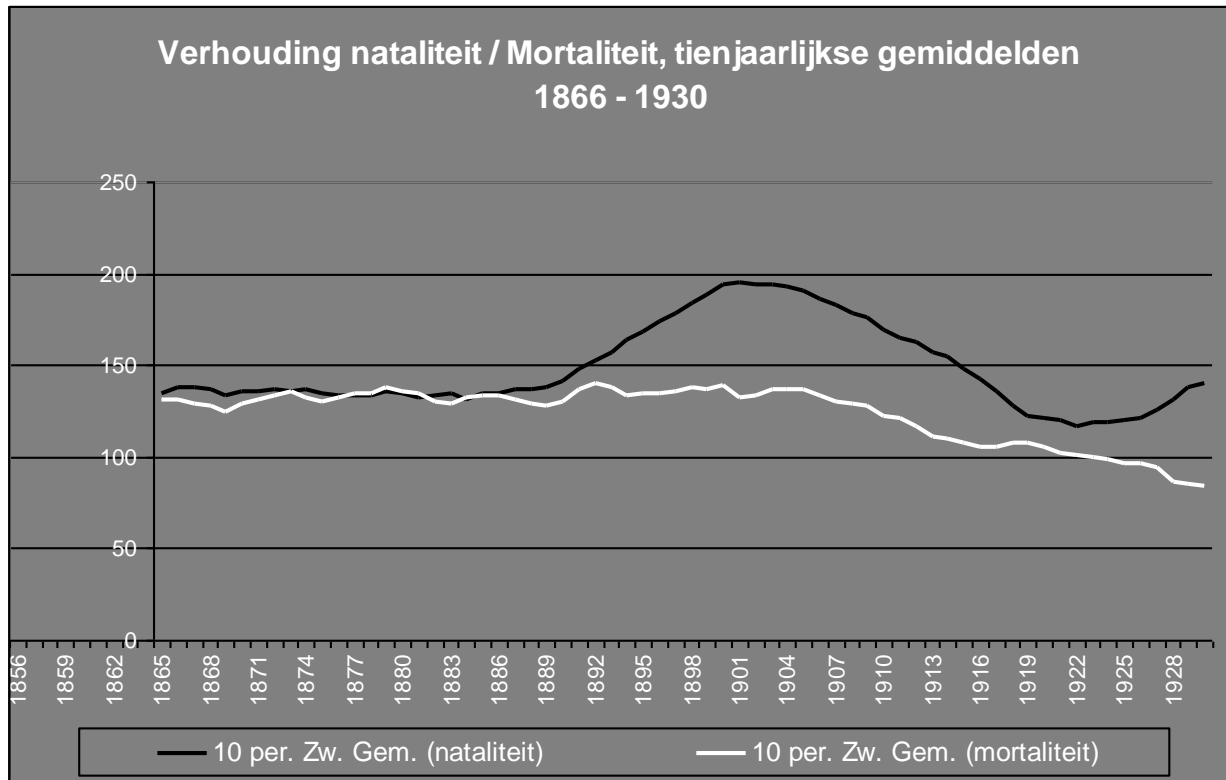

Op deze grafiek, die de tienjaarlijkse gemiddelden van nataliteit en mortaliteit weergeeft, zien we dat de aangroei van de bevolking voor een deel althans het resultaat is van de natuurlijke aangroei van de bevolking. Van 1866 tot 1884 was het aantal geboortes en het aantal sterfgevallen in Waarschoot ongeveer in evenwicht. Vanaf 1885 af begonnen de geboortes de overlijdens echter stelselmatig te overtreffen. Aanvankelijk slechts lichtjes, met een tien- tot twintigtal per jaar, en vanaf 1892 (126 overlijdens tegenover 192 geboortes) met verscheidene tientallen per jaar. Dit had vanzelfsprekend een stevige bevolkingsgroei en – verjonging voor gevolg, na een lange periode van demografisch evenwicht doorheen de crisis van de 19^e eeuw.

De industrialisatie had dus vrijwel onmiddellijk een vrij drastische toename van het aantal geboortes voor gevolg, zozeer zelfs dat gewag maken van een ‘babyboom’ geen overdreven stelling lijkt. Op geen enkel tijdstip in de Waarschootse geschiedenis scheerde het geboortecijfer zo’n hoge toppen als tijdens en vlak na de industrialisatie. Tussen 1890 en 1912 werden er nooit minder dan 150 geboortes geteld in Waarschoot, tussen 1891 en 1903 zelfs niet minder dan 179. Op de eeuwwisseling bereikte de boom haar hoogtepunt met een

reeks geboortecijfers van 200 en hoger. Zulke geboortecijfers zouden in de eeuw die daarop volgde nooit meer bereikt worden.

De nataliteit steeg vrijwel meteen met de komst van de textielindustrie. Het zou echter langer duren vooraleer er ook een daling van het sterftecijfer kwam. In de nasleep van de crisis van de 19^e eeuw lag het sterftecijfer gemiddeld rond de 140 (het gemiddelde voor 1860-1900, na de eerste mortaliteitspieken van de jaren '40 en '50). De komst industrialisatie veranderde hier aanvankelijk niets aan; het gemiddelde sterftecijfer voor de jaren tussen 1881 – stichtingsjaar van de eerste grote textiel fabriek – en 1905 is 139,25.

Rond het jaar 1905 zette wel een geleidelijke, doch constante daling van het sterftecijfer in. Pas na de Eerste Wereldoorlog zakte het aantal sterfgevallen per jaar stelselmatig onder de 100, om tijdens het interbellum een dieptepunt te bereiken. Het valt trouwens op dat tijdens de jaren '70 en 80 van de 20^e eeuw het sterftecijfer weer opvallend steeg in Waarschoot. ongetwijfeld het gevolg van het bereiken van de leeftijdsgrens door de 'babyboomers' van rond de eeuwwisseling.

De migraties, dan. Werd het stijgende bevolkingscijfer van na 1890, ook veroorzaakt door een positief migratiesaldo? Kende Waarschoot een aantrekkingskracht door de komst van de industrie?

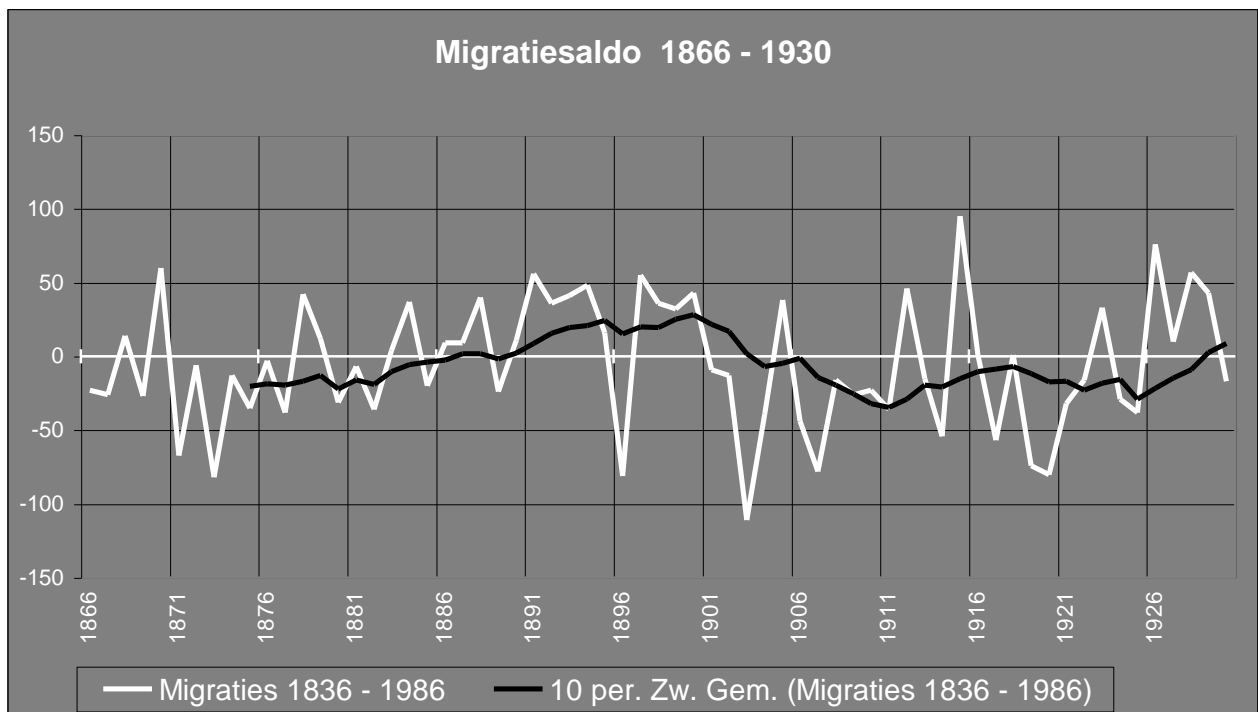

Bovenstaande grafiek toont aan dat de bevolkingstoename die Waarschoot na 1890 kende vooral het gevolg was van een natuurlijke aangroei. Rond de eeuwwisseling zien we

weliswaar een positief tienjaarlijks gemiddelde, maar het gaat hier geenszins om een spectaculaire immigratiegolf, met maximale migratiesaldi van nauwelijks boven de 50 en een gemiddelde van rond de 30. Deze korte periode van gemiddeld positieve migratiesaldi (1886-1905) werd daarenboven direct gevolgd door een periode van gemiddeld negatieve migratiesaldi (1901-1914). Het gemiddelde saldo voor de periode tussen het begin van de industrialisatie (1881) en de 1914 is zelfs licht negatief: -3,26.

Hieruit kunnen we besluiten dat de aangroei van de Waarschootse bevolking van rond de eeuwwisseling uitsluitend het gevolg was van een ware babyboom, en in het geheel niet het resultaat was van migratiebewegingen. Hoewel dient te worden gezegd dat op het moment dat de bevolkingsaangroei het spectaculairst was, in de periode 1890 –1900, Waarschoot gemiddeld toch een licht positief migratiesaldo kende.

Bekijken we vervolgens de activiteitsgraad van de Waarschootse bevolking. Onderstaande grafiek geeft de verhouding tussen het actieve deel van de bevolking weer en het niet-actieve deel van de bevolking. Dit percentage werd berekend door het aantal inwoners van boven de 12 jaar waarvan een beroep is ingeschreven in het register van de burgerlijke stand te gaan delen door het aantal inwoners van datzelfde jaar.

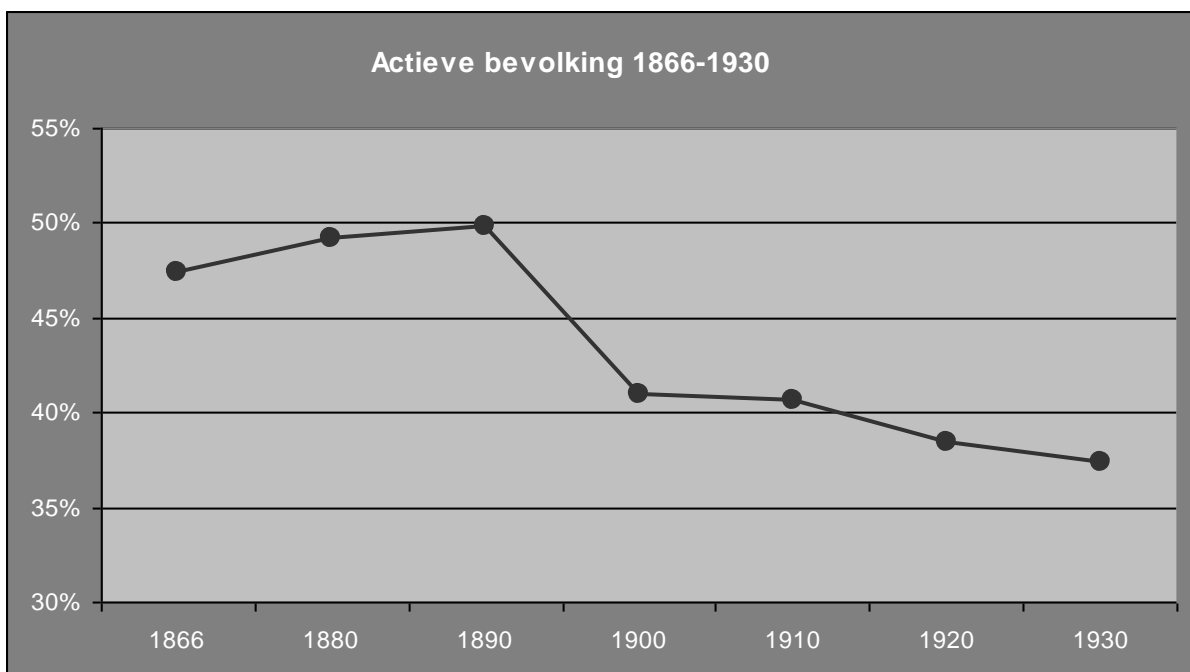

Tussen 1866 en 1890 is er nog een stijgende activiteitsgraad te zien; steeds meer leden van het huisgezin moeten aan de slag om in het dagelijkse onderhoud te kunnen voorzien en het aantal –12 jarigen was laag door de lage nataliteit.

Tussen 1890 en 1900 daalt de activiteitsgraad plotseling drastisch: van 50% in 1890 tot 41% in 1900. Daarna zien we een verdere, maar geleidelijke daling naar 37% in 1930. De logische verklaring voor deze plotse daling van de activiteitsgraad ligt uiteraard bij de gelijktijdige 'babyboom', die zich vanaf 1890 inzette. Daarnaast zal de activiteitsgraad ook wel beïnvloed zijn door het feit dat door de komst van de mechanisatie het beroep van wever weer leefbaar(der) werd, waardoor eenvoudigweg minder mensen gedwongen aan de slag moesten binnen eenzelfde huisgezin, ten einde in de basisbehoeften te voorzien. In ieder geval zien we in de 30 jaar na de babyboom geen verhoogde activiteitsgraad, terwijl de kinderen die rond de eeuwwisseling werden geboren dan toch zeker al deel uitmaakten van de actieve bevolking. Dat bevestigt de these dat er door verbeterde lonen minder mensen aan de slag moesten om eenzelfde gezin te onderhouden.

c) *Besluit*

Op demografisch vlak betekende de periode 1890 - 1900 in Waarschoot dus een breukpunt. De demografische trends bogen om: de nataliteit steeg, de mortaliteit daalde. De bevolking kent een grotere aangroei, waardoor een verjonging ontstond die de activiteitsgraad deed dalen. Een trend die niet meer omgebogen werd, wat wijst op een verhoogde welvaart.

De motor achter al deze veranderingen was de komst van de mechanisatie naar Waarschoot. De crisis die de gemeente had gekend sinds het einde van de jaren 1830 kende geen structurele oplossing tot de komst van de mechanisatie. Verarming en een gevecht om te overleven door de weversklasse volgde. Een laag geboortecijfer en een hoog sterftcijfer getuigen daarvan.

Vergelijken we tenslotte de cijfers betreffende het aantal arbeidsplaatsen in de Waarschootse textiel fabrieken, afkomstig van de industrietellingen (zie deel 1) en het aantal inwoners van Waarschoot die actief waren in het de secundaire sector voor dezelfde periode, dan wordt duidelijk dat de industrialisatie tussen 1880 en 1910 zodanig boemde, dat tegen het eind van die periode alle voormalige thuiswevers aan de slag konden in de fabrieken.

Arbeidsplaatsen	Textiel fabrieken
1880	113
1896	766
1910	1256
1926	1883
1947	1215
1961	1647

Tewerkgesteld in	Secundaire Sector
1866	1296
1880	1226
1900	1119
1910	1287
1920	1403
1930	1564

1947	2138
1961	2061

Tijdens het interbellum stelden de textiel fabrieken zelfs meer mensen tewerk dan er fabrieksarbeiders waren in Waarschoot. Daarbij komt nog dat zeker niet alle mensen die in de secundaire sector werkten fabrieksarbeiders waren. Daaruit valt af te leiden dat er dus enkele honderden forenzen elke dag naar Waarschoot pendelden om er in de textiel fabrieken te werken. Voor het jaar 1961, tijdens de laatste bloeiperiode van de Waarschootse textielsector, zijn er ook cijfers beschikbaar omtrent deze forenzen; er pendelden toen 557 werknemers van hun woonplaats buiten de gemeente dagelijks naar de textiel fabrieken.³⁵⁴

³⁵⁴ DE VOS (A.) id., p.

Hoofdstuk 9: Waarschoot vergeleken met haar buurgemeenten.

Samengevat kunnen we stellen dat de industrialisatie van Waarschoot tussen 1880 en 1900 er een was op grote schaal, die de gemeente grondig heeft veranderd. Dit valt o.a. af te lezen aan de tewerkstellingscijfers en de demografische gegevens. Deze industrialisatie slaagde erin de crisis van de 19^e eeuw om te buigen, en ook op sociaal vlak betekende de industrialisatie een revolutie in Waarschoot. Arbeidersverenigingen ontstonden en brachten tal van evenementen, fanfares, cafés en zaaltjes met zich mee.

De industrialisatie was de motor achter een heuse metamorfose van arme plattelandsgemeente tot industriële katoensatelliet van textielstad Gent. Maar hoe zat het in de buurgemeenten? Kenden deze ook een soortgelijke industrialisatie? Of was Waarschoot een buitenbeentje? Tot slot van deze scriptie maken we een korte vergelijking met de buurgemeenten.

In het gebied ten noordwesten van Gent, waren rond de eeuwwisseling katoenweverijen te vinden in Evergem, Sleidinge, Zomergem en Eeklo.³⁵⁵ Waar halen we nu stof tot vergelijking? Uitgebreid onderzoek gebeurde er reeds naar twee buurgemeenten van Waarschoot: Eeklo³⁵⁶ en Sleidinge,³⁵⁷ beiden ook textielgemeenten bij uitstek. Een vergelijking met de andere buurgemeenten maken we via cijfers uit de industrietellingen van 1896 en vooral 1910.³⁵⁸

³⁵⁵ BLANCHARD, p. 390

³⁵⁶ DE COCKER (F.) *Le Petit Verviers : de textielindustrie in Eeklo (1794-1940)*. Eeklo, Geschied- en heemkundige kring van de stad Eeklo, 2003, 240 p.
en: DE COCKER (F.) *Textielindustrie in Eeklo (1794-1914)*. Universiteit Gent, (onuitgegeven licentiaatsverhandeling), 2000. 253 p.

³⁵⁷ LAMBERT (K.) *Industrialisatie, industriële en manufactuurarbeid in een plattelandsgemeente: Sleidinge, 1830-1914*. Universiteit Gent, (onuitgegeven licentiaatsverhandeling), 1983, 246 p.

³⁵⁸ Voor de nodige kritieken bij deze cijfers en tellingen verwijs ik graag naar hoofdstuk 5

Eeklo en Sleidinge

Het kan uiteraard niet de bedoeling zijn om de gevallen Eeklo en Sleidinge hier nader te bespreken, daarvoor is de nodige lectuur voorhanden.³⁵⁹ De bedoeling is wel om vanuit deze literatuur kort de grootste overeenkomsten en verschilpunten met de Waarschootse casus te duiden.

Net als Waarschoot waren Eeklo en Sleidinge proto-industrieel centra, en hadden ze dus zwaar te lijden onder de crisis.

Eeklo zou echter al een stuk vroeger mechaniseren dan Waarschoot. Reeds in 1850 werd er een eerste stoomketel geplaatst, en het economisch herstel kwam er ook een pak vroeger op gang.³⁵⁹ Reeds in de periode 1856-1870 kende Eeklo een economisch en demografisch herstel, terwijl Waarschoot in die periode ter plaatse in bleef trappelen in bittere armoede. Onder de Eeklose textielbedrijven bevonden zich ook meer producenten van wol, linnen en gemengde (halfwollen) stoffen, anders dan de alleenheerschappij van het katoen, zoals in Waarschoot het geval was. Deze ontwikkeling was ook volledig te danken aan een eigen dynamiek, en niet aan een inbreng vanuit Gent zoals in het geval Waarschoot. de eerste Gentse ondernemer die in Eeklo terecht kwam was *Baertsoen* in 1875.³⁶⁰

Ten tijde van de Waarschootse industrialisatie stond de Eeklose textielsector dan ook al een stuk verder. Ten tijde van de industrietelling van 1896 bevonden zich in Eeklo dan ook reeds verschillende mechanische weverijen van linnen, jute en wol met verscheidene honderden arbeiders. Wel dient gezegd dat de katoenproductie er zo goed als verdwenen was.³⁶¹

Tijdens het interbellum groeide de textielsector verder er uit, zodanig dat de textielsector er, net zoals dat in Waarschoot het geval was, de secundaire sector overheerste. Zo bestond in 1937 niet minder dan 72,93% van de Eeklose industriële sector uit textielfabrieken.³⁶² Een ander verschil met Waarschoot was dat Eeklo een veel hoger aantal producenten (28) kende, dan de zes fabrieken die Waarschoot ooit geteld heeft.³⁶³

Ook in Sleidinge deed de mechanisatie vroeger haar intrede dan in Waarschoot. Reeds in 1855 waren er drie gemechaniseerde ateliers werkzaam die samen 90 mensen tewerk stelden.³⁶⁴ Twee ervan verdwenen echter al snel weer, en in 1880 bleef er nog maar 1 atelier over, dat 58 mensen tewerk stelde. Voor een definitieve doorbraak van de

³⁵⁹ DE COCKER (F.), id., pp. 92-120

³⁶⁰ LAMBERT (K), id., p. 74

³⁶¹ DE COCKER (F.), id., p. 181

³⁶² DE COCKER (F.), id., p.190

³⁶³ DE COCKER (F.), id., p. 6

³⁶⁴ LAMBERT (K.), id., p. 73

mechanisatie in Sleidinge bleef het wachten op twee bedrijven: de vestiging van een weverij van de Gentse katoenproducent *Dierman* in 1885, en de overschakeling naar de juteweverij van het oudere *Dobbelaere – Hulin*.³⁶⁵

Net als in Waarschoot ontstonden na de oprichting en groei van deze bedrijven al snel conflicten tussen arbeiders en patroons, met de nodige stakingen en betogingen van dien. Tijdens een erg harde staking in 1899-1900 viel er zelfs een dode. Pas daarna werd er een eerste weversbond (het antisocialistische Recht en Plicht) opgericht.³⁶⁵

Net als in Waarschoot herpakte de Sleinse demografie zich rond 1890: tussen 1884 en 1901 steeg het bevolkingsaantal er met 16,56% tot het bevolkingsaantal van voor de crisis, en bereikte de textielproductie van Sleidinge een voorlopig hoogtepunt tijdens het interbellum. Een verhaal dat opvallend gelijk loopt met dat van Waarschoot - crisis, een vroege poging tot mechanisatie gevolgd door een industriële revolutie steunend op een Gentse inbreng – zij het dan op ietwat kleinere schaal.

Waarschoot en buurgemeenten anno 1910

Onderstaande grafieken werden gemaakt op basis van cijfers uit de industrietelling van 1910. Voor elke aan Waarschoot grenzende gemeente werd opgezocht hoeveel mensen er aan de slag waren in de textielindustrie en hoeveel het totale aantal industriële arbeidsplaatsen bedroeg.³⁶⁶

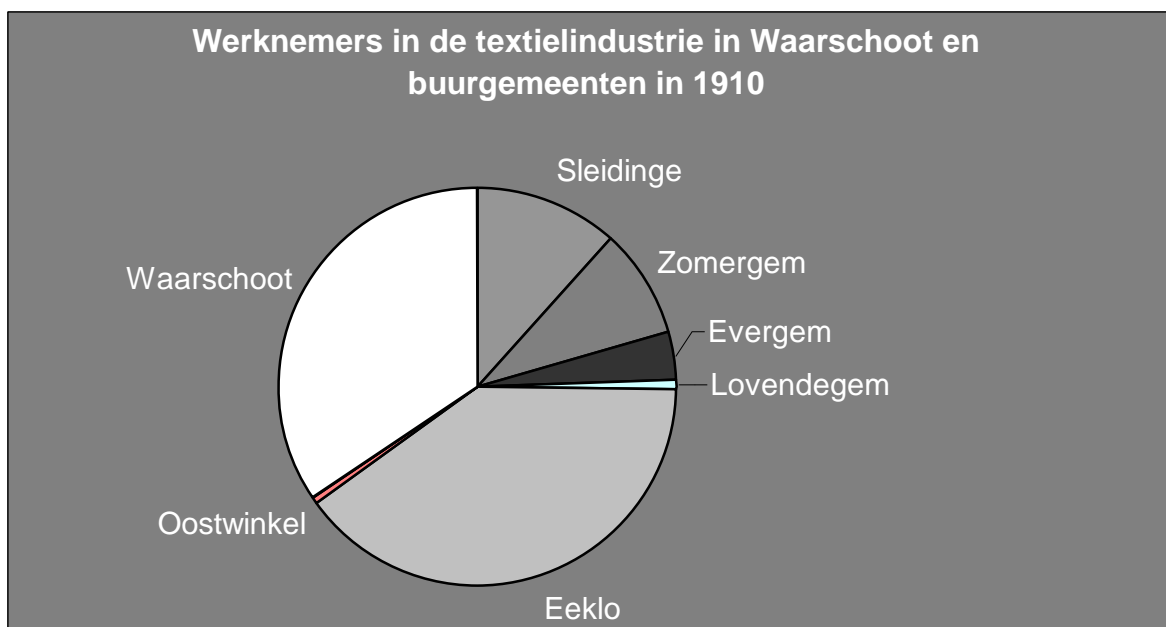

³⁶⁵ LAMBERT (K.), id. pp. 139-143

³⁶⁶ Recensement de l'industrie et du commerce (31 décembre 1910), Brussel, 1913-1921, Vol I, pp. 504 - 551

In 1910 waren er 1256 mensen actief in de Waarschootse textielsector en 1452 in de Eeklose. In Sleidinge waren er dat 428, in Zomergem 328, in Evergem 135, in Lovendegem 34, in Oostwinkel 23 en geen enkele in Lembeke. Na Eeklo is Waarschoot veruit de grootste textielgemeente in het rijtje, ondanks het feit dat Waarschoot toen slechts de helft van het aantal inwoners van Eeklo telde. Er kan dus worden gesteld dat Waarschoot anno 1910 in verhouding (aantal arbeidsplaatsen in het textiel tegenover het aantal inwoners) de grootste textielsector had.

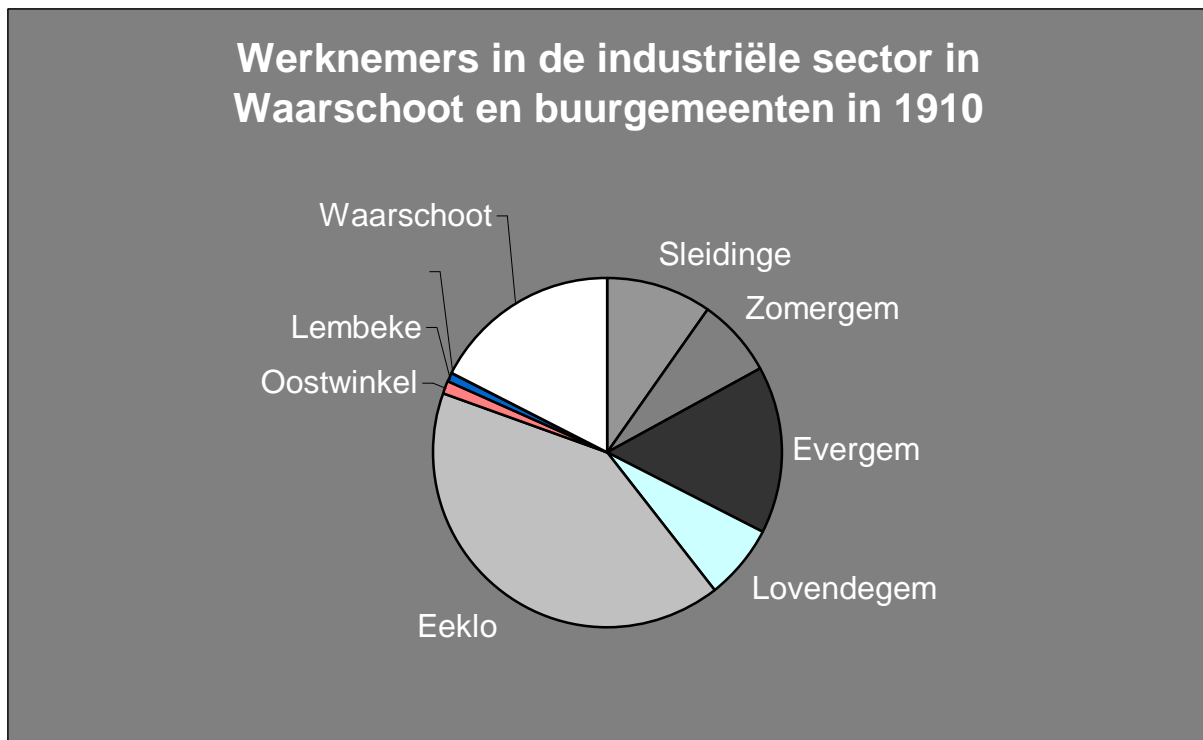

Als we de verhoudingen in het aantal arbeidsplaatsen in de industrie in haar geheel bekijken zijn de verschillen minder uitgesproken. De industrietelling van 1910 maakt gewag van 902 industriële arbeidsplaatsen in Sleidinge, 671 in Zomergem, 1425 in Evergem, 644 in Lovendegem, 3792 in Eeklo, 98 in Oostwinkel en 87 in Lembeke.

Eeklo is in deze grafiek vanzelfsprekend de grootste, niet verwonderlijk aangezien Eeklo een provinciestad is, die toentertijd tussen de 13000 en 13500 inwoners telde,³⁶⁷ terwijl de andere buurgemeenten eerder plattelandsgemeenten mogen worden genoemd.

Deze cijfers tonen aan dat Eeklo, Sleidinge, Zomergem, Lovendegem en zeker Evergem over andere industrietakken beschikten naast de textielsector; hoofdzakelijk houtbewerking,

³⁶⁷ DE COCKER (F.), id., p.190

voeding en bouw.³⁶⁸ Specifiek voor Eeklo kwam daar nog de leerbewerking bij, terwijl in Waarschoot het textiel ei zo na de volledige industriële sector vertegenwoordigde. Zo zien we de resultaten van bovenstaande beroepstellingen bevestigd door de industrietelling van datzelfde jaar.

³⁶⁸ Recensement de l'industrie et du commerce (31 décembre 1910), Brussel, 1913-1921, Vol I, pp. 504 - 551

Hoofdstuk 10: Algemeen besluit

In dit laatste hoofdstuk wordt teruggekeerd naar de probleem- en vraagstelling van hoofdstuk 1. Werden de initiële onderzoeksvragen beantwoord? En zo ja, in welke mate? Wat zijn nu de voornaamste bevindingen van het onderzoek dat het onderwerp uitmaakt van deze scriptie? Bij wijze van besluit worden deze zaken hieronder bondig opgesomd, en voorzien van referenties naar de desbetreffende hoofdstukken en pagina's. Deze opsomming is gemakshalve opgesteld volgens dezelfde structuur als de vraagstelling uit hoofdstuk 1.³⁶⁹

1) van plattelandsdorp tot textielbastion:

- Voorgeschiedenis en achtergrondinformatie?

Reeds vroeg was Waarschoot een echte textielgemeente, die tijdens de Franse periode een bloeiend centrum van de **proto-industriële linnennijverheid** was. Daarvan getuigen verschillende documenten die bewaard bleven in het fonds Scheldedepartement van het Rijksarchief. Verscheidene tellingen schatten het aantal wevers rond het tijdstip van de Belgische revolutie op een 1500-tal. De **crisis** van de thuisweverij kwam vanaf 1837 dan ook ongemeen hard aan.

De **wevers verzonken massaal in armoede**, hetgeen duidelijk af te lezen valt aan de demografie; de bevolking viel terug met een vijfde, zonder dat er sprake was van een migratiegolf. Naast de demografische gegevens wijzen ook getuigenissen in het kader van de linnenenquêtes, subsidieaanvragen en andere eigentijdse documenten op een nijpende situatie in Waarschoot halverwege de 19^e eeuw.

Tijdens de jaren '40 tot '60 werden een aantal pogingen ondernomen om de dramatische situatie van de Waarschootse wevers, die het grootste deel van de actieve bevolking bleven uitmaken, ten goede te veranderen.

Zo richtte het gemeentebestuur in 1844 een **nijverheidscomité** op, dat de werkloze wevers werk zou geven gebruik makend van overheidssubsidies. Het comité faalde echter, en werd reeds in 1846 terug opgedoekt, zonder enig wezenlijk succes te hebben geboekt.

³⁶⁹ zie hoofdstuk 1, pp. 9 -11

In de loop van de jaren 1840 werden **drie handwerkscholen** (een kantwerkschool, een borduurschool en een handschoenschool) opgericht in Waarschoot, op initiatief van de kloosterzusters van de orde St. Vincentius a Paulo. Deze scholen verschaften gedurende een twintigtal jaar werk aan een tweehondertal jonge meisjes, tegen hongerlonen. Verder deed het gemeentebestuur haar best om de wevers bij te staan, o.a. via gesubsidieerde bestratingswerken en **subsidies** ter verbetering van de weefgetouwen.

In de loop van de jaren '40 en '50 werden **twee manufacturen** opgericht in Waarschoot: die van *Hyppolyte de Schepper* in 1841 en die van *Jaques Henri Hebbelinck* in 1853. Met *Veuve de Schepper & Fils* verscheen een **eerste mechanische weverij** in 1858, maar deze was te kleinschalig van opzet om voor een wezenlijke verbetering van de Waarschootse economische situatie te zorgen.

Waarschoot slaagde er doorheen de 19^e eeuw dus niet in vanuit een eigen dynamiek de crisis van de proto-industrie te bezweren. Het bleef wachten op een duurzame oplossing voor het nijpende tewerkstellingsprobleem tot de periode 1880-1900. Deze oplossing zou vanuit de Gentse katoensector komen.

- **De gemechaniseerde bedrijven?**

De industrialisatie die zich in Waarschoot voltrok bestond uit **de vestiging van 5 textiefabrieken**. In 1858 werd een eerste mechanische weverij geopend in Waarschoot, *Veuve de Schepper & Fils* genaamd. Deze weverij was eerder kleinschalig van opzet (een 50-tal getouwen) en sloot reeds in 1899 weer de deuren, om kort na de sluiting gesloopt te worden.³⁷⁰

De bedrijven die zich tijdens de jaren '80 en '90 van de 19^e eeuw in Waarschoot vestigden waren grootser van opzet: de bedrijven *S.A. Lousbergs*, *S.A. de Waarschoot* (ontstaan uit de samensmelting van twee eerdere fabrieken opgericht onder de naam *d'Heygere*) en *Lejour - Vande Cappelle*. De nadruk lag bij elk van deze bedrijven op de katoenweverij, andere activiteiten als ververij en het weven van gemengde stoffen waren bijkomstig.³⁷¹

³⁷⁰ Zie hoofdstuk 5, pp.62 -70

³⁷¹ Zie hoofdstuk 5, pp. 82-111

Het Gentse katoenbedrijf **S.A. Lousbergs** van de familie *de Hemptinne* opende in 1881 een nieuwe weverij in Waarschoot, gelegen in Beke, aan de Lieve en de steenweg Gent-Brugge. Deze weverij was veel groter dan die van *de Schepper*, hoewel ze bij de start van de werkzaamheden slechts een 20-tal getouwen bevatte. Dit aantal groeide echter snel, tot een 400-tal bij de eeuwwisseling. In 1898, 1904 en 1912 onderging de weverij telkens uitbreidingswerken. Na de laatste uitbreiding bevatten de fabriekshallen niet minder dan 1600 getouwen die werden bediend door 800 arbeiders. WO I zorgde voor een terugval van de activiteit van het bedrijf. Tijdens de oorlog werden de fabriekshallen bovendien opgeëist door het Duitse leger, om als paardenlazaret te dienen. Na de oorlog zou de fabriek nooit meer op haar volle capaciteit werken. Bij haar sluiting in 1934, een gevolg van de crisis van de jaren '30 en het overlijden van de bedrijfsleider, telde de fabriek nog 734 werknemers.

Anno 1886 opende op de Leest in het centrum van Waarschoot een bescheiden ververij en blekerij haar deuren onder de naam **Lejour-Vande Cappelle**. Deze Gentse industriëlen breidden hun fabriekje in 1894 uit met een grote fabriekshal, waarin een weverij werd ingericht. In 1906 werd deze hal nog verder uitgebreid, tot 1,33 ha., waarin 286 aan de slag konden. Na 1906 bleef het bedrijf vrij constant van grootte en aantal werknemers, tot aan haar sluiting in 1971, toen als onderdeel van de S.A.W.. In 1925 zette het wel als eerste Waarschootse bedrijf de stap van stoommachines naar elektrisch aangedreven getouwen. Deze relatieve kleinschaligheid rendeerde dankzij het feit dat het bedrijf zich toeleegde op specifieke luxeweefsels.

In 1887 richtten twee Gentse industriëlen, *Camiel d'Heygere* en *Albert Kraft-de la Saulx*, samen een weverij op aan de spoorweg Gent-Eeklo, op een boogscheut van het Waarschootse station. De heren hadden een vennootschap opgericht onder de naam **d'Heygere & Cie**, maar raakten al gauw in geldnood. In 1889 werd de vennootschap omgezet in een N.V., wat zorgde voor een kapitaalsinjectie van 300.000 frank. De aandeelhouders van de nieuwe N.V. waren hooggeplaatste industriëlen uit de hoogste regionen van de Gentse burgerij, waaronder de eigenaars van de Gentse katoengigant *Baertssoen en Buysse*. Ondanks de redding van de Waarschootse weverij besloot **Camiel d'Heygere** het bedrijf te verlaten om slechts enkele tientallen meters verderop een nieuwe weverij te op te starten, die alweer zijn eigen naam droeg. Deze nieuwe weverij telde een 50-tal getouwen en stelde een 30-tal mensen tewerk, en richtte zich op de export naar Congo Vrijstaat. Het bedrijf raakte echter al gauw in financiële problemen. In 1903 werd het opgeslorpt door

d'Heygeres voormalige associés, die na diens vertrek hun bedrijf hadden omgedoopt tot **S.A. de Waerschoot**. Dit bedrijf zou uitgroeien tot het grootste bedrijf dat Waerschoot ooit kende. In 1902 en 1908 breidde het uit, er werd o.a. een grote spinnerij gebouwd. In 1912 richtte het dochteronderneming **Textilia** op, die in 1925 een eigen fabriek bouwde op de Oostmoer. Tijdens WO I werd het bedrijf stilgelegd en werden er Duitse troepen ingekwartierd, maar na de oorlog nam het bedrijf weer een vlotte start en breidde uit tot 600 getouwen in 1919. In 1925 en 1930 werden een ververij en een blekerij bijgebouwd, en in 1934 telde het bedrijf meer dan 1000 getouwen.

Tijdens WO II kon het bedrijf verder werken, hetzij op een laag pitje, en ondervond relatief weinig schade. Ook na WO II bleef de *S.A.W.* uitbreiden, en nam *Lejour – vande Cappelle* over in 1957. In 1961 telde het bedrijf maar liefst 1647 werknemers. Tijdens de jaren 70 en 80 boerde het reusachtige textielcomplex echter achteruit. In '71 fuseerde de *S.A.W.* met haar eigen dochteronderneming *Textilia*, en slankte het af tot 800 arbeiders. In november '81 ging het bedrijf uiteindelijk overkop.

Cijfers uit de industrietellingen tonen aan dat de Waerschootse textielbedrijven bleven groeien vanaf hun oprichting, hoewel de wereldoorlogen voor korte periodes van stagnatie zorgden. Ze groeiden stuk voor stuk uit tot grote textielbedrijven met gigantische weverijen die tijdens het interbellum duizenden mensen tewerk stelden. Telformulieren van de industrietelling van 1930 geven aan dat *S.A. Lousbergs* op dat moment 531 mensen tewerk stelde, de *S.A.W.* 948, *Textilia* (een dochteronderneming van *S.A.W.*) 363 en *Lejour -Vande Cappelle* 362.

- **Overige economische activiteiten?**

Uit de cijfers van de beroepstellingen van 1866-1830 blijkt dat de thuisnijverheid, en na de industrialisatie de mechanische textielproductie, veruit het belangrijkste activiteit was onder de Waerschootse actieve bevolking. In 1866 werkte 51,5% van de Waerschootse actieve bevolking als thuisnijveraar of manufactuurarbeider. 36,1% was werkzaam in de landbouw, en 12,4% in de dienstensector. De aanhoudende crisis zorgde ervoor dat het aandeel van de landbouw na 1866 nog verder toenam, tot bijna 40% in 1890, terwijl het aantal thuisnijveraars terugviel.

Omstreeks 1890 lieten de gevolgen van de industrialisatie zich voelen, en veranderden de sectorale verhoudingen in Waerschoot drastisch. De primaire sector kende in de periode 1890-1930 een spectaculaire terugval, terwijl de secundaire sector even spectaculair groeide, tot bijna 60% van de actieve bevolking in 1930. Ook de tertiaire sector groeide gestaag tussen 1890 en 1930, tot meer dan 20% van de actieve bevolking.

2) De Gentse connectie: Patroons, arbeiders, acties en beweegredenen

De industrialisatie die Waarschoot kende was het gevolg van een **uitwijkbeweging van de Gentse katoenindustrie**. De industriëlen achter de grote Waarschootse katoenbedrijven waren stuk voor stuk patroons uit de Gentse katoensector, die zich buiten de stad gingen vestigen, in een poging de hoge lonen en arbeidersbewegingen van de stad te ontlopen.³⁷² De timing van de uitwijkbeweging kan worden verklaard door een heropleving van de Gentse katoensector ten gevolge van nieuwe investeringen, grotendeels het gevolg van een nieuwe wet op de N.V.'s. Waarschoot bleek de beste leerling van deze uitwijkbeweging, die zich vooral op het platteland ten Noordwesten van Gent manifesteerde. Maar wat maakte van Waarschoot nu zo'n interessant alternatief voor Gent, als vestigingsplaats voor katoenfabrieken?

- **Economische push- en pullfactoren?**

Waarschoot was een **economisch aantrekkelijke vestigingsplaats** voor de Gentse katoenpatroons vanwege een aantal factoren. Vooreerst waren er **lagere loonstandaarden** in vergelijking met de Gentse arbeiders. Ten tweede dient rekening te worden gehouden met de (nog) **onbestaande syndicalisatie** in wat toen een plattelandsgemeente was. Ten derde was er de **grote reserve geschoolde en verarmde arbeiders**, voortkomend uit Waarschoots proto-industriële verleden (Waarschoot telde ca. 1500 wevers ten tijde van de Belgische onafhankelijkheid)³⁷³ en de gevolgen van de crisis van de thuisnijverheid.³⁷⁴ De gemeente had namelijk gefaald een antwoord te vinden op veranderde situatie (nl. de opkomst van de mechanische productie van linnen en katoen) die de crisis van de thuiswevers voor gevolg had gehad, waardoor de crisis en de armoede onder de wevers duurde tot eind 19^e eeuw.³⁷⁵

Ook de uitstekende **geografische ligging** van Waarschoot ten opzichte van Gent moet in rekening worden gebracht bij een afweging van de achterliggende redenen voor de industrialisatie. Waarschoot ligt tussen Gent en Eeklo, beiden textielsteden bij

³⁷² Zie hoofdstuk 6, pp. 146-153

³⁷³ Zie hoofdstuk 3, p. 46

³⁷⁴ Zie hoofdstuk 6, pp. 150-153

³⁷⁵ Zie hoofdstuk 4, pp. 46-57

uitstek, verbonden via een spoorweg en een steenweg.³⁷⁶ De ligging van de verschillende textielbedrijven wijst op het belang van deze verbindingen met Gent: de S.A.W. lag aan de spoorweg, en had zelfs een eigen spoorverbinding. *Veuve de Schepper & Fils*, *S.A. Lousbergs* en *Lejour - Vande Capelle* lagen aan de toenmalige steenweg. Verschillende waterlopen zorgden voor voldoende water voor de verschillende textielbewerkingen, de koeling van de stoommachines en voor lozingsmogelijkheden (alhoewel in deze niet altijd evenzeer volgens de letter van de wet werd gewerkt³⁷⁷). Uitbreiden was voor de bedrijven ook geen probleem in Waarschoot; de verschillende fabrieken beschikten over grote terreinen waarop kon worden gebouwd. De S.A.W. construeerde in de loop van de jaren een enorm complex in de stationsbuurt, de *S.A. Lousbergs* deed hetzelfde in Beke. De fabriek van *Lejour* op de Leest lag centraler, maar ten tijde van de bouw van de grote weverij van de fabriek was de steenweg (vandaag de N9) nog niet rechtgetrokken, en waren er voldoende grote terreinen beschikbaar achter het huizenlint van de Leest.³⁷⁸

- **Verhoudingen tussen patroons en arbeiders?**

Ten tijde van de industrialisatie kende Waarschoot nog geen arbeidersorganisaties, waardoor de patroons van de nieuwe fabrieken de handen vrij hadden om de arbeidsvoorwaarden aan te passen zoals zij dat wilden. In 1888 resulteerde deze scheve situatie voor het eerst in een staking. De arbeiders van *d'Heyegere en Cie* hadden het werk neergelegd als reactie op een boete die de patroon hen had opgelegd. Er volgde **een periode van stakingen, betogingen en sociale onrust** die zou duren tot na WO I. Ten einde de geschillen tussen arbeiders en patroons in het pas geïndustrialiseerde Waarschoot beter op te vangen gelaste de provinciale overheid het gemeentebestuur in 1891 **een nijverheids- en werkraad** op te richten. Het conservatieve gemeentebestuur werkte de oprichting van een dergelijk orgaan echter zo lang mogelijk tegen, in samenspraak met de patroons van de Waarschootse textiel fabrieken. In 1900 besliste het gemeentebestuur, onder druk van de gouverneur, de Gentse arbeidersorganisatie *de Broederlijke Wevers* en een zoveelste staking, uiteindelijk de Waarschootse arbeiders te laten aansluiten bij de nijverheids- en werkraad van Eeklo.

Rond de eeuwwisseling ontstonden er in Waarschoot **plaatselijke arbeidersorganisaties**. Achtereenvolgens werden het christelijk-conservatieve *Sint-Jozefsgilde* (1893), het socialistische *De Eendracht* (1898) en het antisocialistische

³⁷⁶ Zie hoofdstuk 2, pp. 32-36

³⁷⁷ Zie hoofdstuk 5, pp. 104-105

³⁷⁸ Zie diverse plannen in hoofdstuk 5, pp. 70-112

Helpt Malkaar (1903) opgericht. Deze organisaties groeiden samen met de textielindustrie uit tot belangrijke politiek-sociale organismen, compleet met fanfares, harmonieën, cafés, cinema's en zaaltjes.

- **Achtergrondinformatie rond de industriëlen?**

Van *Jan-Baptiste de Schepper*, de man die als eerste een mechanische weverij vestigde in Waarschoot, weten we dat hij afkomstig was van St. Niklaas, waar hij een textielbedrijf had. 's Mans schoonmoeder was de weduwe van een Waarschootse burgemeester. Het was op haar grond in het centrum van Waarschoot dat *de Schepper* zijn weverij neerpootte. Verder weten we dat hij actief was in de Waarschootse gemeentepolitiek en er een liberale ideologie op nahield. De overige industriëlen dan: onder hen die zich investeerden in de Waarschootse industrialisatie op het einde van de 19^e eeuw bevonden zich een aantal **Gentse topindustriëlen**. Zo was *Alfred Baertssoen* aandeelhouder van de *S.A.W.*, terwijl *Auguste Buysse*, de man waarmee hij samen het Gentse katoenbedrijf *Baertssoen-Buysse* leidde, de schoonvader van *Albert Kraft-de la Saulx* was, een van de stichters van de *S.A.W.*. Later zou zijn zoon *Georges Buysse* er afgevaardigd bestuurder worden, en de Waarschootse weverij haalde via deze connectie bestellingen van *Baertssoen-Buysse* binnen. De band tussen Waarschoot en Gent was in dit bedrijf dus erg direct.

Een andere topindustriële die in Waarschoot een katoenweverij vestigde was *Joseph de Hemptinne*, een telg van de bijna legendarische familie textielbaronnen *de Hemptinne-Lousbergs*. Uit onderzoek naar de achtergrond van deze man blijkt dat ook de **ideologische component** meespeelde bij de keuze van Waarschoot door de uitwijkende Gentse patroons, als betrof het een soort katalysator. Het eerste grote Gentse bedrijf dat zich in Waarschoot kwam vestigen was namelijk de *S.A. Lousbergs* (1881). Het staat vrijwel vast dat de beslissing tot het openen van een nieuwe weverij in Waarschoot door dit bedrijf was geïnspireerd door de ultramontaanse ideologie van haar patroon *Joseph de Hemptinne*, en zijn persoonlijke rivaliteit met de liberale patroon van het bedrijf *Veuve de Schepper & fils* betreffende de schoolstrijd.³⁷⁹ Als een zwaargewicht in de Gentse textielwereld als *Joseph de Hemptinne* (die o.a. lid was van de *S.A. de la Lys*, naast bestuurder van het familie-imperium aan fabrieken) een nieuwe weverij inrichtte, gebeurde zoiets natuurlijk niet onopgemerkt.

³⁷⁹ Zie hoofdstuk 6, pp. 142-145

De opening van een weverij in Waarschoot zal ongetwijfeld de aandacht van collega's als *Lejour – Vande Cappelle, Kraft-de la Saulx* en *d'Heygere* hebben getrokken.

- **Andere gemeenten?**

Een vergelijking met de buurgemeenten uitgaande van de resultaten van de industrietelling van 1910, laat vermoeden dat Waarschoot de grootste 'doelgemeente' van de uitwijkbeweging van de Gentse katoensector is geweest. Groter nog dan Sleidinge, Zomergem en Evergem. De Eeklose textielsector was misschien wel omvangrijker, maar deze was niet ontstaan als gevolg van de uitwijkbeweging van de Gentse katoensector. Eeklo industrialiseerde namelijk vroeger, en bovendien vanuit een eigen dynamiek. Daarenboven omvatte de Eeklose textielsector nauwelijks katoenbedrijven, en het was net de katoensector die aan de basis van de uitwijkbeweging lag.³⁸⁰

3) Belang van de industrialisatie?

De industrialisatie van Waarschoot van na 1880 zorgde na een halve eeuw van crisis en armoede **voor een economische heropleving** van de gemeente, die af te lezen valt aan de evolutie van de demografie. Op demografisch vlak betekende de periode 1890 - 1900 in Waarschoot namelijk een breukpunt: de nataliteit steeg opnieuw, de mortaliteit daalde, voor het eerst sinds de jaren 1840. De bevolking kende een spectaculaire aangroei, waardoor een verjonging ontstond die de activiteitsgraad deed dalen. Een trend die niet meer omgebogen werd, wat wijst op een verhoogde welvaart.³⁸¹

³⁸⁰ Zie hoofdstuk 8, pp. 186-188

³⁸¹ Zie hoofdstuk 8, pp. 179-185