

Evelien Hauwaerts
Openbare Bibliotheek Brugge

Scrol eens door een manuscript.

Vier middeleeuwse bibliotheken aan je vingertoppen

Digitaliseren en ontsluiten van
middeleeuwse manuscripten
voor Mmmonk



mmonk
mmmonk.be

BRUGGE

OPENBARE
BIBLIOTHEEK

BK

UNIVERSITEITS
BIBLIOTHEEK
GENT



GrootseminarieBRUGGE

bisdom
Gent

CORPUS DOELSTELLINGEN

4 abdijen → 823 middeleeuwse manuscripten bewaard in 45 instellingen



- Openbare Bibliotheek Brugge 489
 - Grootseminarie Brugge 106
 - Universiteitsbibliotheek Gent 86
 - Bisdom Gent 12
- + 41 instellingen in Europa en N-Amerika 130

Antwerpen *Plantin-Moretus Museum* 1

Chicago *University Library* 1

New Haven (CT) *Beinecke Libr.* 1

Aylesbury *Waddesdon Manor* 1

Den Haag *Koninklijke Bibl.* 3

Oxford *Bodleian Library* 6

Berlin *Kunstabibliothek* 1

Madrid *Escorial* 3

Paris *Bibl. nationale de France* 7

Berlin *Staatsbibliothek* 3

Genova *Bibl. Durazzo* 2

Sevilla *B. Capitulare y Colombina* 1

Brussel *Rijksarchief* 1

Glasgow *University Libr.* 1

Sevilla *University Library* 1

Brussel *Koninklijke Bibliotheek* 18

Haarlem *Stadsbibl.* 6

Stockholm *Kungliga Biblioteket* 1

Cambridge MA *Houghton Library* 2

Holkham Hall 18

Toledo (OH) *Museum of Art* 1

Cambridge *Peterhouse* 1

Leiden *University Library* 8

Tournai *Cathédrale* 1

Cambridge *St John's College* 1

London *British Library* 13

Troyes *Bibliothèque municipale* 4

Cambridge *Trinity College* 1

Los Angeles *Getty Museum* 1

Utrecht *Catharijneconvent* 1

Cambridge *University Library* 4

Lyon *Bibl. municipale* 1

Vatican *Bibl. Apostolica Vaticana* 6

Chantilly *Bibl. et arch. du château* 1

Namur *Séminaire* 1

Westmalle *Trappist Abbey* 1

Chicago *Art Institute* 1

Wat is IIF?

Probleem:

- communiceren niet
- dure systemen
- gebruiksonvriendelijk

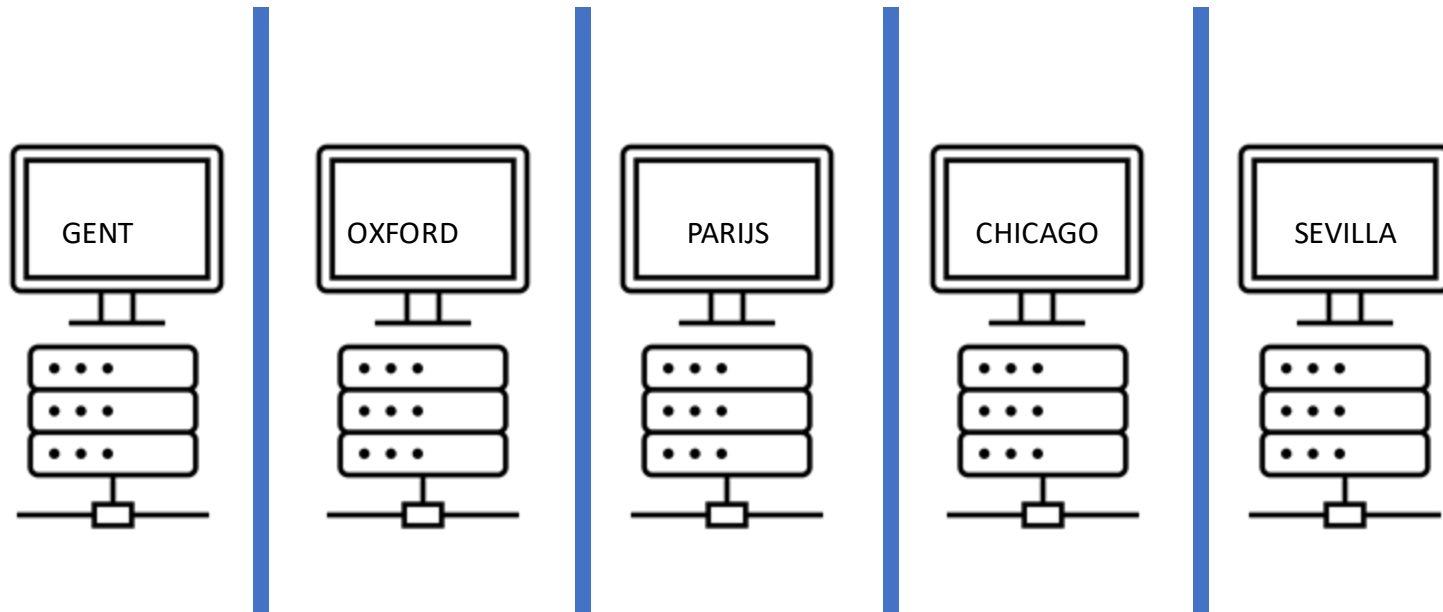

Wat is IIF?

Lokale systemen



Wat is IIF?

IIF API json code

IIF
“verpakking”
in json code

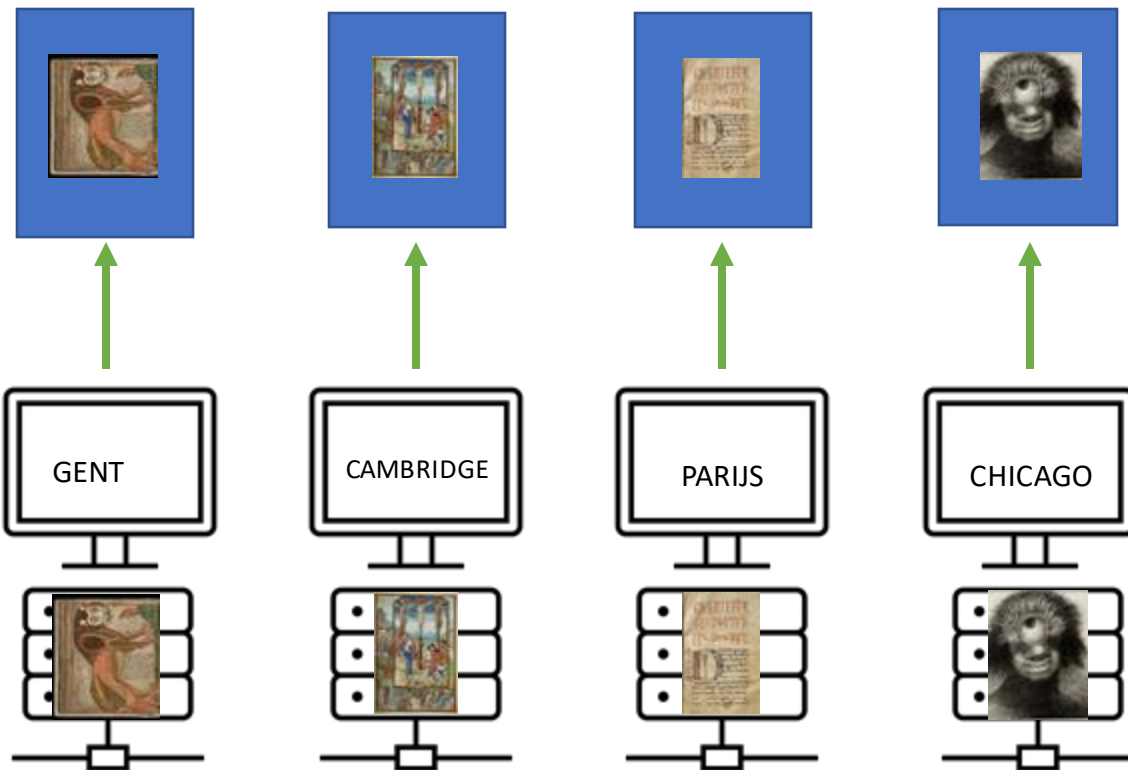

Lokale
systemen

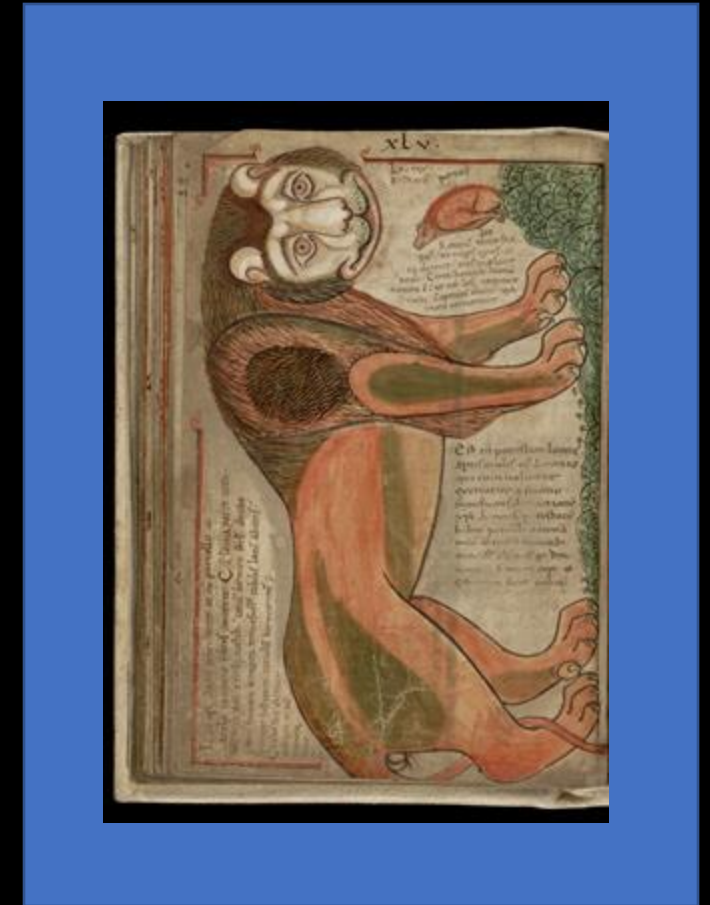

Wat is IIF?

IIF tools en websites



IIF
"verpakking"
in json code

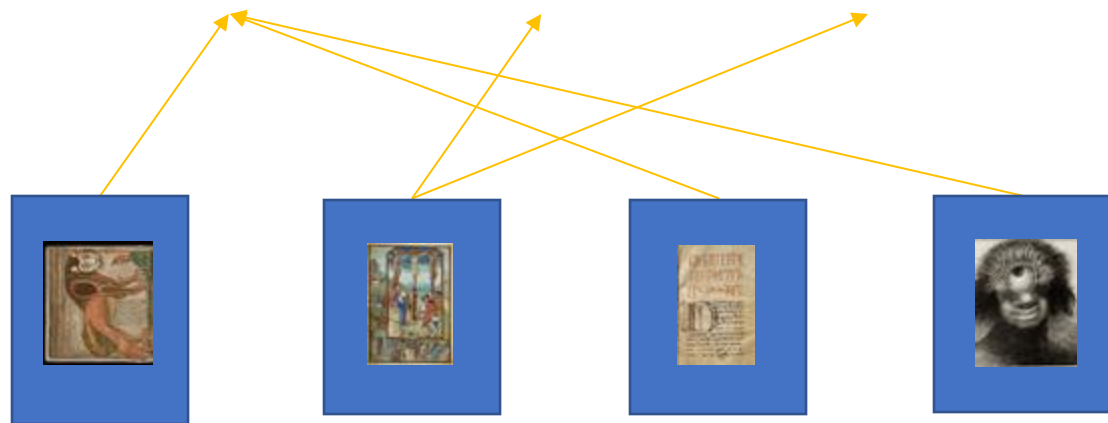

Lokale systemen

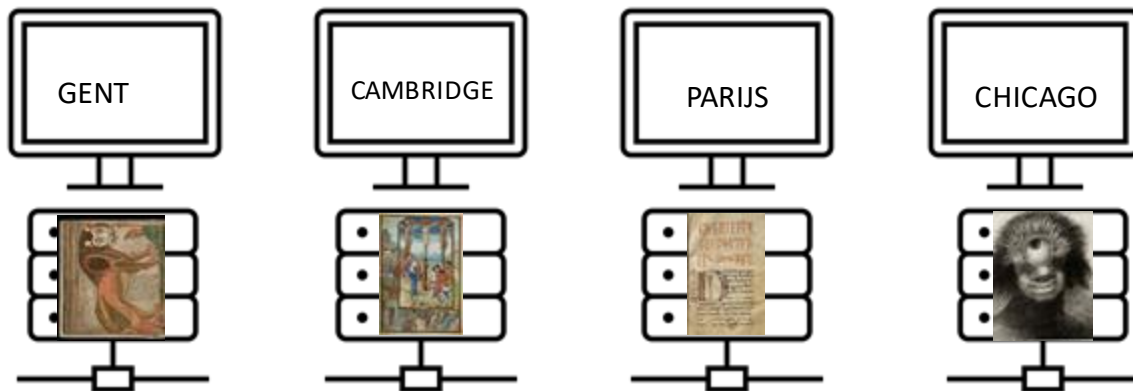

IIF API json code



+
4
⚙️
⋮
🔍
M

☰ B_OB_MS4... 📄 🖼️ ✕



☰ De naturis ... 📄 🖼️ ✕



☰ The Misshapen Polyp Floated on the Shores, a S... 📄 🖼️ ✕

i About this item [🔗](#)

© gray China paper, laid down on white wove paper

≡ Dimensions
213 × 200 mm (image);
212 × 196 mm (chine); 530 × 345 mm (sheet)

Object Number
1920.1580

Collection
[Art Institute of Chicago](#)



☰ LYON, Bibliothèque municipale, 0769 (0687) (Dé... 📄 🖼️ ✕

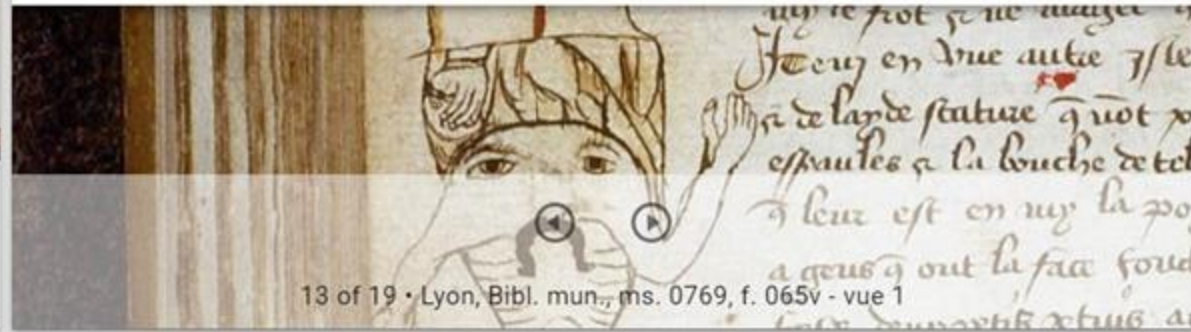

Aanpak

1. Bouwstenen

- a. Digitalisering (incl. voortraject schaderegistratie)
- b. Onderzoek en (verrijking) metadatering
- c. Creatie IIF-manifesten

2. User survey

3. Vier werven > Deliverables

- a. Doorzoekbare IIF-collectie mmmonk.be/nl/manuscripten
- b. IIF-annotaties mmmonk.be/nl/over-iiif/iiif-demo-liber-floridus
- c. Virtuele tentoonstellingen met IIF mmmonk.be/nl/ontdekken/virtuele-rondleidingen
- d. Workshop 'IIF voor eindgebruikers' mmmonk.be/nl/over-iiif/workshops

4. Publiekswerking

- a. Mmmonk School mmmonk.be/nl/ontdekken/videos/mmmonk-school
- b. Lesmap + video's kinderen mmmonk.be/nl/onderwijs
- c. Tentoonstelling hedendaagse kunst mmmonk.be/nl/ontdekken/mmmonk-inspireert

BOUWSTENEN

<https://www.mmmonk.be/nl/over-het-mmmonk-project/documentatie>

Schaderegistratie en digitalisering Duinenmanuscripten

Schaderegistratie:

- Checklist per manuscript

Afspraken:

- Protocol
- Weekplanning digitalisering

Controle:

- Checklist controle digitale beelden

Draaiboek digitalisering

BOUWSTENEN

<https://www.mmmonk.nl/>

Schaderegistratie en digitalisering Duinenmanuscripten

A	B	C	D	E	F	G	H
DIGITALISEREN MANUSCRIPT							
MANUSCRIPT				METADATERING			
inventarisnummer	2/7.		foliëring/paginerings	aanwezig		aangvuld	nieuw
instelling	GS		aantal folio	502			
verkorte titel	Biblia Sacra		totaal aantal opnamen	vw: 1, nw: 1			
datering	XIV		overige opmerkingen				
berging							
BAND/BINDING				BOEKBLOK			
manipuleerbaarheid	goed	matig	slecht	manipuleerbaarheid	goed	matig	slecht
formaat (h x b x d)	37,7	24,2		materiaal boekblok	perkament		
materiaal band	leer, hout		conditie naaisel	goed	matig	slecht	
bandrug	los		vast	stitching	nee	ja	
	goed	matig	slecht	losse folios/katernen	geen	enkele	veel
kapje kop	goed	matig	slecht	gehechte folios	nee	ja	
kapje staart	goed	matig	slecht	schimmelschade/voos	geen	enkele	veel
verguldung bandrug	nee		ja	vervormd perkament	geen	enkele	veel
poederig leer	nee		ja	ezelsoren, vouwen	geen	enkele	veel
stijve bindingen	nee		ja	scheuren	geen	enkele	veel
gebroken bindingen		van de		loskomende reparaties	geen	enkele	veel
buitenscharnier voor	goed	matig	slecht	instabiele lacunes	geen	enkele	veel
buitenscharnier achter	goed	matig	slecht	vuile folios	geen	enkele	veel
binnenscharnier voor	goed	matig	slecht	schimmelresten	nee	ja	
binnenscharnier achter	goed	matig	slecht	uitvouwen	nee	ja	
losse platten				kimmen	geen	enkele	veel
band los van boekblok	nee		ja	zegels/spelden/...			
kwetsbare platten	nee		ja	overige losse onderdelen			
kapitaal kop	goed	matig	slecht	poederige/afschilferende inkt	nee		ja
kapitaal staart	goed	matig	slecht	kwetsbare verflagen	geen	enkele	veel
klampen (clasps)	nee		ja	bladgoud	nee	ja	
kwetsbare sluitriemen	nee		ja	inktvaart/kopervraat	geen	enkele	veel
zilveren onderdelen	nee		ja	beschreven tot in vouw	nee	ja	...mm
losse fragmenten	nee		ja	opmerkingen			
opmerkingen	blanco: 458V						
AANDACHTSPUNTEN				AANDACHTSPUNTEN			
uitstekende nagel in achterplat				plakken aan bovensnede aan elkaar in het midden:			
				304-305, 308-309, 310-311; plakken onderaan rechts (front)			
				aan elkaar en kunnen niet open 402-404 420-421 422-423			
CONSERVERING				DIGITALISEREN			
voorbereiding nodig	nee		ja	digitaliseren	niet	wel	
behandeling nodig	nee		ja	oriëntatie	westers	oosters	
wanneer behandelen	voor	tijdens	na	glasplaat	nee	ja	
schatting duur	minder dan 1 dag	meer		max. openingshoek	180°	120°	90° <90°
nieuwe bergin nodig	nee		ja	conservation copy stand	nee	ja	
				aanbevolen hulpmiddelen			

A	B
1 Hs 2/7	Biblia Sacra XIV
2 soort schade	folio's
3 Losse fragmenten	
4 losse katernen/ folio's	
5 schade door schimmel	
6 ezelsoren, vouwen	3 5 6 33 37 57 69 82 84 85 97 98 101 102 109 132 139 140 149 174 182 183 192 225 229 231 237 241 242 245 279 281 282 293 307 319 321 324 329 331 333 342 343 347
7	348 363 364 377 378 380 381 390 395 399 406 407 410 412 413 414 416 417 419 428 433 445 446 448 452 455 459 460 474 481 488 489 492 501
8 hoek af	344
9 scheuren	147 154 181 228 309 369 375 385 501 502 I
10 instabiele lancunes	10 23 25 35 100 120 383 443 453 486 501
11 schimmelresten	
12 inktvaart/ kopervraat	
13	
14 opmerkingen	plakken aan bovensnede aan elkaar in het midden: 304-305, 308-309, 310-311; plakken onderaan rechts (front) aan elkaar en kunnen niet open 369-370 402-404
15	453: uitstekend stukje perkament rechter bovenhoek
16	blanco: 458V
17	uitstekende nagel in achterplat
18	zeer dun perkament! Opletten dat er geen overgeslagen worden tijdens digitalisatie
19	
20	
21	
22	
23	
24	
25	
26	
27	
28	
29	
30	
31	
32	
33	
34	
35	
36	
37	
38	
39	
40	

BOUWSTENEN

<https://www.mmmonk.be/nl/over-het-mmmonk-project/documentatie>

Schaderegistratie en digitalisering Duinenmanuscripten

Belang schaderegistratie voor digitalisering

1. Evaluatie toestand vóór digitalisering (+ basis planning conservatiebehandelingen)
2. Basis voor opstellen digitaliseringsplan
 - a. Aantallen (precaire stukken uitsluiten)
 - b. Digitaliseringsopstelling
 - c. Tijdsplanning

Afb.: excerpt schade-inventaris

MMMONK: Protocol hanteren en digitaliseren van handschriften

De locatie

- De fotostudio is een voedsel- en drankvrije ruimte. Drank of voeding consumeren kan enkel in de refter. Voeding en drank kunnen tijdelijk in de frigo van de refter geplaatst worden.
- De locatie wordt betreden met propere voeten en gewassen handen. Natte (vochtige) kledij en paraplu's worden geweerd. Er is een aparte plaats voorzien om jassen, tassen etc. te plaatsen.
- De externe firma staat zelf in voor het onderhoud van hun eigen toestellen (uit veiligheidsoverweging).
- De temperatuur wordt door de projectmedewerker MMMONK bepaald in functie van het te digitaliseren materiaal.
Er is een toestel aanwezig dat zowel de temperatuur als de luchtvochtigheid meet. De temperatuur uit eigen initiatief veranderen kan nooit.
- De ruimte kan enkel worden betreden door de medewerkers van het MMMONK-project, de huisbewaarder en de directie.
- Het is niet toegelaten om stylo's/stiften in deze ruimte te gebruiken.
Het enige schrijfmedium dat kan gebruikt worden is het potlood.

Het hanteren

- Een handschrift hanteren kan enkel in de fotostudio.
- De scanoperator is nooit alleen met het handschrift. Er is steeds een medewerker van de OBB aanwezig. Indien de projectmedewerker MMMONK de ruimte verlaat, wordt deze vervangen door een andere medewerker. In een uitzonderlijke situatie, wanneer er geen vervanging beschikbaar is, wordt het handschrift tijdelijk opgeborgen.
- Alvorens een manuscript te hanteren moeten de handen worden gewassen. Er mogen geen zeepresten achterblijven en de handen moet goed droog zijn.
- Nagellak/scherpe nagels/sieraden – die schade kunnen toebrengen – en handschoenen worden niet toegelaten.
- Vermijd scherp materiaal in de omgeving van het object.
- Leg nooit materiaal (papier, notities,...) op het handschrift.
- Hanteer het handschrift voorzichtig en op een correcte wijze. (zie kader*)
 - Plaats het handschrift op een correcte manier in de foto-opstelling.
 - Maak gebruik van kussens en gewichtjes om het handschrift correct te positioneren bij consultatie (bv. bij controle). De OBB stelt kussens en gewichtjes ter beschikking.
 - Vermijd contact met bladgoud, miniaturen en andere versiering. Er wordt getracht om de tekst zo min mogelijk aan te raken.
 - Plaats altijd een doekje tussen de boekenwieg en scherpe/fragiele versiering aan de band (fenestra, metalen bossen, ...), ter bescherming.
 - De aanwijzingen van de projectmedewerker MMMONK moeten te allen tijde gevolgd worden.

atie en digitalisering Duinenmanuscripten

Schaderegistratie:

- checklist per manuscript

Afspraken:

- Protocol
- weekplanning digitalisering

Controle:

- Checklist controle digitale beelden

Draaiboek digitalisatie

BOUWSTENEN

<https://www.mmmmonk.be/nl/over-het-mmmmonk-project/documentatie>

Schadereg

cripten



ng

Vorbereitung:

- Checklist per manuscript vóór digitalisering

Controle:

- Checklist controle digitale beelden

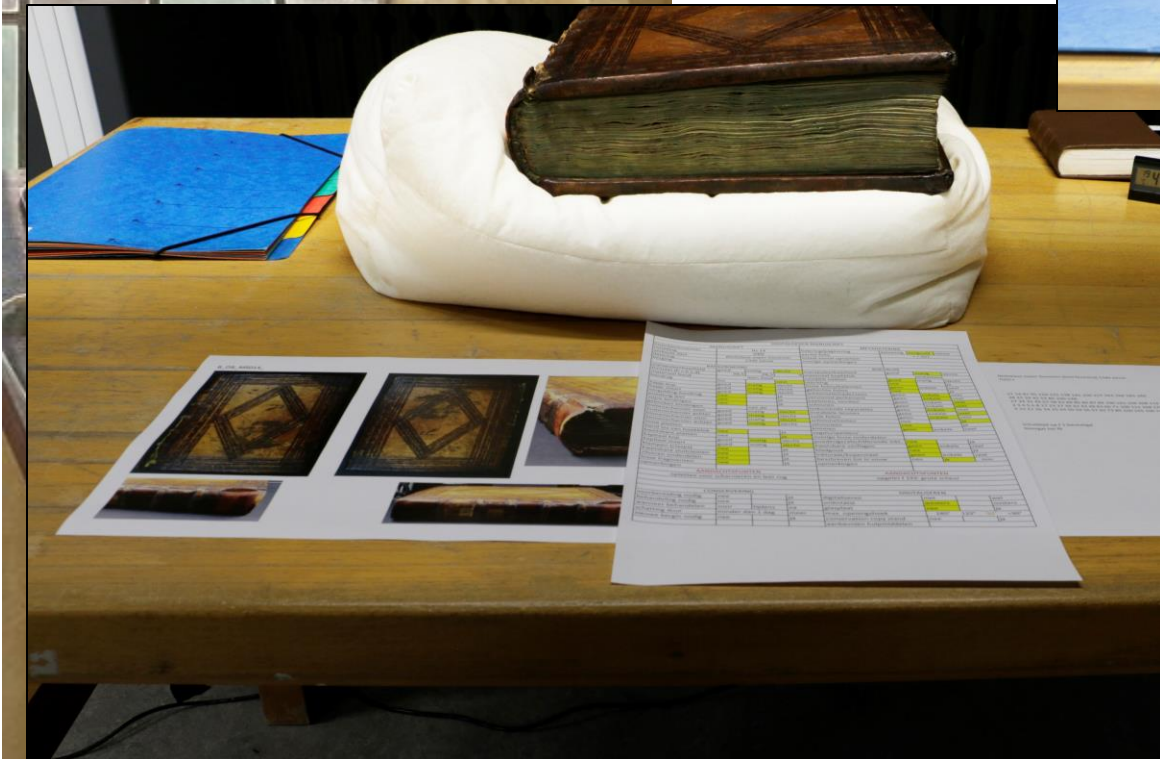



BOUWSTENEN

<https://www.mmmonk.be/nl/over-het-mmmonk-project/documentatie>

Schaderegistratie en digitalisering Duinenmanuscripten

Schaderegistratie

Afspraken:

	A	B	C	D	E	F	G	H	I	J	K	L	M	N	O	P	Q	
1	Handschrift			Aanpassingen						Opmerkingen			Datum laa	In orde	Aantal folio's			aantal beelden
2	Fase 2			nummering			nabewerking			scherpte						nawer		
3	risnumrr	ID-nr	datu	boekblok	anders	cropping	roteren	boekblok	sneden				inser	oorv	k	to do		
4	MS 005		4/mrt												1	1	211	434
5	MS 007		4/mrt												1	0	220	450
6	MS 023		2/mrt											1	1	1	211	434
7	MS 032	1299	3/mrt	ok	ok	ok	ok	ok	ok	bis folio (147bis 191bisv)	1/apr	ok		2	1	1	200	412
8	MS 033	1300	3/mrt	ok	ok	ok	ok	ok	ok		1/apr	ok			1	1	187	386
9	MS 040	1302	1/mrt	ok	ok	ok	ok	ok	ok		26/mrt	ok			1	1	203	418
10	MS 044	1303	18/nov	ok	ok	ok	ok	ok	ok		14/dec	ok		0	1	1	329	670
11	MS 045	1304	30/nov	ok	ok	ok	ok	ok	ok		11/dec	ok		0	1	0	295	600
12	MS 052	1306	8/mrt	ok	ok	ok	aanpassen	8r-19r	ok		29/mrt				2	1	178	370
13	MS 063	1309	30/nov	ok	ok	ok	ok	ok	ok		4/dec	ok		0	1	1	201	414

Controle:

- Checklist controle digitale beelden

Conclusie: voorbereiding + uitvoering + controle = arbeidsintensief
Medewerker (intern of project) voorzien!

Resultaten bouwstenenfase

- Conditierapporten ca. 700 manuscripten OBB en GS
 - Digitale beelden ca. 500 manuscripten OBB en GS
 - Metadata 106 manuscripten GS
- ➔ Ca. 600 IIF-manifesten OBB en GS

+

Ca. 100 manifesten Boekentoren & Bisdom Gent

+

Ca. 50 manifesten voor 130 externe manuscripten

CATALOGUS

<https://www.mmmonk.be/en/manuscripts>

mmmonk.be/en/manuscripts



Search everything

Search the collection



Search provenance abbey



Search filters



- Abbey of Ten Duinen (251)
- Abbey of Ter Doest (305)
- Abbey of Saint Bavo (65)
- Abbey of Saint Peter (64)

Search period

Search filters



- 6th century (1)
- 7th century (2)
- 8th century (2)
- 9th century (11)
- 10th century (6)
- 11th century (15)
- 12th century (106)
- 13th century (250)

694 results found



Leiden University Libraries, BPL 43 A

1 (f. 1-146): L. Annaei Senecae Epistulae. - 2 (f. 147-277): L. Annaei Senecae Opera philosophica. - Publilii Syri Sententiae. - S. Damasii de Apostoli Pauli laudibus Carmen. - S. Paulini Nolani ad Deum Precatio matutina BPL 43 A

15th century



Leiden University Libraries, BPL 141

1 (f. 1-2): P. Vergilii Maronis Georgicorum fragmentum. - 2 (f. 3-30): Hincmari Remensis Epistola ad Carolum Calvum. - 3 (f. 31-62): Hincmari Opus prius adversus Gothescalum monachum de Praedestinatione. - 4 (f. 63-151): Eutropii Breviarium ... BPL 141

9th century



Leiden University Libraries, BPL 88

1-2 (f. 3-167, 168-181): de Martiano Capella et de Alphabeto graeco. - Martianus Capella de Nuptiis Philologiae et Mercurii. - Tractatus theologicus fragmentum BPL 88

9th century



Provided by Ghent University Library & KBR

Additiones ad gradadin

Franciscus, de Pede Montium1320- , (role)aut (viaf)214134224 (viaf)102358967 (viaf)56967603, de Effelttere, Aegidius, active 1416-1424 (role)fac

15th century

CATALOGUS

<https://www.mmonk.be/nl/manuscripten>



Doorzeken Ontdekken Over Mmonk Over IIF Onderwijs Mmonk inspireert Doorzoek de collectie...



Home / Doorzeken en bladeren / Benedictional of Robert de Clercq (MS Nn.4.1)

Benedictional of Robert de Clercq (MS Nn.4.1)

[Geavanceerde weergave](#) [IIF manifest](#) [Toevoegen aan Exhibit](#)

Metadata

Binding	Original brown leather over wooden boards; stamped with horizontal central fleur-de-lys frieze and four panels containing animals in vine scrolls, each framed by the words 'Ob laudem Christi librum hunc recte ligavi Ludovicus Bloc', Bruges binder (d. 1529).
Script	<ul style="list-style-type: none">Gothic bookhand (textualis)
Origin Place	Bruges

De metadata in deze beschrijving is afkomstig uit het IIF-manifest van de bewaarinstelling en kan onvolledig zijn.



CATALOGUS

<https://www.mmonk.be/nl/manuscripten>

Metadatering

Catalogus Openbare Bibliotheek Brugge

1 beschrijving codex
+
Beschrijvingen per tekstonderdeel



Mmonk

enkel beschrijving codex

+ 'See Also' verwijzing naar catalogus OBB



-Verrijking metadata codex met 'summary' (ENG):

"Three texts have been brought together in this codex. The first (f. 1r-84v) is the Defensor pacis by Marsilius of Padua (d. 1343). In this significant work (...)."

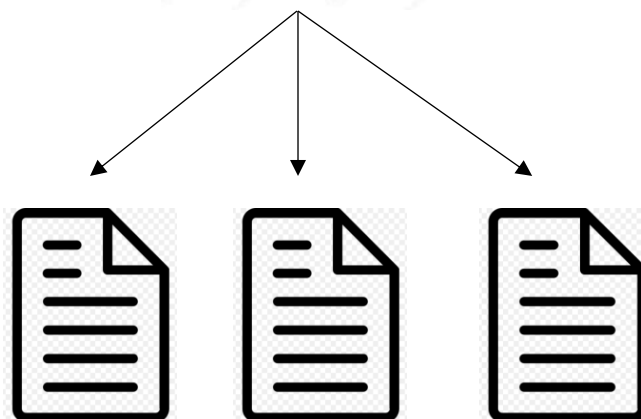

ONTDEKKEN

<https://www.mmonk.be/nl/ontdekken>

[Home](#) / [Ontdekken](#)

Ontdekken

Leer meer over de manuscripten en de abdijen via thematische collecties, video's, diepgravende teksten en virtuele rondleidingen.



Thematische collecties

Ontdek hier bijzondere deelcollecties van abten, abdijen, enzovoort.



Virtuele rondleidingen

Laat je rondleiden door de manuscripten en kom meer te weten over de auteurs, de kopiïsten, de materialen, de lezers en de bibliotheken in de abdijen.



Geschiedenis van de collecties

Diepgravende teksten over de geschiedenis en het profiel van de manuscripten en de abdijen.



Video's

Educatieve video's over de manuscripten en de abdijen van het Mmonk-project.



Mmonk inspireert

Mmonk inspireert! Ontdek hier het werk van kunstenaars, leerlingen en lesgevers, gebaseerd op de Mmonk-manuscripten.



Nieuws

IIIF WORKSHOPS

<https://www.mmmonk.be/nl/over-iiif/workshops>

evelien.hauwaerts@brugge.be

WORKSHOP Haal meer uit digitale beelden dankzij IIIF

Gebruik van IIIF-beelden in onderwijs, onderzoek en communicatie

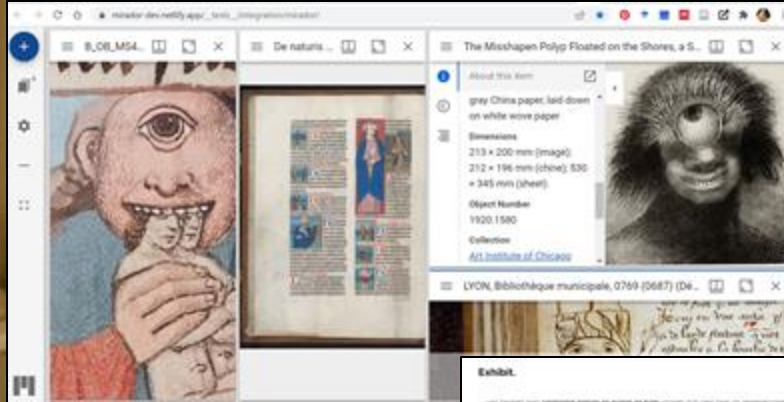

MIRADOR VIEWER



EXHIBIT VIRTUAL TOURS EDITOR

UNIVERSAL VIEWER

